

komfovent[®]



Вентиляционные
установки

КОМПАКТ

Вентиляционные установки КОМFOVENT КОМПАКТ	2
Инновации серии КОМПАКТ REGO	3
Почему стоит выбирать вентиляционные установки КОМFOVENT КОМПАКТ	4
Автоматика управления	6
КОМFOVENT КОМПАКТ REGO	10
Роторный теплоутилизатор	11
Типоразмеры КОМFOVENT КОМПАКТ REGO	11
Пример подбора устройств	12
КОМПАКТ REGO 400	14
КОМПАКТ REGO 500	16
КОМПАКТ REGO 700	18
КОМПАКТ REGO 900 U	20
КОМПАКТ REGO 1200 U	22
КОМПАКТ REGO 1200 P	24
КОМПАКТ REGO 1400 U	26
КОМПАКТ REGO 1600 U	28
КОМПАКТ REGO 2000 U	30
КОМПАКТ REGO 2500 U	32
КОМПАКТ REGO 3000 U	34
КОМПАКТ REGO 4000 U	36
КОМПАКТ REGO 4500 U	38
КОМПАКТ REGO 7000	40
КОМFOVENT КОМПАКТ RECU	42
Пластинчатый теплоутилизатор	43
Типоразмеры КОМFOVENT КОМПАКТ RECU	43
КОМПАКТ RECU 400	44
КОМПАКТ RECU 700	46
КОМПАКТ RECU 900	50
КОМПАКТ RECU 1200	52
КОМПАКТ RECU 1600	56
КОМПАКТ RECU 1600P	60
КОМПАКТ RECU 2000	62
КОМПАКТ RECU 2000P	64
КОМПАКТ RECU 3000	66
КОМПАКТ RECU 4000	68
КОМПАКТ RECU 4500	70
КОМПАКТ RECU 7000	72
КОМFOVENT КОМПАКТ ОТК	74
КОМПАКТ ОТК 700	74
КОМПАКТ ОТК 1200	75
КОМПАКТ ОТК 2000	76
КОМПАКТ ОТК 3000	77
КОМПАКТ ОТК 4000	78
Принадлежности	79
Принадлежности автоматики	88
Электромонтаж вентиляционных устройств	89
Код заказа	90

Вентиляционные установки КОМFOVENT КОМПАКТ

Серию установок КОМFOVENT КОМПАКТ составляют стандартизированные вентиляционные агрегаты с теплоутилизаторами роторной или пластинчатой конструкции, а также приточные установки. Производительность установок от 400 м³/ч до 8000 м³/ч.

Установки КОМПАКТ созданы по принципу работы ВКЛЮЧАЙ и ИСПОЛЬЗУЙ. Установки КОМПАКТ имеют интегрированную автоматику, современный удобный пульт с сенсорным управлением.

Благодаря компактным размерам и широкому выбору функций, установки КОМПАКТ отлично подходят для создания комфортной атмосферы в жилых, промышленных и производственных помещениях.

Функциональные конструкторские решения и продуманная автоматика устройств, обеспечивают минимальные эксплуатационные расходы. Установки являются безопасными, надежными и долговечными. Высококачественные фильтры эффективно удаляют из помещения вредные вещества, пыль, поэтому эта вентиляционная техника подходит и людям, склонным к аллергии.

КОМПАКТ REGO

установки с роторным теплоутилизатором

Производительность от 170 до 8000 м³/ч.

Эффективность до 86%.

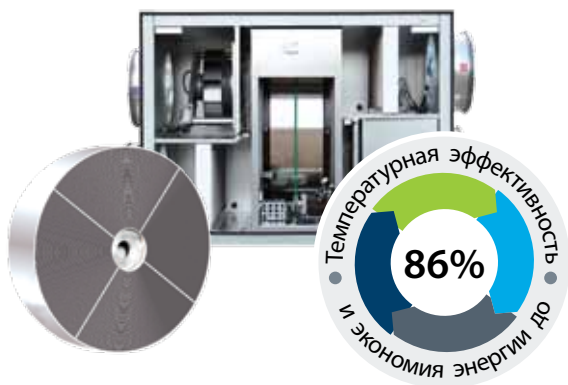

КОМПАКТ RECU

установки с пластинчатым теплоутилизатором

Производительность от 220 до 8000 м³/ч.

Эффективность до 65%.

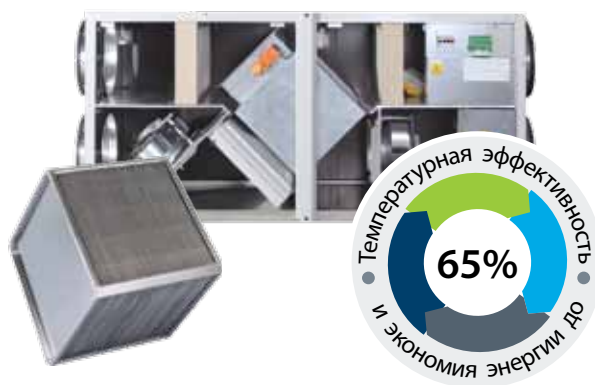

КОМПАКТ ОТК

подпотолочные приточные установки

Производительность от 100 до 4200 м³/ч.

Особо малая высота устройства – всего лишь 359 мм, ОТК 3000 и ОТК 4000 – 545 мм.



Установки с высокоэффективным противоточным пластинчатым теплоутилизатором

Производительность 700 м³/ч.

Эффективность до 92%.

В 2015 г. будет расширена гамма установок, имеющих производительность до 4000 м³/ч.

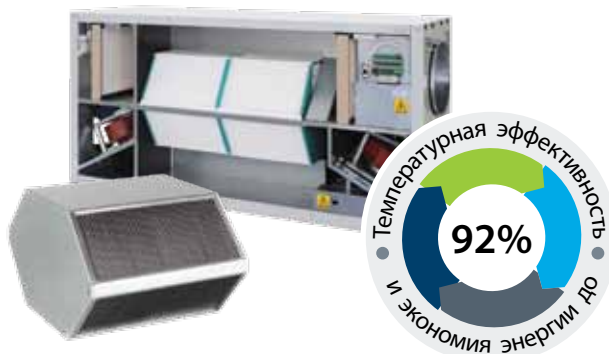

Инновации серии КОМПАКТ REGO

Расширенная функциональность

Интегрированная в установки КОМПАКТ REGO автоматика управления C5 обеспечивает более эффективную работу установок и комфорт для пользователей. Контроллер C5 унаследовал основные достоинства контроллера C3, многие функции усовершенствованы, расширены. Новый контроллер позволяет удобно управлять этими функциями.

Более удобное управление

Для удобства пользователей был спроектирован новый современный пульт, предназначенный для управления установками с контроллером C5.



Преимущества нового пульта управления:

- Современный дизайн.
- Ультратонкий – всего 12,5 мм.
- Цветной сенсорный LED дисплей.
- Интуитивное управление.
- Выбор заставки экрана: отображение 3-х выбранных параметров в режиме ожидания.
- Интегрированный термометр и гигрометр.
- Универсальное крепление: подключение к поверхностной/скрытой инсталляции, а также крепление к корпусу установки при помощи вмонтированных магнитов.

Управляйте вентиляционными установками КОМПАКТ REGO из любой точки мира!

Для этого Вам нужно установить программное обеспечение KOMFOVENT для мобильных устройств на основе Android OS. Программа доступна в Google Play или вы можете загрузить её, сосканировав QR код:



REGO U гамма

В эту гамму вентиляционного оборудования входят установки REGO 900-4500 U, наиболее важной особенностью которых является универсальное подключение. Улучшенная конструкция оборудования облегчает выбор места установки, так как они могут быть как вертикального так и горизонтального подключения. Подключения можно менять на месте!

REGO 1400 U – новый и мощный

Широкий спектр вентиляционных установок серии REGO пополнила новая установка – REGO 1400 U. Производительность установки – 1400 м³/ч.

Анализ работы

Создана компьютерная программа «KOMFOVENT LogPlotter» для анализа работы установки в течение последних 7 дней. При её помощи за работой устройства с контроллером C5 можно наблюдать не только в реальном времени. Скачать программу можно на сайте www.komfovent.com.



Напоминаем, что оборудование КОМПАКТ можете подобрать при помощи удобной и информативной программы подбора, которую можно загрузить на свой компьютер с нашей страницы: www.komfovent.ru.

В техническом отчете отображены важные технические параметры для желаемой рабочей точки выбранной вентиляционной установки: эффективность, удельная мощность вентиляторов (SFP), шумовые характеристики и другие данные.



Почему стоит выбирать вентиляционные установки KOMFOVENT КОМПАКТ



Принцип ВКЛЮЧАЙ И ИСПОЛЬЗУЙ

Функциональная конструкция: установки изготавливаются с полностью встроенной автоматикой управления.

Нашими высококвалифицированными специалистами разработана специализированная система автоматического управления процессами вентиляции, способствующая энергосбережению.

Управление также можно осуществляться из любой точки мира с любого моб. устройства (смартфона, компьютера, планшета).

Высокоэффективные ЕС вентиляторы

Высокий КПД ЕС вентиляторов – низкое потребление энергии

Высокоэффективные двигатели ЕС (электронно-коммутируемые) вентиляторов, используют до 50% меньше энергии, чем двигатели АС вентиляторов (асинхронные).



Высокая температурная эффективность вентиляционных устройств

В зависимости от типа теплоутилизатора, возможно вернуть до 92% тепла. Предусмотрена и возможность возвращать холод.

Эффективность теплоутилизатора – на ваш выбор

В зависимости от желаемой эффективности роторного теплоутилизатора, предлагаются 3 модификации М, L или XL. Роторы управляются двигателями ЕС, для обеспечения наименьших эксплуатационных расходов работы теплоутилизатора.

Коэффициент температурной эффективности

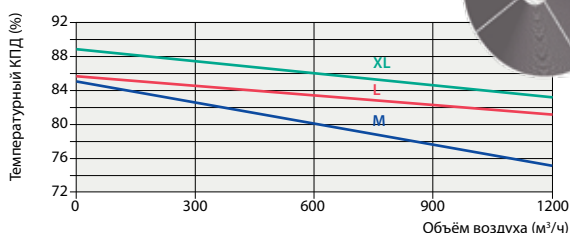

M – опция, L – стандартно, XL – опция



Тихая работа и простота монтажа

Корпус установок KOMFOVENT КОМПАКТ надежен, герметичен, окрашен порошковой краской. Благодаря высокому качеству комплектующих частей, установки работают очень тихо и надежно.

Корпус устройств составляют два листа оцинкованной стали, заполненные тепло и звуко-изолирующим материалом – минеральной ватой ($\lambda = 0,036 \text{Вт/мК}$).

Вентиляционные установки с толщиной изоляции 45 мм можно устанавливать в неотапливаемых помещениях. Дверцы установок изготавливаются с замками. Все зазоры открываемых и снимаемых поверхностей герметизированы прокладками. Корпуса установок снаружи окрашены порошковой краской (цвет RAL 7035).

Вентиляционные установки KOMFOVENT КОМПАКТ изготавливаются вертикальной и горизонтальной конфигурации. Благодаря компактности, их легко монтировать на чердаке, в подвале или в других помещениях, а из-за малой высоты, подойдет и монтаж над подвесным потолком. Вентиляционные установки сконструированы так, чтобы их можно было внести в помещение через стандартный дверной проем, либо разделив на несколько секций.



Универсальность подключения КОМПАКТ REGO 900-4500 U

- каждая установка имеет 14 вариантов подключения;
- большое количество вариантов подключения позволяет подключить воздуховоды оптимальным способом;
- это отличное решение для складирования установок;
- при заказе не забудьте указать код версии желаемого подключения.

Одно из основных преимуществ данных установок заключается в том, что одна и та же установка может быть как с вертикальным, так и с горизонтальным подключением. Монтажник на месте всегда может поменять устройство на нужную версию и выбрать необходимое подключение воздуховодов.

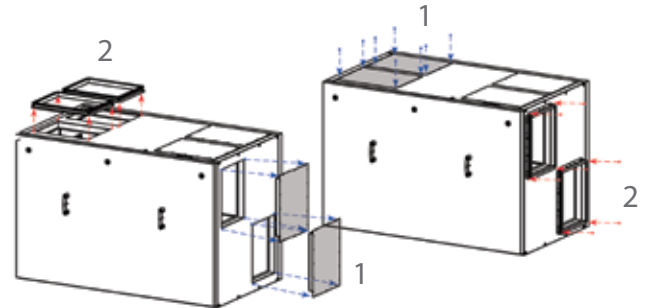

Легко изменяемое положение подключения:

- 1) Открутить крепление, снять заглушки, тем самым открыв необходимый способ подключения,
- 2) Установить заглушки на неиспользуемые выходы вентиляционной установки.

Никаких дополнительных изменений или настроек выполнять не нужно – установка полностью готова к работе.

Способы подключения установок REGO 900-4500 U

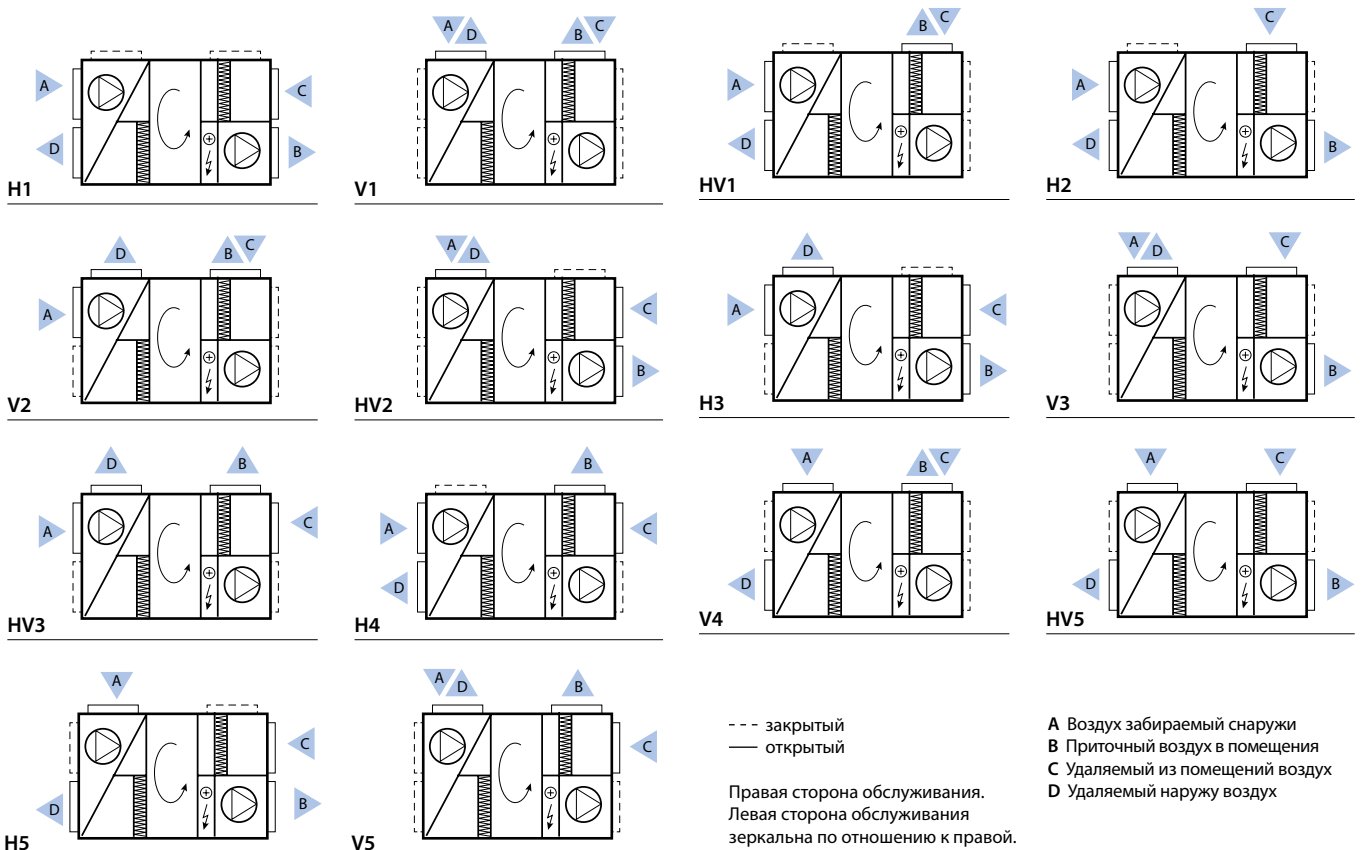

Автоматика управления

Интегрированная автоматика управления обеспечивает безопасную работу установки, управляет заданными параметрами вентиляционной системы, оптимизирует эксплуатационные расходы. Для управления вентиляционными установками КОМПАКТ RECU и ОТК используются контроллеры KOMFOVENT C3, а для КОМПАКТ REGO – контроллеры KOMFOVENT C5.

Контроллер KOMFOVENT C3

Преимущества:

- простое и удобное управление;
- выполняет основные функции управления вентиляционной установкой;
- на экране пульта можно наблюдать за всеми процессами вентиляции: интенсивностью, температурой воздуха, режимами работы и т.д.
- на экране пульта отображается количество подаваемого/удаляемого воздуха;
- возможность выбора языка.



Функции управления C3

Управление установкой при помощи пульта	Пульт дает возможность управлять работой установки: менять режимы и настройки, в любое время включить и выключить устройство
Дистанционное включение/выключение установки	Возможность включения и выключения установки с помощью дополнительного устройства
Поддержание заданной температуры приточного воздуха	Установка автоматически подает в помещение воздух с заданной пользователем температурой (+15°...+30°C)
Поддержание заданной температуры в помещении	Установка автоматически подает воздух с такой температурой, которая необходима для поддержания заданной температуры в помещении (+15°...+30°C)
Коррекция температуры	Возможность корректировать заданную температуру приточного воздуха или температуру в помещении на установленный период времени
Выбор режима поддержания температуры	С помощью пульта возможно выбирать регулируемый параметр: температуру приточного воздуха, либо температуру в помещении
Автоматическое изменение режима поддержания температуры	В зависимости от изменения наружной температуры происходит автоматический подбор режима поддержания температуры
Управление интенсивностью вентиляции	Пользователь может установить требуемый уровень интенсивности вентиляции, оптимальный с точки зрения энергозатрат
Удаленное управление вентиляционной установкой с помощью дополнительного внешнего устройства (OVR) ^{1,2}	После активации этой функции, устройство начинает работать с установленной интенсивностью, не взирая на текущие установки режима работы
Режим управления постоянного расхода воздуха (CAV) ¹	Вентиляционная установка поддерживает постоянное, установленное пользователем, количество приточного и удаляемого воздуха, независимо от происходящих изменений в вентиляционной системе
Режим управления переменного расхода воздуха (VAV) ^{1,3}	Установка поддерживает количество приточного и вытяжного воздуха исходя из потребности вентиляции в разных помещениях. При часто меняющихся потребностях вентиляции, этот режим регулирования расхода воздуха, обеспечивает значительное энергосбережение при эксплуатации вентиляционной установки
Функция качества воздуха (AQ) ^{1,3}	Коррекция интенсивности вентиляции по сигналу датчика концентрации CO ₂ , влажности и т.д.
Коррекция интенсивности вентиляции в зимнее время.	При недостаточной мощности нагревателя в условиях слишком низкой наружной температуры, заданная пользователем температура поддерживается уменьшением интенсивности вентиляции
Программирование недельного расписания работы установки	На пульте управления можно задать недельный график работы с тремя событиями на каждый день недели. Для каждого интервала времени при программировании устанавливается уровень интенсивности вентиляции
Выбор режима работы установки	В автоматическом режиме установка работает по недельному графику. В ручном режиме установка работает непрерывно с установленной интенсивностью
Выбор сезона	Для экономичной работы предусмотрены летний и зимний режимы

Автоматическое изменение сезона	Переключение между зимним и летним режимами а зависимости от изменения наружной температуры
Управление циркуляционным насосом	Циркуляционный насос управляется исходя из наружной температуры и необходимости в обогреве
Возврат холода	В летнее время возможна утилизация холода вытяжного воздуха
Летнее ночное охлаждение ²	Летом, при желании охладить воздух в помещении в ночное время, интенсивность вентиляции автоматически переключается на третий уровень. Помещение охлаждается наружным воздухом не используя кондиционер и выключив теплоутилизацию
Коррекция потока вытяжного воздуха ¹	На установленное время можно уменьшить или увеличить скорость вентилятора вытяжного воздуха

Функции защиты

Защита водяного калорифера от замерзания	Предельно снижает опасность замерзания воды в водяном нагревателе
Защита электрического калорифера от перегрева	При возникновении опасности перегрева, калорифер автоматически выключается При выключении установки, вентиляторы работают до тех пор, пока нагревательные элементы не остынут
Защита пластинчатого теплоутилизатора от обмерзания	При низкой температуре наружного воздуха защищает теплоутилизатор от повреждений
Защита двигателей вентиляторов от перегрева	Двигатели вентиляторов со встроенной защитой
Контроль вращения роторного теплоутилизатора	При неисправности роторного теплоутилизатора, установка выключается
Аварийное выключение при пожаре	Подключив установку к системе пожарной сигнализации здания, установка автоматически выключится при получении сигнала «пожар»
Аварийное выключение установки при значительном отклонении температуры воздуха от заданной	При достижении критических значений температуры приточного воздуха, происходит автоматическое выключение установки
Удаленная индикация неисправности	Возможность удаленно сообщать о неисправностях установки
Поддержание температуры обратной воды	При выключении установки в зимнее время, в нагревателе поддерживается температура обратной воды +25°C

Другие функции

Индикация загрязненности фильтров	При загрязнении хотя бы одного фильтра, на экране пульта управления появляется соответствующее сообщение
	О загрязнении фильтра приточного воздуха сообщается красным световым сигналом
Индикация режимов работы и температуры на экране пульта	Непрерывное отображение данных на экране пульта
Индикация неисправностей	При неисправности отдельных узлов или элементов происходит аварийная остановка устройства, а на пульте отображается текстовое сообщение о характере неисправности
Выбор языка	На пульте управления предусмотрен выбор языка меню
Индикация воздухопроизводительности установки ¹	Возможность наблюдать и управлять объемом приточного и вытяжного воздуха (м ³ /ч, м ³ /с, л/с).
Управление установкой с компьютера ²	Заказав сетевой модуль PING2, можно наблюдать и управлять установкой с компьютера, подсоединив ее к компьютерной сети или <i>Internet</i>

1 – функция присутствует только в установках с ЕС вентиляторами.

2 – дополнительно заказываемая функция.

3 – заказывается отдельно.



Контроллер KOMFOVENT C5

Подробная информация для пользователя

- Отображение расхода воздуха в ($\text{м}^3/\text{ч}$, $\text{м}^3/\text{с}$, л/с).
- Тепловая эффективность теплоутилизатора (%).
- Возвращаемая энергия теплоутилизатора (кВт).
- Отображение количества сохраненной тепловой энергии (%).
- Счетчики времени работы вентиляторов (ч).
- Счетчик потребления энергии нагревателя (кВтч).
- Счетчик возвращаемой энергии теплоутилизатора (кВтч).

Разнообразие режимов работы

- 5 различных режимов работы: *Comfort1*, *Comfort2*, *Economy1*, *Economy2* и *Special*. Пользователь может задать разные объемы подаваемого и удаляемого воздуха, так же задать разные температуры для каждого режима работы.
- Контроль температуры: подаваемый воздух, удаляемый воздух, внутри помещения. Возможность выбрать необходимую температуру.
- Режимы управления потоком: постоянный расход (CAV), переменный расход (VAV), прямое управление расходом (DCV).
- Универсальный планировщик работы, позволяющий задать до 20 событий, которые пользователь может установить на каждый день недели, выбирая один из пяти режимов работы.
- Планирование отпуска позволяет пользователю переключать в соответствующий режим работы или вообще остановить установку. Можно задать до 10 событий.

Расширенные возможности управления

- Возможность одновременно контролировать до 30 установок, подключенных в единую сеть с одной панели управления.
- Возможность подключения контроллера к *Internet* и управление при помощи веб-браузера без дополнительного оборудования.
- Возможность контролировать вентиляционную установку при помощи смартфона на базе ОС *Android*.
- Возможность управлять работой установки не только через панель управления, компьютер или смартфон, но и с помощью различных периферийных устройств (переключатель, таймер, и т.д.), а также других управляющих систем (например система «Умный Дом»).

Протоколы подключения

- *Modbus RTU* через *RS-485*
- *Modbus TCP* через *Ethernet*
- *BACnet/IP* через *Ethernet*

Расширенные функции управления C5

Контроль качества воздуха	Двум разным режимам работы (например, <i>Comfort</i> и <i>Economy</i>) можно назначить два разных значения качества воздуха, которые будут поддерживаться автоматически, увеличивая или уменьшая интенсивность вентиляции.
Компенсация вентиляции по наружной температуре	Функция регулирует поток воздуха в зависимости от наружной температуры. Можно ввести четыре температурные точки: две для определения зимних условий, другие две – летних. После введения кривой коррекции в зависимости от наружной температуры интенсивность вентиляции будет пропорционально уменьшаться или увеличиваться.
Ночное летнее охлаждение	Данная функция предназначена для экономии энергии в летнее время – использования наружной ночной прохлады и охлаждения нагретого за день помещения. Пользователь может не только в любое время включить и выключить данную функцию, но и установить температуру воздуха в помещении, при которой функция активируется автоматически.
Функция <i>Override</i>	Предусмотрена возможность управлять установкой не пультом, а при помощи другого внешнего устройства (таймера, выключателя, термостата или др.). По внешнему сигналу активируется данная функция, которая несмотря ни на что переключает установку в другой, заранее установленный режим работы.
Поддержание минимальной температуры	Функция принудительно уменьшает заданные пользователем объемы приточного и вытяжного воздуха, если мощности нагревателя установки не хватает или (и) возврат тепла не обеспечивает подачи в помещение воздуха минимальной установленной пользователем температуры.
Поддержка влажности	Вентиляционную установку можно заказать с функцией поддержания влажности воздуха. В таком случае пользователь сможет выбрать, где поддерживать влажность: в приточном воздухе, вытяжном воздухе или в помещении, а также метод поддержания: увлажнение воздуха, осушение воздуха или и увлажнение, и осушение.
Управление циркуляционными насосами по потребности	Насосы – как системы нагрева, так и охлаждения – управляются не по сезонам, а с учетом имеющейся потребности в нагревании или охлаждении.
Компенсация плотности воздушных потоков	В зависимости от температуры изменяется плотность воздуха. В C5 предусмотрена функция, которая корректирует воздушные потоки, чтобы избежать дисбаланса в вентилируемых помещениях.
Работа по потребности	Функция принудительного включения находящейся в выключенном состоянии вентиляционной установки в том случае, если один из параметров воздуха в помещении (CO_2 , качество воздуха, влажность или температура) превысил критический предел.
Функция реверса	Управление комбинированным водяным нагревателем-охладителем, переключение фреоновой системы в режим нагрева.

Новые функции защиты

Защита роторного или пластинчатого теплоутилизатора от неисправности	Данная функция отслеживает температурную эффективность теплоутилизатора, и если она не достигает установленного уровня, фиксируется неисправность.
Защита роторного или пластинчатого теплоутилизатора от обмерзания	Данная функция в холодное время года постоянно отслеживает тенденцию снижения температурной эффективности теплоутилизатора и определяет момент, когда теплоутилизатор начинает обмерзать. Тогда автоматически начинается его оттаивание.
Время обслуживания	При наступлении предусмотренного срока обслуживания вентиляционной установки – после 12 месяцев непрерывной работы – появляется предупреждающее сообщение.
Функция очистки ротора	Для того чтобы выключенный роторный теплоутилизатор со временем не загрязнился, предусмотрена функция его очистки (продува). Если вентиляционная установка работает без возврата тепла, т. е. ротор не вращается в течение определенного времени, он принудительно включается на короткое время, чтобы подвижные воздушные потоки удалили скопившуюся пыль.
Функция разминки ротора	Данная функция предназначена для принудительного включения роторного теплоутилизатора в том случае, если вентиляционная установка была выключена в течение определенного времени и внутри установки или вентиляционной системы установилась температура, при которой существует риск примерзания ротора.
Принудительное включение циркуляционных насосов	Данная функция принудительно, на короткое время включает циркуляционные водяные насосы, если они не работали в течение установленного периода.
Предупреждение об уменьшении воздушного потока	Если вентиляционная установка в течение предусмотренного времени не достигает установленного объема воздуха, пользователь получает предупреждение в виде информационного сообщения.
Остановка при помощи внешних устройств	В контроллере предусмотрены разъемы, к которым можно подключить внешнее остановочное устройство. Данная функция может быть использована с последующим автоматическим перезапуском установки или без него.
Аварийное выключение при пожаре	Предусмотрена сигнализация на случай внешнего пожара – установка подключается к системе пожарной сигнализации здания, и пожарная сигнализация на случай внутреннего пожара, когда внутри вентиляционной установки или вентиляционной системы фиксируется слишком высокая температура.
Интеллектуальная самодиагностика	C5 периодически проверяет состояние собственных отдельных элементов, а также элементов вентиляционной системы, при обнаружении неисправности останавливает работу установки и сигнализирует об установленных неисправностях соответствующими информационными сообщениями.

KOMFOVENT КОМПАКТ REGO

Вентиляционные установки с роторным теплоутилизатором.

Производительность от 170 до 8000 м³/ч.



Преимущества установок KOMFOVENT КОМПАКТ REGO

Экономия тепловой энергии

Во время процесса вентиляции, тепло из удаляемого воздуха передается входящему в помещение потоку воздуха – возвращается до 86% тепла.

Эффективный теплоутилизатор

В нормальных условиях роторный теплоутилизатор не обмерзает: дополнительный нагрев приточного воздуха не нужен даже если температура снаружи упадет ниже нуля. Используя роторный теплоутилизатор, расход энергии на отопление воздуха уменьшается приблизительно в 4 раза.

Баланс влажности воздуха

При нормальных условиях, конденсат в роторных теплоутилизаторах не образуется, так как избыточная влага удаляется, а часть влаги возвращается обратно в помещение. Воздух в помещении осушается меньше, поэтому баланс влажности сохраняется. Конденсат не выпадает, дренаж не нужен, всё это упрощает монтаж установки.

Низкий уровень шума

Вентиляционные установки KOMFOVENT КОМПАКТ комплектуются малошумными вентиляторами размещенными в звукоизолирующем корпусе. Это обеспечивает низкий общий уровень шума.



A Воздух забираемый снаружи C Удаляемый из помещений воздух
B Приточный воздух в помещения D Удаляемый наружу воздух

* Температура после теплоутилизатора

** минимальная наружная температура -40°C

Роторный теплоутилизатор

Температурная эффективность до 86%: возможны три уровня эффективности ротора. Оптимальная эффективность достигается с ротором типа M, более высокую эффективность можно получить с роторами типа L или XL.

Вентиляционные установки изготавливаются с роторными теплоутилизаторами двух типов:

- **Теплоутилизатор из алюминиевой фольги.** Возвращает тепло (во время отопительного сезона) или холод (летом, если есть кондиционирование). Регенерирует влагу.
- **Теплоутилизатор из алюминиевой фольги с гигроскопическим покрытием.** Возвращает тепло (во время отопительного сезона) или холод (летом, если есть кондиционирование). Более эффективно регенерирует влагу.

Энергоэффективный привод ЕС

Все роторные теплоутилизаторы комплектуются приводом ЕС, который экономит энергию и обеспечивает плавное вращение и управление ротором.

Преимущества роторного теплоутилизатора

- Высокая эффективность – до 86%.
- Не замерзает.
- В четыре раза меньше энергии на подогрев воздуха.
- Регенерирует влагу – уменьшает расходы на увлажнение.
- Не нужен дренаж – упрощается монтаж установки.
- Компактный.
- При включенном кондиционировании, возвращает холод из удаляемого воздуха в помещение – уменьшает расходы на кондиционирование.

Для дополнительной защиты системы, в условиях, когда температура наружного воздуха может быть ниже -30°C , рекомендуется установить предварительный каналный нагреватель воздуха (см. 76 стр.).

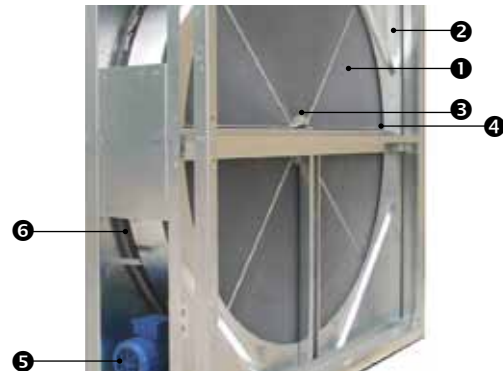

Конструкция:

1. Рабочее колесо (ротор) теплоутилизатора изготовлено из гофрированных и плоских полос алюминиевой фольги.
2. Корпус изготовлен из оцинкованной листовой стали.
3. Ось с подшипником.
4. Траверса разделяющая воздушные потоки с уплотнительными щетками.
5. Привод ЕС.
6. Ремень привода.

Типоразмеры установок KOMFOVENT КОМПАКТ REGO

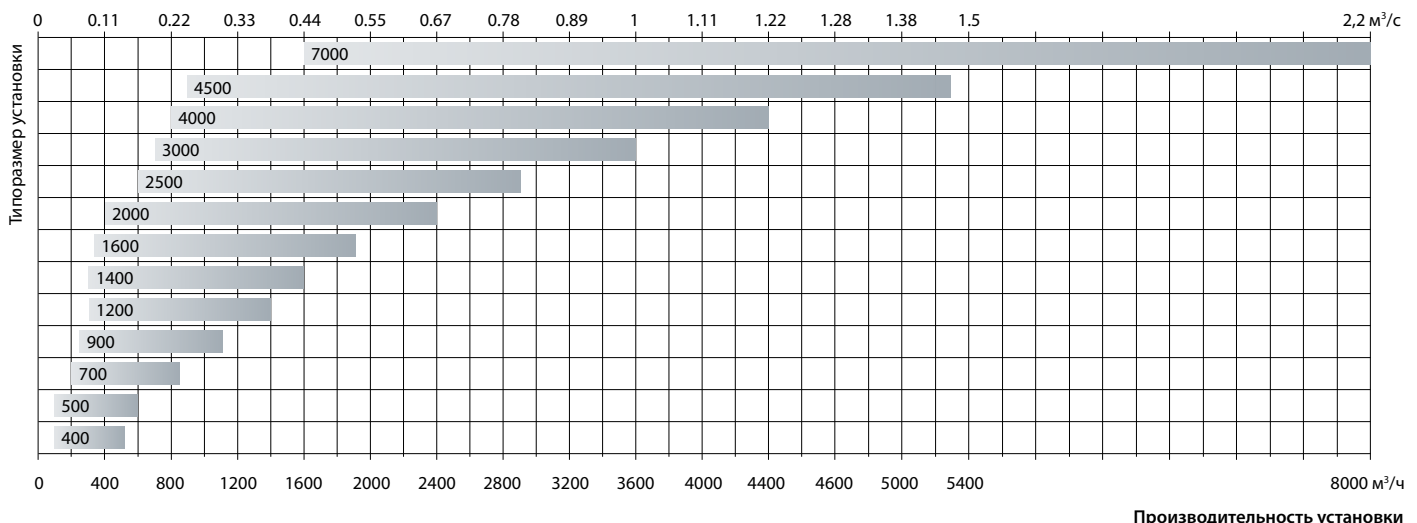

20 % 120 %
диапазон производительности

КОМПАКТ REGO 400

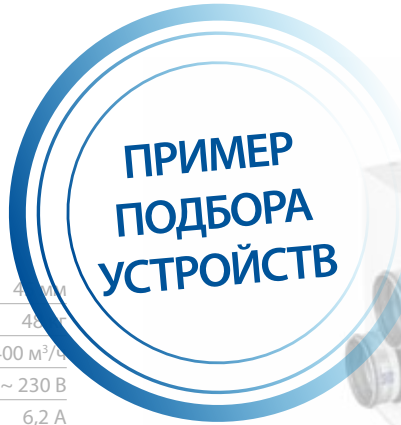

Толщина стенок	4 мм
Масса	48 кг
Номинальная производительность установки	400 м³/ч
Питание	1~230 В
Максимальная сила тока	6,2 А
Цвет	RAL 7035
Контроллер автоматики	KOMFOVENT C5

Установка на фото может различаться с фактически производимым оборудованием

REGO 400H

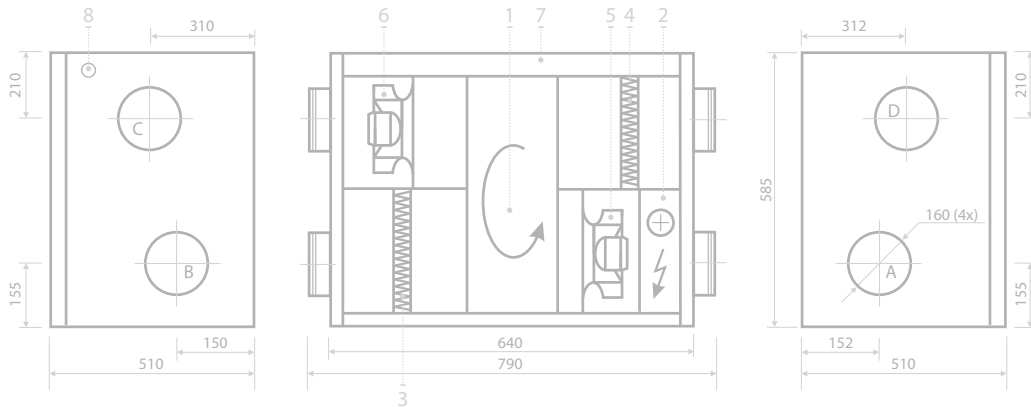

Конструкция

1. Роторный теплоутилизатор
2. Электрический нагреватель
3. Фильтр приточного воздуха
4. Фильтр удаляемого воздуха
5. Вентилятор приточного воздуха
6. Вентилятор удаляемого воздуха
7. Автоматика управления
8. Расположение силового кабеля

Изображено правое исполнение



Изображено левое исполнение



- A Воздух забираемый снаружи C Удаляемый из помещений воздух
 B Приточный воздух в помещения D Удаляемый наружу воздух

Для некоторых установок правое и левое исполнение производится как зеркальное отражение. Для других установок левая и правая сторона обслуживания являются противоположными одна другой.



Формула подсчета SFP:
 $SFP = P/V$; где P – мощность двигателя вентилятора [кВт]; V – поток воздуха [м³/ч].
 Формула вычисления мощности вентиляторов ЕС:
 $P = SFP \cdot V$; единицы измерения SFP – кВт/(м³/ч), V – м³/ч

Двигатели вентиляторов ЕС

Мощность	105 Вт
Частота вращения	3570 об./мин
Класс защиты, IEC 34-5	IP 44

Электрический нагреватель

Мощность	1 кВт
Температура воздуха, Δt	7,5°C

* Опция

Температурная эффективность

	В помещение					Из помещения
На подаче, °C	-23	-15	-10	-5	0	20
После регенерации, °C	11,1	11,7	12,6	13,6	15	

Акустические характеристики	k _{окт}								k _{sum}
	63	125	250	500	1k	2k	4k	8k	dB(A)
REGO 400 HE									
Снаружи	-9	-7	-6	-6	-10	-15	-19	-23	-4,8
В помещение	-7	-2	-1	-1	-5	-11	-14	-18	-0,1
Из помещения	-9	-7	-6	-6	-10	-15	-19	-23	-4,8
Наружу	-7	-2	-1	-1	-5	-10	-14	-17	0,0
Корпус L _w (дБ)	-13	-10	-10	-17	-20	-25	-30	-34	-13,8

Подсчет шума вентиляционной установки в конкретной рабочей точке. Выбираем рабочую точку по диаграмме производительности установки – пересечение значений количества воздуха Q, м³/ч и статического давления системы p, Па. Находим кривую L_{wa}/dB(A), ближайшую к рабочей точке. Числовое значение ближайшей кривой L_{wa}/dB(A) алгебраически складываем с коэффициентами коррекции таблицы шумовых характеристик. В таблице шумовых характеристик предоставлены октавные k_{окт}, dB и итоговые k_{sum}, dB(A) коэффициенты коррекции. Так вычисляются уровни звуковой мощности по различным октавам и общий уровень звуковой мощности A-взвешивания в конкретной рабочей точке.

L_w (дБ) – уровень звуковой мощности.

Определение производительности установки на примере REGO 400

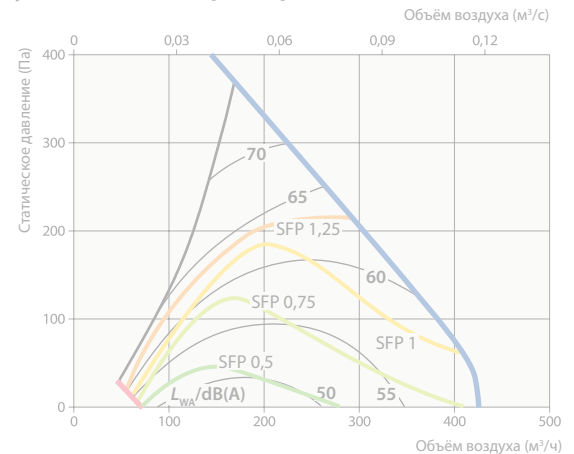

$P[\text{кВт}] = SFP[\text{кВт}/(\text{м}^3/\text{ч})] \cdot V[\text{м}^3/\text{ч}]$. На графике показан SFP одного вентилятора установки, в которой роторный теплоутилизатор типа М и фильтры класса М5. Коэффициент коррекции для НВ (водяного нагревателя) ~ 15 Па при 400 м³/ч. Коэффициент коррекции для фильтра класса F7 ~ 70 Па при 400 м³/ч.

Коэффициент температурной эффективности

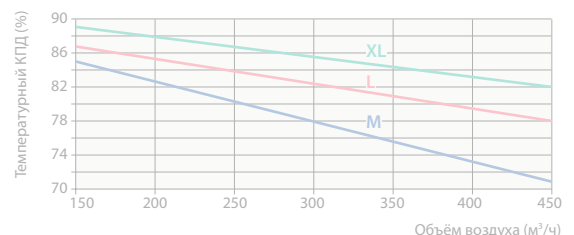

Дополнительное падение давления

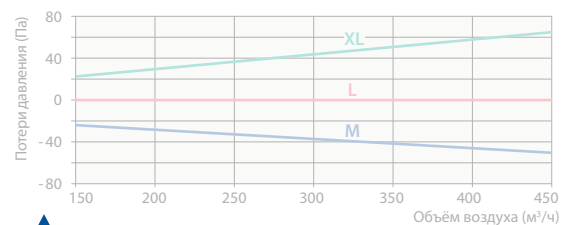

Эти графики необходимы для вычисления производительности установки с различными типами эффективности роторов. Графики производительности установок представлены с роторными теплоутилизаторами типа М и фильтрами класса М5. Поскольку все установки КОМПАКТ REGO должны соответствовать высоким требованиям энергоэффективности, стандартно используется ротор увеличенной эффективности типа L. А заказав ротор типа XL, получаем максимальный возврат энергии. График перепада давления используется для того, чтобы проверить, остается ли производительность установки в пределах рабочей зоны. Например: подобрана установка производительностью 300 м³/ч и 160 Па (статическое давление отмечено на графике производительности точкой 1). Чтобы проверить производительность установки, надо учесть разницу перепада давления с ротором типа XL или М. Реальную производительность установки с XL ротором получим, если к точке 1 статического давления добавим 50 Па потерю давления ротора типа XL (точка 2). Итак, стандартной производительностью установки будет значения точки 2 (300 м³/ч и 210 Па; температурная эффективность 85,5%). Проверяем остается ли полученная точка 2 в рабочей зоне. Если точка выходит за пределы рабочей зоны, надо подбирать установку размером больше. Аналогичный порядок действий нужно выполнить, желая посчитать параметры производительности и эффективности установки с ротором типа М. На графике потери давления для М типа ротора всегда отрицательные, потому вычисляем это значение из значения точки 1. Получаем параметры точки 3 (300 м³/ч, 120 Па, температурная эффективность 77%).

КОМПАКТ REGO 400

Толщина стенок	45 мм
Масса	48 кг
Номинальная производительность установки	400 м ³ /ч
Питание	1~230 В
Максимальная сила тока	6,2 А
Цвет	RAL 7035
Контроллер автоматики	KOMFOVENT C5



REGO 400H

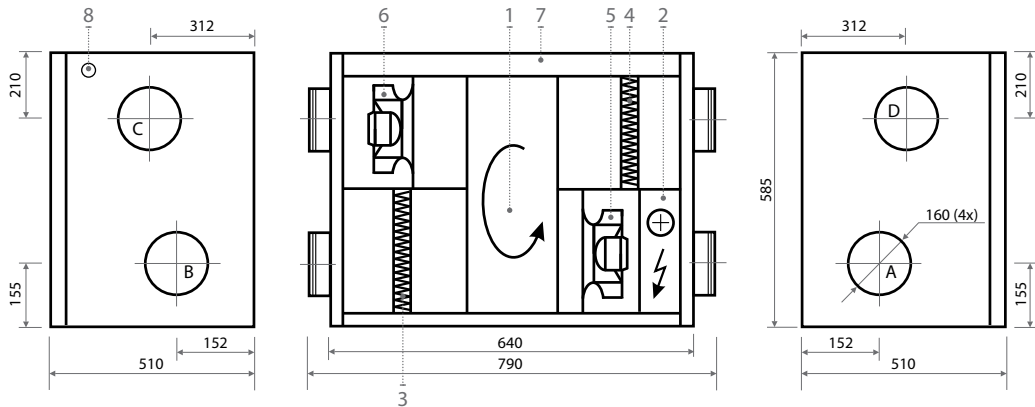

Конструкция

1. Роторный теплоутилизатор
2. Электрический нагреватель
3. Фильтр приточного воздуха
4. Фильтр удаляемого воздуха
5. Вентилятор приточного воздуха
6. Вентилятор удаляемого воздуха
7. Автоматика управления
8. Расположение силового кабеля

Изображено правое исполнение



Изображено левое исполнение



- A Воздух забираемый снаружи C Удаляемый из помещений воздух
 B Приточный воздух в помещения D Удаляемый наружу воздух



стр. 79

стр. 80

стр. 81

стр. 84

стр. 86

стр. 82

Воздушные фильтры. Приток / Вытяжка

Класс фильтрации	EN779:2011 M5/F7*
Тип	Компактный
Размеры (Ширина x Высота x Длина)	410x200x46 мм

Двигатели вентиляторов ЕС

Мощность при 100 Па / 400 м³/ч	94 Вт
Частота вращения	3280 об./мин
Класс защиты, IEC 34-5	IP 44

Электрический нагреватель

Мощность	1 кВт
Температура воздуха, Δt	7,5°C

* Опция

Температурная эффективность*

	В помещение					Из помещения
На подаче, °C	-23	-15	-10	-5	0	20
После регенерации, °C	12,2	13,7	14,6	15,5	16,4	

* В условиях, когда расчетная температура наружного воздуха ниже -23°C (до -40°C), технические параметры установки подбирайте при помощи программы подбора КОМПАКТ. Эту программу можно загрузить на свой компьютер с нашей страницы: www.komfovent.ru.

Акустические характеристики

	63	125	250	500	1k	2k	4k	8k	dB(A)
REGO 400 HE									
Снаружи	-9	-7	-6	-6	-10	-15	-19	-23	-4,8
В помещении	-7	-2	-1	-1	-5	-11	-14	-18	-0,1
Из помещения	-9	-7	-6	-6	-10	-15	-19	-23	-4,8
Наружу	-7	-2	-1	-1	-5	-10	-14	-17	0
Корпус L _w (дБ)	-13	-10	-10	-17	-20	-25	-30	-34	-13,8

REGO 400 производительность

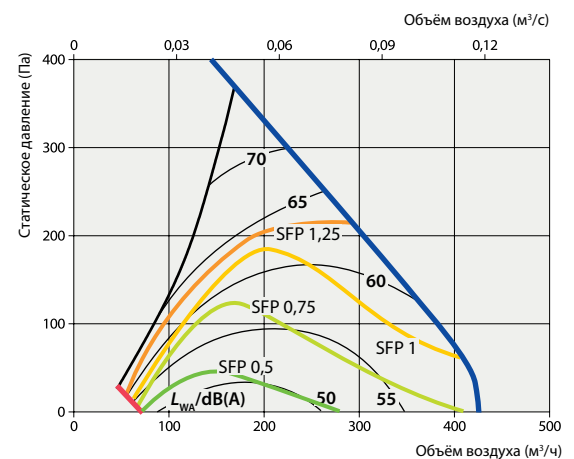

$P[\text{kВт}] = \text{SFP}[\text{kВт}/(\text{м}^3/\text{ч})] \cdot V[\text{м}^3/\text{ч}]$. На графике показан SFP одного вентилятора установки, в которой роторный теплоутилизатор типа М и фильтры класса М5. Коэффициент коррекции для НВ (водяного нагревателя) ~ 15 Па при 400 м³/ч. Коэффициент коррекции для фильтра класса F7 – ~ 70 Па при 400 м³/ч.

Коэффициент температурной эффективности

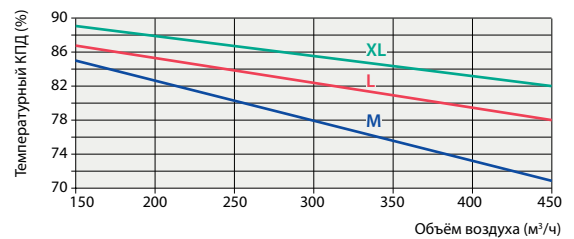

Дополнительное падение давления

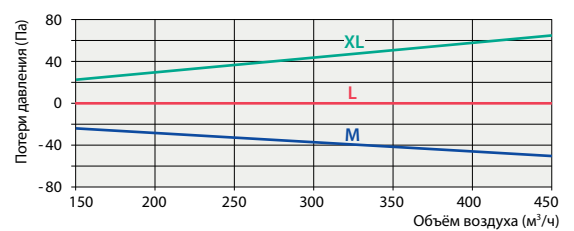

M – опция, L – стандартно, XL – опция

КОМПАКТ REGO 500

Толщина стенок	45 мм
Масса V/H	140/90 кг
Номинальная производительность установки	500 м³/ч
Питание	1~230 В
Максимальная сила тока	6,9 А
Цвет	RAL 7035
Контроллер автоматики	KOMFOVENT C5



REGO 500H

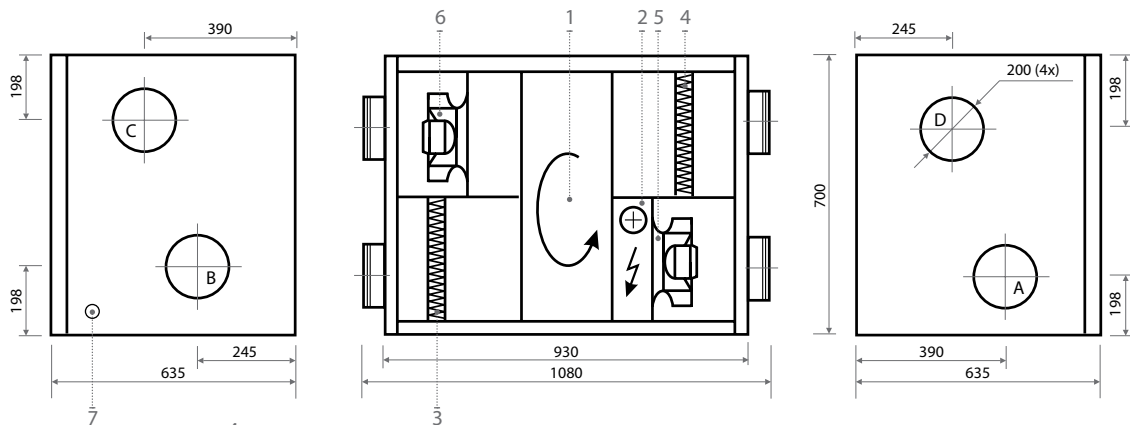

REGO 500V

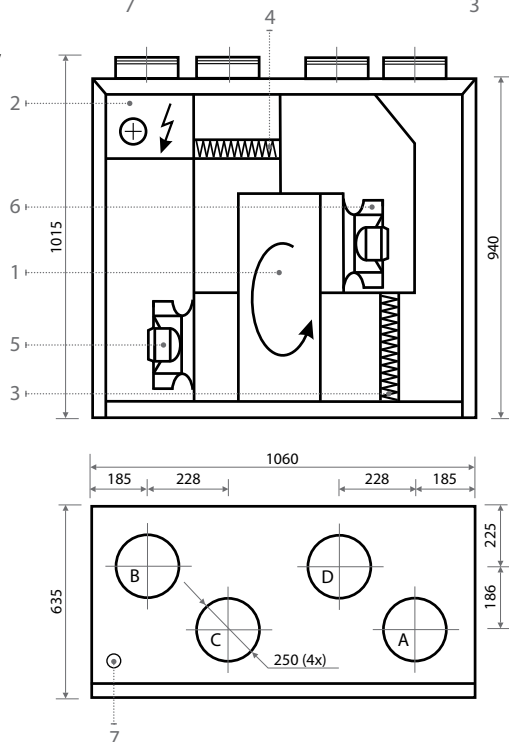

Конструкция

1. Роторный теплоутилизатор
2. Электрический нагреватель
3. Фильтр приточного воздуха
4. Фильтр удаляемого воздуха
5. Вентилятор приточного воздуха
6. Вентилятор удаляемого воздуха
7. Расположение силового кабеля

Изображено правое исполнение

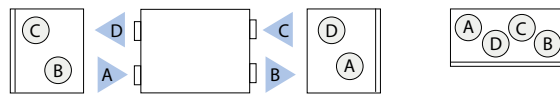

Изображено левое исполнение

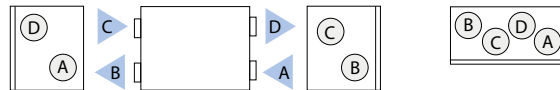

- A** Воздух забираемый снаружи **C** Удаляемый из помещений воздух
B Приточный воздух в помещения **D** Удаляемый наружу воздух



стр. 79

стр. 80

стр. 81

стр. 84

стр. 86

стр. 82

стр. 85

Воздушные фильтры. Приток / Вытяжка

Класс фильтрации	EN779:2011 M5/F7*
Тип	Компактный
Размеры (Ширина x Высота x Длина)	540x260x46 мм

Двигатели вентиляторов ЕС

Мощность при 100 Па / 500 м³/ч	86 Вт
Частота вращения	2250 об./мин
Класс защиты, IEC 34-5	IP 44

Электрический нагреватель

Мощность	1 кВт
Температура воздуха, Δt	6°C

* Опция

Температурная эффективность*

	В помещение					Из помещения
	-23	-15	-10	-5	0	20
На подаче, °C	-23	-15	-10	-5	0	20
После регенерации, °C	13,4	14,6	15,4	16,2	16,9	

* В условиях, когда расчетная температура наружного воздуха ниже -23°C (до -40°C), технические параметры установки подбирайте при помощи программы подбора КОМПАКТ. Эту программу можно загрузить на свой компьютер с нашей страницы: www.komfovent.ru.

Акустические характеристики

	63	125	250	500	1k	2k	4k	8k dB(A)
REGO 500 VE								
Снаружи	-10	-9	-9	-8	-12	-16	-20	-24
В помещении	-8	-5	-4	-4	-6	-12	-15	-19
Из помещения	-10	-9	-9	-8	-12	-16	-20	-24
Наружу	-8	-5	-4	-4	-6	-12	-15	-18
Корпус L _W (дБ)	-13	-10	-10	-17	-20	-25	-30	-34

REGO 500 HE

Снаружи	-9	-7	-6	-6	-10	-15	-19	-23
В помещении	-7	-2	-1	-1	-5	-11	-14	-18
Из помещения	-9	-7	-6	-6	-10	-15	-19	-23
Наружу	-7	-2	-1	-1	-5	-10	-14	-17
Корпус L _W (дБ)	-13	-10	-10	-17	-20	-25	-30	-34

REGO 500 производительность

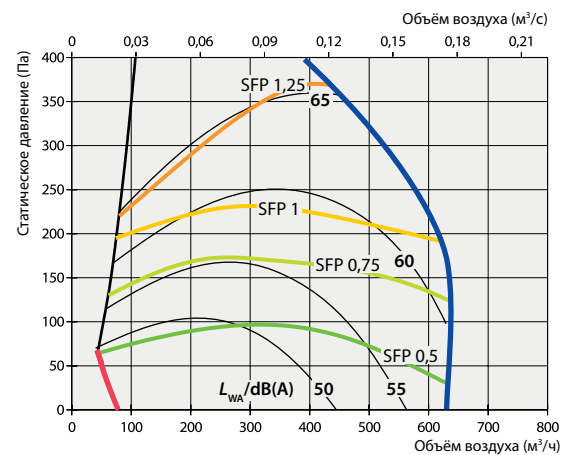

$P[\text{кВт}] = \text{SFP}[\text{кВт}/(\text{м}^3/\text{с})] \cdot V[\text{м}^3/\text{с}]$. На графике показан SFP одного вентилятора установки, в которой роторный теплоутилизатор типа М и фильтры класса М5. Коэффициент коррекции для Н/ВW (водяного нагревателя) ~ 15 Па при 500 м³/ч. Коэффициент коррекции для фильтра класса F7 ~ ~ 70 Па при 500 м³/ч.

Коэффициент температурной эффективности

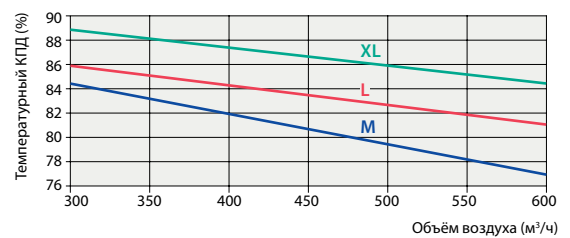

Дополнительное падение давления

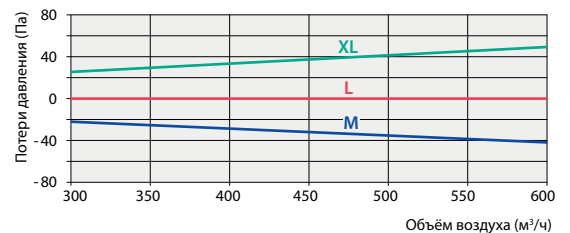

M – опция, L – стандартно, XL – опция

КОМПАКТ REGO 700

Толщина стенок	45 мм
Масса V/H	140/90 кг
Номинальная производительность установки	700 м³/ч
Питание	1~230 В
Максимальная сила тока	11,5 А
Цвет	RAL 7035
Контроллер автоматики	KOMFOVENT C5



REGO 700H

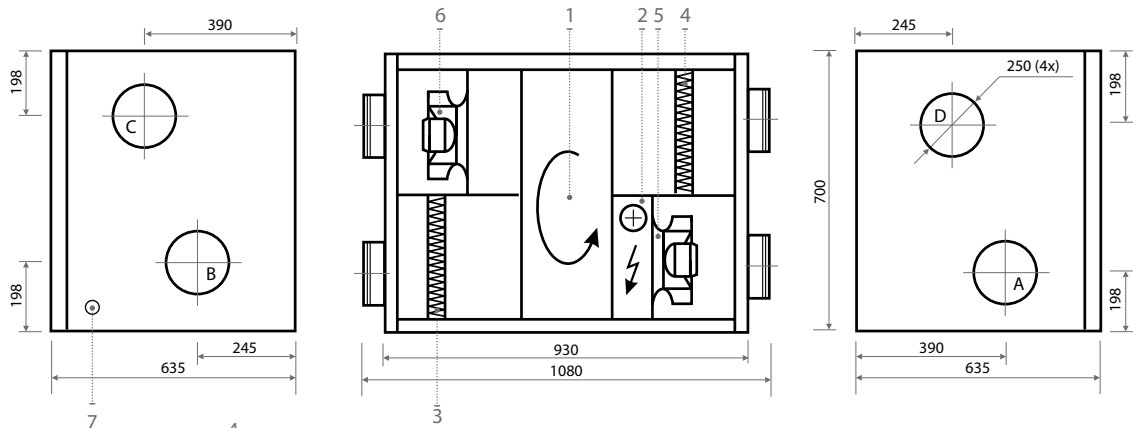

REGO 700V

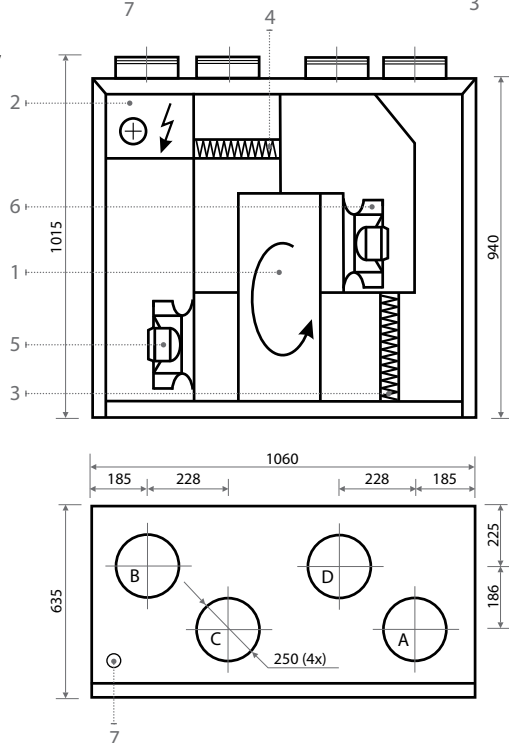

Конструкция

1. Роторный теплоутилизатор
2. Электрический нагреватель
3. Фильтр приточного воздуха
4. Фильтр удаляемого воздуха
5. Вентилятор приточного воздуха
6. Вентилятор удаляемого воздуха
7. Расположение силового кабеля

Изображено правое исполнение

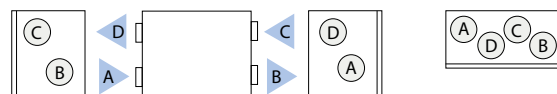

Изображено левое исполнение

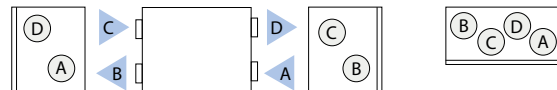

- A Воздух забираемый снаружи C Удаляемый из помещений воздух
 B Приточный воздух в помещения D Удаляемый наружу воздух



стр. 79

стр. 80

стр. 81

стр. 84

стр. 86

стр. 82

стр. 85

Воздушные фильтры. Приток / Вытяжка

Класс фильтрации	EN779:2011 M5/F7*
Тип	Компактный
Размеры (Ширина x Высота x Длина)	540x260x46 мм

Двигатели вентиляторов ЕС

Мощность при 100 Па / 700 м³/ч	115 Вт
Частота вращения	2200 об./мин
Класс защиты, IEC 34-5	IP 54

Электрический нагреватель

Мощность	2 кВт
Температура воздуха, Δt	8,6°C

* Опция

Температурная эффективность*

	В помещение					Из помещения
На подаче, °C	-23	-15	-10	-5	0	20
После регенерации, °C	12,2	13,6	14,5	15,4	16,4	

* В условиях, когда расчетная температура наружного воздуха ниже -23°C (до -40°C), технические параметры установки подбирайте при помощи программы подбора КОМПАКТ. Эту программу можно загрузить на свой компьютер с нашей страницы: www.komfovent.ru.

Акустические характеристики

	63	125	250	500	1k	2k	4k	8k	dB(A)
REGO 700 VE									
Снаружи	-10	-9	-9	-8	-12	-16	-20	-24	-6,9
В помещении	-8	-5	-4	-4	-6	-12	-15	-19	-2,1
Из помещения	-10	-9	-9	-8	-12	-16	-20	-24	-6,9
Наружу	-8	-5	-4	-4	-6	-12	-15	-18	-2,0
Корпус L _w (дБ)	-13	-10	-10	-17	-20	-25	-30	-34	-13,8

REGO 700 HE

Снаружи	-9	-7	-6	-6	-10	-15	-19	-23	-4,8
В помещении	-7	-2	-1	-1	-5	-11	-14	-18	-0,1
Из помещения	-9	-7	-6	-6	-10	-15	-19	-23	-4,8
Наружу	-7	-2	-1	-1	-5	-10	-14	-17	0
Корпус L _w (дБ)	-13	-10	-10	-17	-20	-25	-30	-34	-13,8

REGO 700 производительность

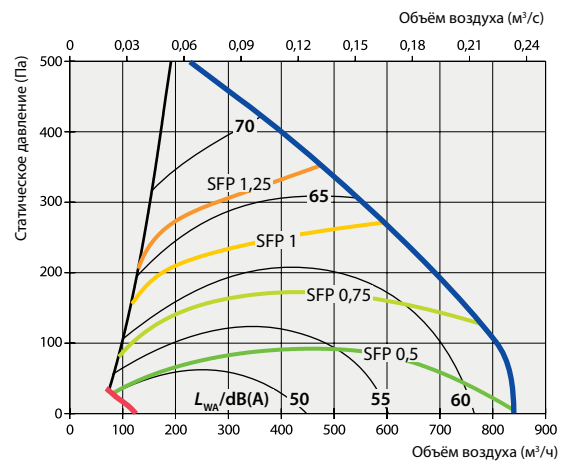

$P[\text{kВт}] = \text{SFP}[\text{kВт}/(\text{м}^3/\text{с})] \cdot V[\text{м}^3/\text{с}]$. На графике показан SFP одного вентилятора установки, в которой роторный теплоутилизатор типа М и фильтры класса М5. Коэффициент коррекции для Н/ВW (водяного нагревателя) ~ 15 Па при 700 м³/ч. Коэффициент коррекции для фильтра класса F7 ~ ~ 70 Па при 700 м³/ч.

Коэффициент температурной эффективности

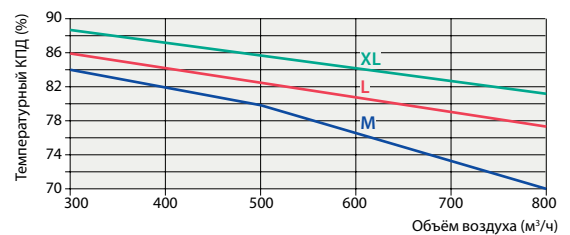

Дополнительное падение давления

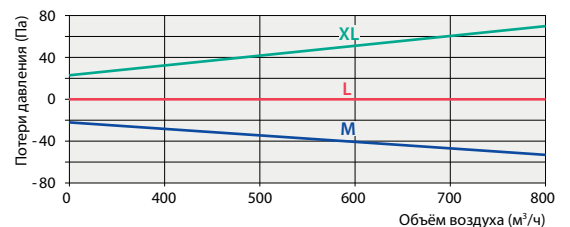

M – опция, L – стандартно, XL – опция

КОМПАКТ REGO 900 U

Толщина стенок	45 мм
Масса	195 кг
Номинальная производительность установки	900 м³/ч
Питание (E)	3~ 400 В
Питание (W)	1~ 230 В
Максимальная сила тока (E)	7,7 А
Максимальная сила тока (W)	3,3 А
Цвет	RAL 7035
Контроллер автоматики	KOMFOVENT C5



Установка на фото может различаться с фактически производимым оборудованием

REGO 900 UH

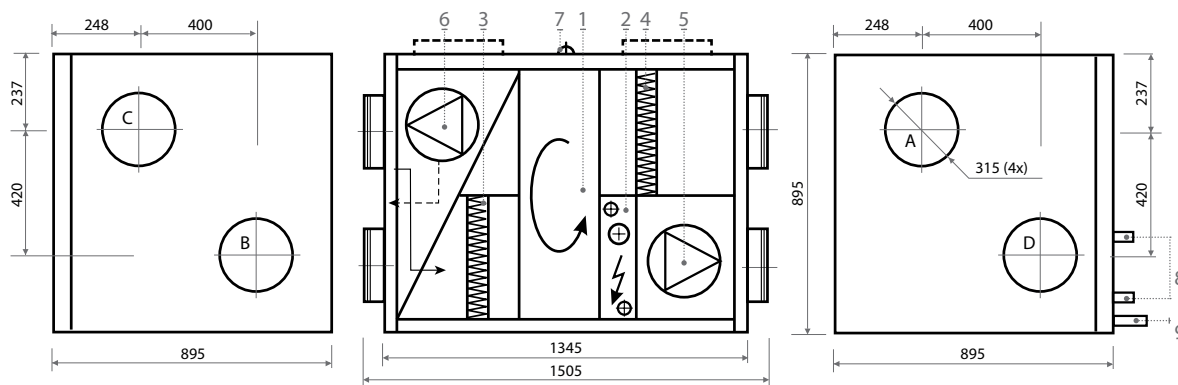

REGO 900 UV

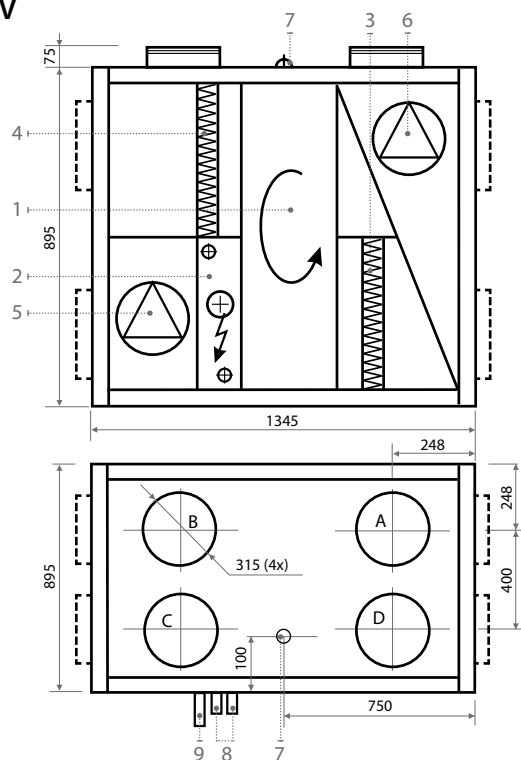

Конструкция

1. Роторный теплоутилизатор
2. Электрический или водяной нагреватель
3. Фильтр приточного воздуха
4. Фильтр удаляемого воздуха
5. Вентилятор приточного воздуха
6. Вентилятор удаляемого воздуха
7. Расположение силового кабеля
8. Патрубки подключения воды только для W
9. Дренаж (в летнее время необходимо установить сифон D=15 мм) только для W

Изображено правое исполнение

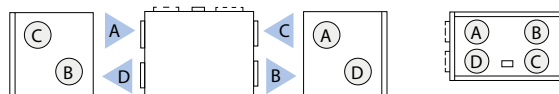

Изображено левое исполнение

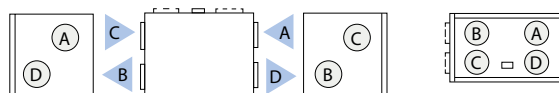

- A Воздух забираемый снаружи
- B Приточный воздух в помещении
- C Удаляемый из помещений воздух
- D Удаляемый наружу воздух



Воздушные фильтры. Приток / Вытяжка

Класс фильтрации	EN779:2011 M5/F7*
Тип	Компактный
Размеры (Ширина x Высота x Длина)	800x400x46 мм

Двигатели вентиляторов ЕС

Мощность при 100 Па / 900 м³/ч	165 Вт
Частота вращения	2500 об./мин
Класс защиты, IEC 34-5	IP 54

Электрический нагреватель (E)

Мощность	3 кВт
Температура воздуха, Δt	10°C

* Опция

Температурная эффективность*

	В помещение					Из помещения
На подаче, °C	-23	-15	-10	-5	0	20
После регенерации, °C	14,0	15,1	15,8	16,5	17,2	

* В условиях, когда расчетная температура наружного воздуха ниже -23°C (до -40°C), технические параметры установки подбирайте при помощи программы подбора КОМПАКТ. Эту программу можно загрузить на свой компьютер с нашей страницы: www.komfovent.ru.

Теплообменник вода-воздух (CHW)

	Зима				Лето	
Температура воды вход/выход, °C	90/70	80/60	60/40	45/35	7/12	
Мощность, кВт	2,5	2,5	2,5	2,5	5,3	4,5
Расход воды, дм³/ч	108	108	108	216	900	792
Гидр. потери давления, кПа	1	1	1	1	2,0	1,6
Подключение, "					1/2	
Температура вход/От. Вн.-выход/От. Вн., °C/%	14-22				30/50- 26/70-18/89 18/95	

Акустические характеристики

	63	125	250	500	1k	2k	4k	8k dB(A)
REGO 900 VE								
Снаружи	-11	-9	-9	-9	-13	-17	-22	-26 -7,7
В помещении	-9	-5	-5	-4	-7	-13	-16	-20 -2,4
Из помещения	-12	-12	-13	-12	-14	-19	-23	-28 -9,9
Наружу	-8	-2	-1	-1	-5	-11	-15	-18 0
Корпус L _w (дБ)	-14	-10	-11	-18	-22	-27	-33	-37 -15,1

REGO 900 HE

Снаружи	-10	-7	-6	-6	-11	-16	-20	-25 -5,3
В помещении	-8	-2	-1	-1	-5	-11	-15	-19 -0,1
Из помещения	-10	-7	-6	-6	-11	-16	-20	-25 -5,3
Наружу	-8	-2	-1	-1	-5	-11	-15	-18 0
Корпус L _w (дБ)	-14	-10	-11	-18	-22	-27	-33	-37 -15,1

REGO 900 U производительность

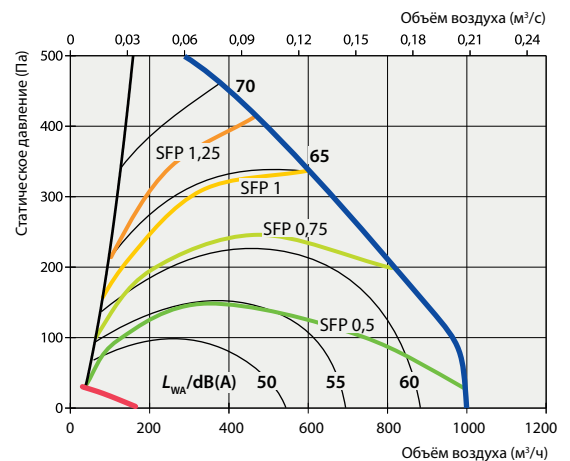

$P[kВт] = SFP[kВт/(м³/с)] \cdot V[м³/с]$. На графике показан SFP одного вентилятора установки, в которой роторный теплоутилизатор типа M и фильтры класса M5. Коэффициент коррекции для H/W (водяного нагревателя) ~ 30 Па при 900 м³/ч. Коэффициент коррекции для фильтра класса F7 ~ 70 Па при 900 м³/ч.

Коэффициент температурной эффективности

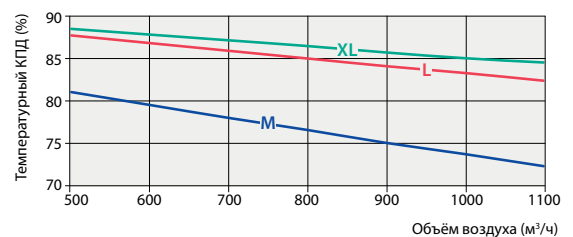

Дополнительное падение давления

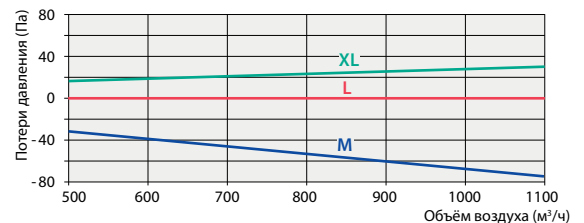

M – опция, L – стандартно, XL – опция

КОМПАКТ REGO 1200 U

Толщина стенок	45 мм
Масса V/H	195 кг
Номинальная производительность установки	1200 м³/ч
Питание (E)	3~ 400 В
Питание (W)	1~ 230 В
Максимальная сила тока (E)	12,5 А
Максимальная сила тока (W)	6,5 А
Цвет	RAL 7035
Контроллер автоматики	KOMFOVENT C5



REGO 1200 UH

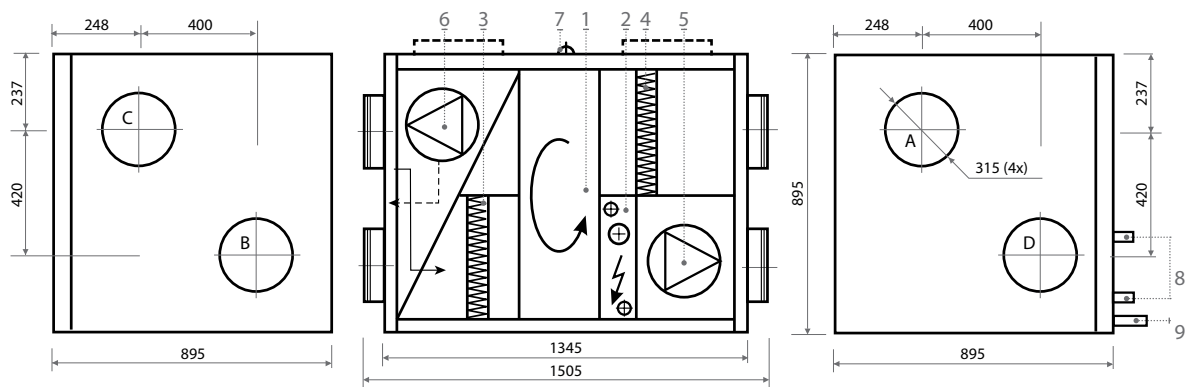

REGO 1200 UV

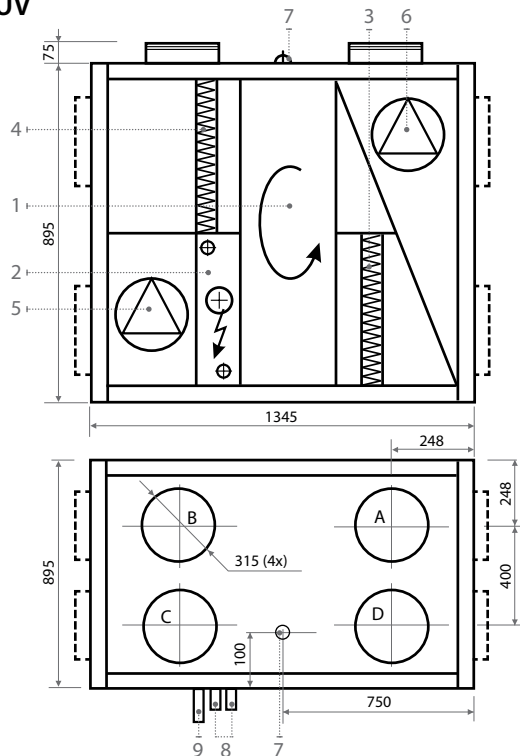

Конструкция

1. Роторный теплоутилизатор
2. Электрический или водяной нагреватель
3. Фильтр приточного воздуха
4. Фильтр удаляемого воздуха
5. Вентилятор приточного воздуха
6. Вентилятор удаляемого воздуха
7. Расположение силового кабеля
8. Патрубки подключения воды только для W
9. Дренаж (в летнее время необходимо установить сифон D=15 мм) только для W

Изображено правое исполнение

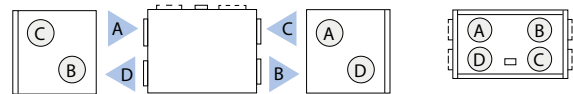

Изображено левое исполнение

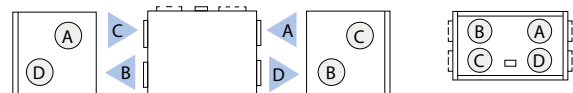

- A Воздух забираемый снаружи
 B Приточный воздух в помещении
 C Удаляемый из помещений воздух
 D Удаляемый наружу воздух



стр. 79

стр. 81

стр. 84

стр. 86

стр. 82

стр. 85

Воздушные фильтры. Приток / Вытяжка

Класс фильтрации	EN779:2011 M5/F7*
Тип	Компактный
Размеры (Ширина x Высота x Длина)	800x400x46 мм

Двигатели вентиляторов ЕС

Мощность при 100 Па / 1200 м³/ч	180 Вт
Частота вращения	1820 об./мин
Класс защиты, IEC 34-5	IP 54

Электрический нагреватель (E)

Мощность	4,5 кВт
Температура воздуха, Δt	11,1°C

* Опция

Температурная эффективность*

На подаче, °C	В помещение					Из помещения
	-23	-15	-10	-5	0	20
После регенерации, °C	13,2	14,4	15,2	16,0	16,8	

* В условиях, когда расчетная температура наружного воздуха ниже -23°C (до -40°C), технические параметры установки подбирайте при помощи программы подбора КОМПАКТ. Эту программу можно загрузить на свой компьютер с нашей страницы: www.komfovent.ru.

Теплообменник вода-воздух (CHW)

	Зима				Лето	
	90/70	80/60	60/40	45/35	7/12	
Температура воды вход/выход, °C						
Мощность, кВт	3,6	3,6	3,6	3,6	7,0	6,0
Расход воды, дм³/ч	144	144	144	324	1188	1044
Гидр. потери давления, кПа	1	1	1	1	3,5	2,7
Подключение, "						1/2
Температура вход/От. Вн.- выход/От. Вн., °C/%	13,2-22				30/50-26/70- 18/89 18/95	

Акустические характеристики

	63	125	250	500	1k	2k	4k	8k dB(A)
REGO 1200 VE								
Снаружи	-10	-9	-9	-8	-12	-16	-20	-24
В помещении	-8	-5	-4	-4	-6	-12	-15	-19
Из помещения	-11	-11	-12	-11	-13	-17	-21	-25
Наружу	-7	-2	-1	-1	-5	-10	-14	-17
Корпус L _w (дБ)	-13	-10	-10	-17	-20	-25	-30	-34

REGO 1200 HE

Снаружи	-9	-7	-6	-6	-10	-15	-19	-23
В помещении	-7	-2	-1	-1	-5	-11	-14	-18
Из помещения	-9	-7	-6	-6	-10	-15	-19	-23
Наружу	-7	-2	-1	-1	-5	-10	-14	-17
Корпус L _w (дБ)	-13	-10	-10	-17	-20	-25	-30	-34

REGO 1200 U производительность

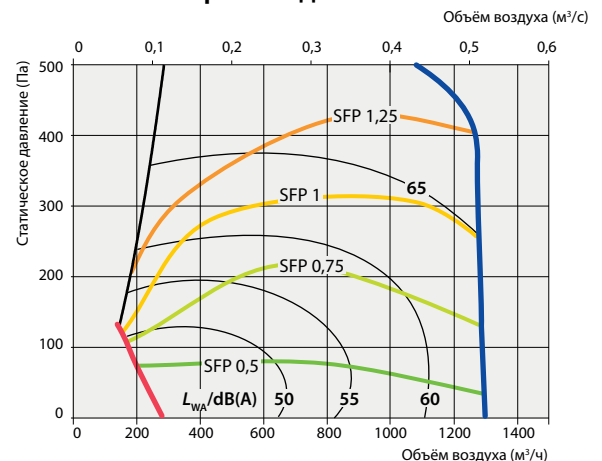

$P[\text{kВт}] = \text{SFP}[\text{kВт}/(\text{м}^3/\text{с})] \cdot V[\text{м}^3/\text{с}]$. На графике показан SFP одного вентилятора установки, в которой роторный теплоутилизатор типа M и фильтры класса M5. Коэффициент коррекции для H/VW (водяного нагревателя) ~ 30 Па при 1200 м³/ч. Коэффициент коррекции для фильтра класса F7 ~ ~ 70 Па при 1200 м³/ч.

Коэффициент температурной эффективности

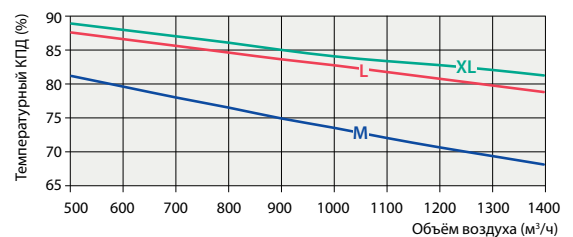

Дополнительное падение давления

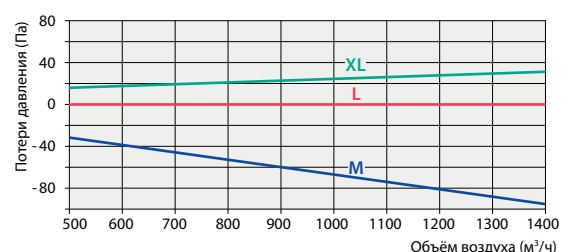

M – опция, L – стандартно, XL – опция

КОМПАКТ REGO 1200 P

Толщина стенок	45 мм
Масса	120 кг
Номинальная производительность установки	1200 м³/ч
Питание	3~ 400 В
Максимальная сила тока	10,3 А
Цвет	RAL 7035
Контроллер автоматики	KOMFOVENT C5



REGO 1200PE – дверцы с завесами.
REGO 1200PES – со съёмными дверьми.

REGO 1200 PE

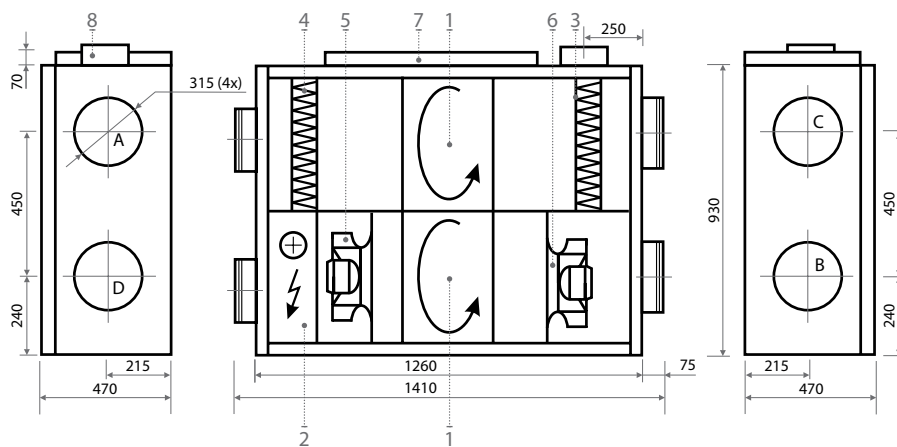

Конструкция

1. Роторный теплоутилизатор
2. Электрический нагреватель
3. Фильтр приточного воздуха
4. Фильтр удаляемого воздуха
5. Вентилятор приточного воздуха
6. Вентилятор удаляемого воздуха
7. Автоматика управления
8. Расположение силового кабеля

Изображено правое исполнение

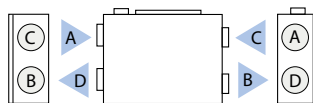

Изображено левое исполнение



A Воздух забираемый снаружи

B Приточный воздух в помещения

C Удаляемый из помещений воздух

D Удаляемый наружу воздух

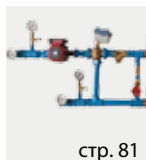
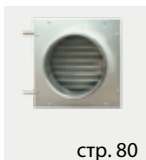

Воздушные фильтры. Приток / Вытяжка

Класс фильтрации	EN779:2011 M5/F7*
Тип	Компактный
Размеры (Ширина x Высота x Длина)	410x420x46 мм

Двигатели вентиляторов ЕС

Мощность при 100 Па / 1200 м³/ч	340 Вт
Частота вращения	2340 об./мин
Класс защиты, IEC 34-5	IP 54

Электрический нагреватель

Мощность	3 кВт
Температура воздуха, Δt	10°C

* Опция

Температурная эффективность *

	В помещение					Из помещения
На подаче, °C	-23	-15	-10	-5	0	20
После регенерации, °C	10,1	11,9	13,1	14,2	15,4	

* В условиях, когда расчетная температура наружного воздуха ниже -23°C (до -40°C), технические параметры установки подбирайте при помощи программы подбора КОМПАКТ. Эту программу можно загрузить на свой компьютер с нашей страницы: www.komfovent.ru.

Акустические характеристики

	63	125	250	500	1k	2k	4k	8k	dB(A)
REGO 1200 PE									
Снаружи	-9	-7	-6	-6	-10	-15	-19	-23	-4,8
В помещении	-7	-2	-1	-1	-5	-11	-14	-18	-0,1
Из помещения	-9	-7	-6	-6	-10	-15	-19	-23	-4,8
Наружу	-7	-2	-1	-1	-5	-10	-14	-17	0
Корпус L _w (дБ)	-13	-10	-10	-17	-20	-25	-30	-34	-13,8

REGO 1200 PE производительность

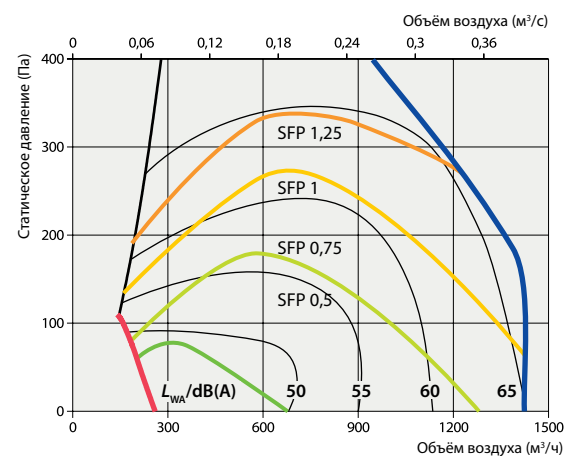

$P[kВт] = SFP[kВт/(м³/с)] \cdot V[м³/с]$. На графике показан SFP одного вентилятора установки, в которой роторный теплоутилизатор типа М и фильтры класса М5. Коэффициент коррекции для РW (водяного нагревателя) ~ 30 Па при 1200 м³/ч. Коэффициент коррекции для фильтра класса F7 ~ ~ 70 Па при 1200 м³/ч.

Коэффициент температурной эффективности

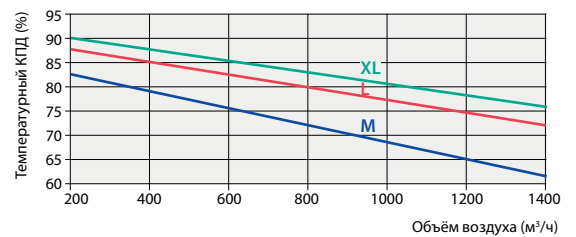

Дополнительное падение давления

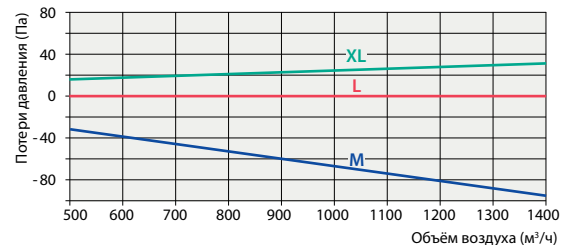

M – опция, L – стандартно, XL – опция

КОМПАКТ REGO 1400 U

Толщина стенок	45 мм
Масса V/H	195 кг
Номинальная производительность установки	1400 м³/ч
Питание (E)	3~ 400 В
Питание (W)	1~ 230 В
Максимальная сила тока (E)	12,7 А
Максимальная сила тока (W)	6,7 А
Цвет	RAL 7035
Контроллер автоматики	KOMFOVENT C5



REGO 1400 UH

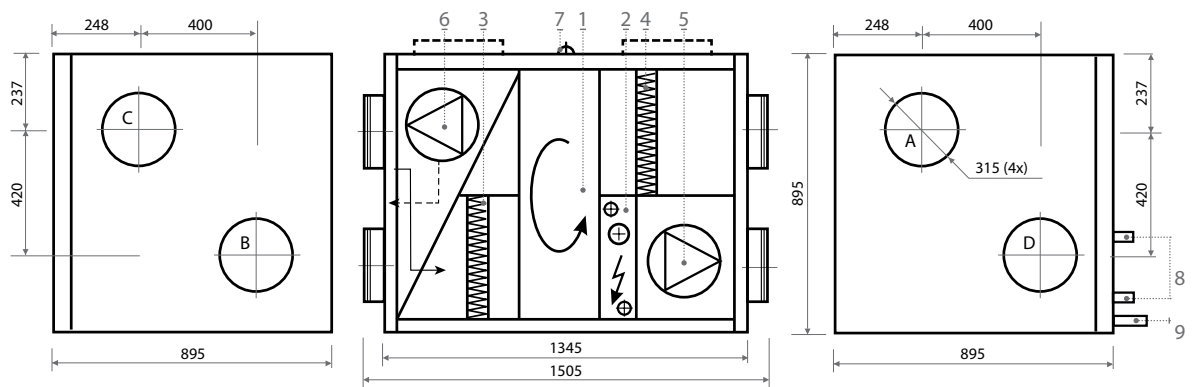

REGO 1400 UV

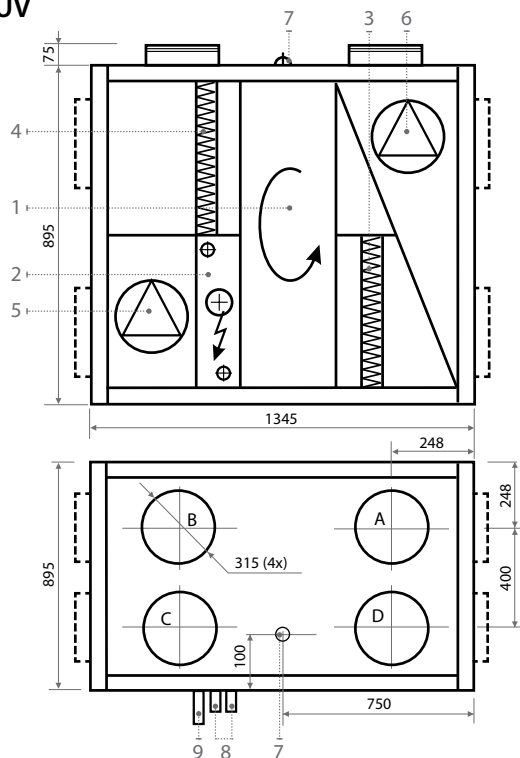

Конструкция

1. Роторный теплоутилизатор
2. Электрический или водяной нагреватель
3. Фильтр приточного воздуха
4. Фильтр удаляемого воздуха
5. Вентилятор приточного воздуха
6. Вентилятор удаляемого воздуха
7. Расположение силового кабеля
8. Патрубки подключения воды только для W
9. Дренаж (если установка применяется в режиме охлаждения, необходимо установить сифон D=15 мм) только для W

Изображено правое исполнение

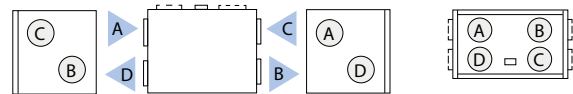

Изображено левое исполнение

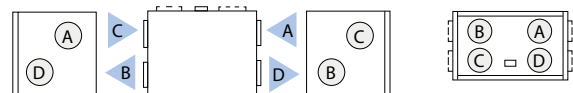

- A Воздух забираемый снаружи
- B Приточный воздух в помещения
- C Удаляемый из помещений воздух
- D Удаляемый наружу воздух



Воздушные фильтры. Приток / Вытяжка

Класс фильтрации	EN779:2011 M5/F7*
Тип	Компактный
Размеры (Ширина x Высота x Длина)	800x400x46 мм

Двигатели вентиляторов ЕС

Мощность при 100 Па / 1400 м³/ч	240 Вт
Частота вращения	2050 об./мин
Класс защиты, IEC 34-5	IP 54

Электрический нагреватель (E)

Мощность	4,5 кВт
Температура воздуха, Δt	9,6°C

* Опция

Температурная эффективность*

	В помещение					Из помещения
На подаче, °C	-23	-15	-10	-5	0	20
После регенерации, °C	12,6	14,0	14,8	15,7	16,6	

* В условиях, когда расчетная температура наружного воздуха ниже -23°C (до -40°C), технические параметры установки подбирайте при помощи программы подбора КОМПАКТ. Эту программу можно загрузить на свой компьютер с нашей страницы: www.komfovent.ru.

Теплообменник вода-воздух (CHW)

	Зима				Лето	
Температура воды вход/выход, °C	90/70	80/60	60/40	45/35	7/12	
Мощность, кВт	4,5	4,5	4,5	4,5	8,2	7,1
Расход воды, дм³/ч	216	216	180	396	1404	1224
Гидр. потери давления, кПа	1	1	1	1	4,6	3,5
Подключение, "					1/2	
Температура вход/От. Вн.-выход/От. Вн., °C/%	12,6-22				30/50- 26/70-18/89 18/95	

Акустические характеристики

	63	125	250	500	1k	2k	4k	8k dB(A)
REGO 1400 VE								
Снаружи	-10	-9	-9	-8	-12	-16	-20	-24
В помещении	-8	-5	-4	-4	-6	-12	-15	-19
Из помещения	-11	-11	-12	-11	-13	-17	-21	-25
Наружу	-7	-2	-1	-1	-5	-10	-14	-17
Корпус L _w (дБ)	-13	-10	-10	-17	-20	-25	-30	-34

REGO 1400 HE

Снаружи	-9	-7	-6	-6	-10	-15	-19	-23
В помещении	-7	-2	-1	-1	-5	-11	-14	-18
Из помещения	-9	-7	-6	-6	-10	-15	-19	-23
Наружу	-7	-2	-1	-1	-5	-10	-14	-17
Корпус L _w (дБ)	-13	-10	-10	-17	-20	-25	-30	-34

REGO 1400 U производительность

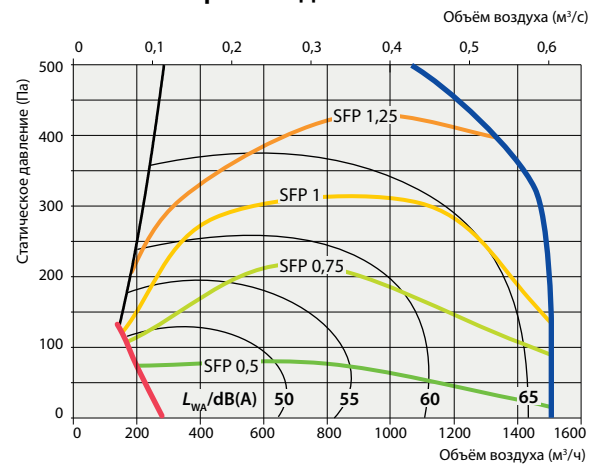

$P[\text{kВт}] = \text{SFP}[\text{kВт}/(\text{м}^3/\text{с})] \cdot V[\text{м}^3/\text{с}]$. На графике показан SFP одного вентилятора установки, в которой роторный теплоутилизатор типа M и фильтры класса M5. Коэффициент коррекции для H/VW (водяного нагревателя) ~ 30 Па при 1400 м³/ч. Коэффициент коррекции для фильтра класса F7 ~ ~ 70 Па при 1400 м³/ч.

Коэффициент температурной эффективности

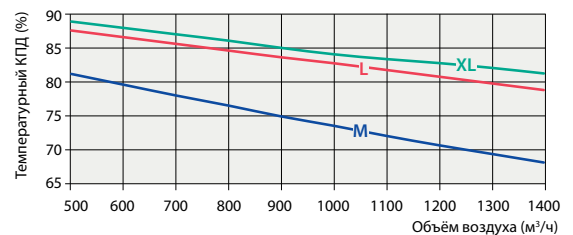

Дополнительное падение давления

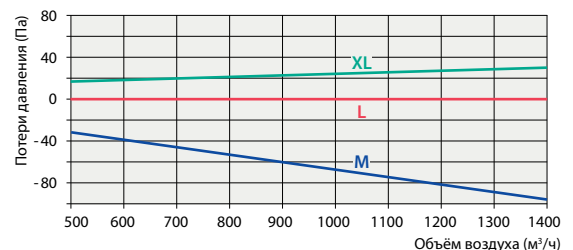

M – опция, L – стандартно, XL – опция

КОМПАКТ REGO 1600 U

Толщина стенок	45 мм
Масса	270 кг
Номинальная производительность установки	1600 м³/ч
Питание (E)	3~ 400 В
Питание (W)	1~ 230 В
Максимальная сила тока (E)	12,7 А
Максимальная сила тока (W)	6,7 А
Цвет	RAL 7035
Контроллер автоматики	KOMFOVENT C5



REGO 1600 UH

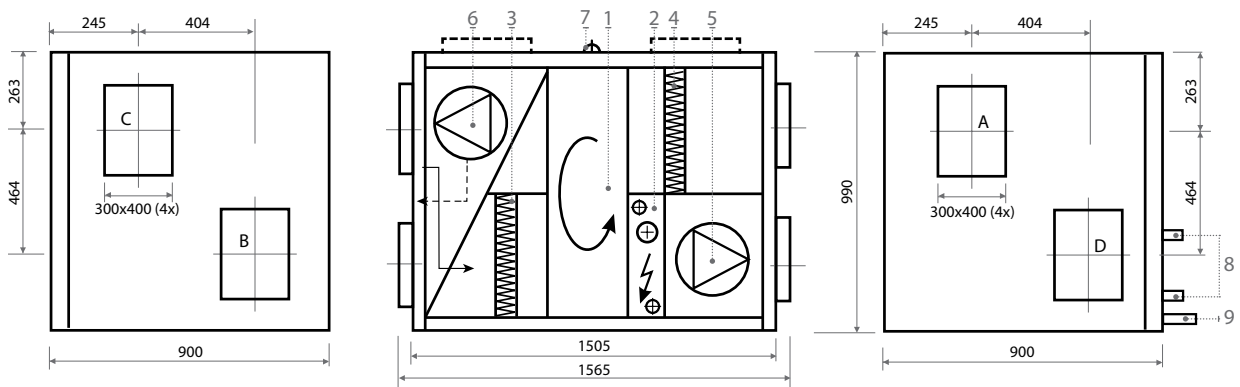

REGO 1600 UV

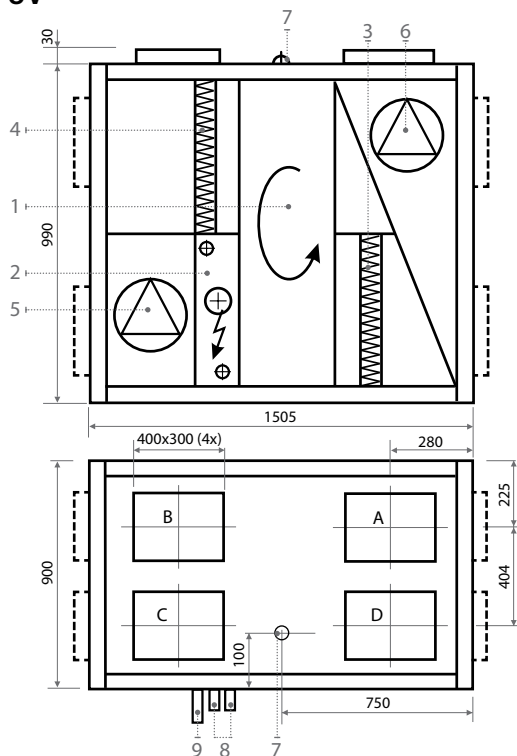

Конструкция

1. Роторный теплоутилизатор
2. Электрический или водяной нагреватель
3. Фильтр приточного воздуха
4. Фильтр удаляемого воздуха
5. Вентилятор приточного воздуха
6. Вентилятор удаляемого воздуха
7. Расположение силового кабеля
8. Патрубки подключения воды только для W
9. Дренаж (если установка применяется в режиме охлаждения, необходимо установить сифон D=28 мм) только для W

Изображено правое исполнение

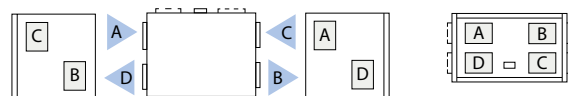

Изображено левое исполнение

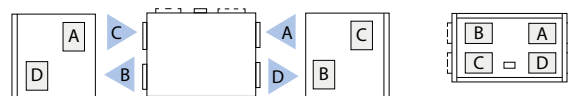

- A Воздух забираемый снаружи
 B Приточный воздух в помещения
 C Удаляемый из помещений воздух
 D Удаляемый наружу воздух



стр. 79

стр. 81

стр. 84

стр. 86

стр. 82

стр. 85

Воздушные фильтры. Приток / Вытяжка

Класс фильтрации	EN779:2011 M5/F7*
Тип	Компактный
Размеры (Ширина x Высота x Длина)	800x450x46 мм

Двигатели вентиляторов ЕС

Мощность при 100 Па / 1600 м³/ч	340 Вт
Частота вращения	2290 об./мин
Класс защиты, IEC 34-5	IP 54

Электрический нагреватель (E)

Мощность	4,5 кВт
Температура воздуха, Δt	8,6°C

* Опция

Температурная эффективность*

	В помещение					Из помещения
	-23	-15	-10	-5	0	20
На подаче, °C						
После регенерации, °C	12,0	13,5	14,4	15,4	16,3	

* В условиях, когда расчетная температура наружного воздуха ниже -23°C (до -40°C), технические параметры установки подбирайте при помощи программы подбора КОМПАКТ. Эту программу можно загрузить на свой компьютер с нашей страницы: www.komfovent.ru.

Теплообменник вода-воздух (CHW)

	Зима					Лето	
	90/70	80/60	60/40	45/35		7/12	
Температура воды вход/выход, °C							
Мощность, кВт	5,5	5,5	5,5	5,5	9,3	8,1	
Расход воды, дм³/ч	252	252	252	468	1584	1368	
Гидр. потери давления, кПа	1	1	1	1	3,0	2,3	
Подключение, "	1						
Температура вход/От. Вн.-выход/От. Вн., °C/%	12-22					30/50-	26/70- 18/89 18/95

Акустические характеристики

	63	125	250	500	1k	2k	4k	8k dB(A)
REGO 1600 VE								
Снаружи	-12	-12	-13	-12	-14	-19	-24	-28 -10,0
В помещении	-8	-2	-1	-1	-5	-11	-15	-18 0
Из помещения	-12	-12	-13	-12	-14	-19	-23	-28 -9,9
Наружу	-8	-2	-1	-1	-5	-11	-15	-18 0
Корпус L _w (дБ)	-14	-10	-11	-18	-22	-27	-33	-37 -15,1
REGO 1600 HE								
Снаружи	-12	-12	-13	-12	-14	-19	-24	-28 -10,0
В помещении	-8	-2	-1	-1	-5	-11	-15	-18 0
Из помещения	-10	-7	-6	-6	-11	-16	-20	-25 -5,3
Наружу	-9	-5	-5	-4	-7	-12	-16	-19 -2,3
Корпус L _w (дБ)	-14	-10	-11	-18	-22	-27	-33	-37 -15,1
REGO 1600 VW								
Снаружи	-12	-12	-13	-12	-14	-19	-24	-28 -10,0
В помещении	-8	-2	-1	-1	-5	-11	-15	-18 0
Из помещения	-12	-12	-13	-12	-14	-19	-23	-28 -9,9
Наружу	-8	-2	-1	-1	-5	-11	-15	-18 0
Корпус L _w (дБ)	-14	-10	-11	-18	-22	-27	-33	-37 -15,1
REGO 1600 HW								
Снаружи	-12	-12	-13	-12	-14	-19	-24	-28 -10,0
В помещении	-8	-2	-1	-1	-5	-11	-15	-18 0
Из помещения	-10	-7	-6	-6	-11	-16	-20	-25 -5,3
Наружу	-9	-5	-5	-4	-7	-12	-16	-19 -2,3
Корпус L _w (дБ)	-14	-10	-11	-18	-22	-27	-33	-37 -15,1

REGO 1600 U производительность

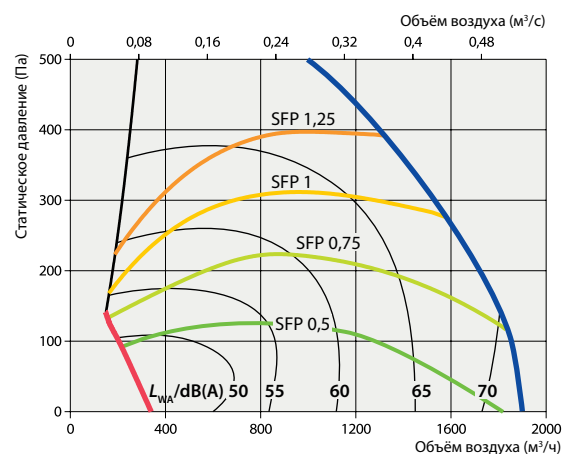

$P[\text{kВт}] = \text{SFP}[\text{kВт}/(\text{м}^3/\text{с})] \cdot V[\text{м}^3/\text{с}]$. На графике показан SFP одного вентилятора установки, в которой роторный теплоутилизатор типа М и фильтры класса М5. Коэффициент коррекции для Н/ВВ (водяного нагревателя) ~ 30 Па при 1600 м³/ч. Коэффициент коррекции для фильтра класса F7 ~ ~ 70 Па при 1600 м³/ч.

Коэффициент температурной эффективности

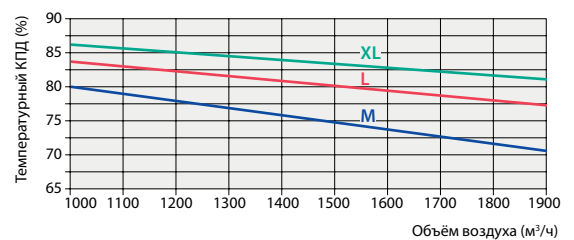

Дополнительное падение давления

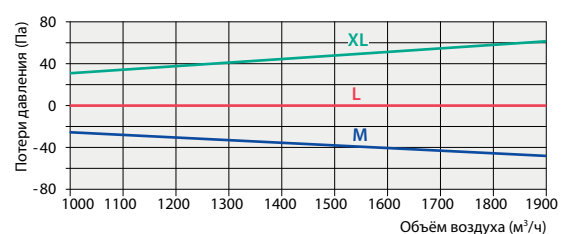

M – опция, L – стандартно, XL – опция

КОМПАКТ REGO 2000 U

Толщина стенок	45 мм
Масса	285 кг
Номинальная производительность установки	2000 м ³ /ч
Питание (E)	3~ 400 В
Питание (W)	1~ 230 В
Максимальная сила тока (E)	14,9 А
Максимальная сила тока (W)	5,0 А
Цвет	RAL 7035
Контроллер автоматики	KOMFOVENT C5



REGO 2000 UH

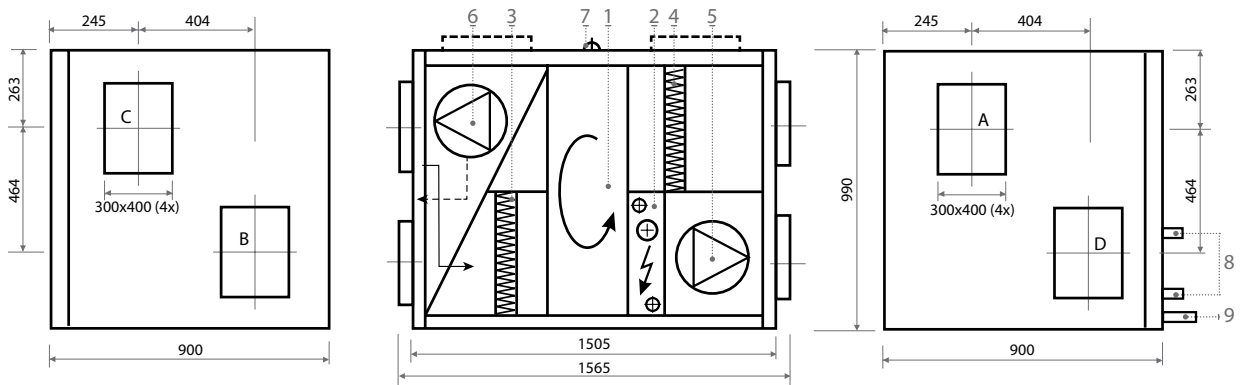

REGO 2000 UV

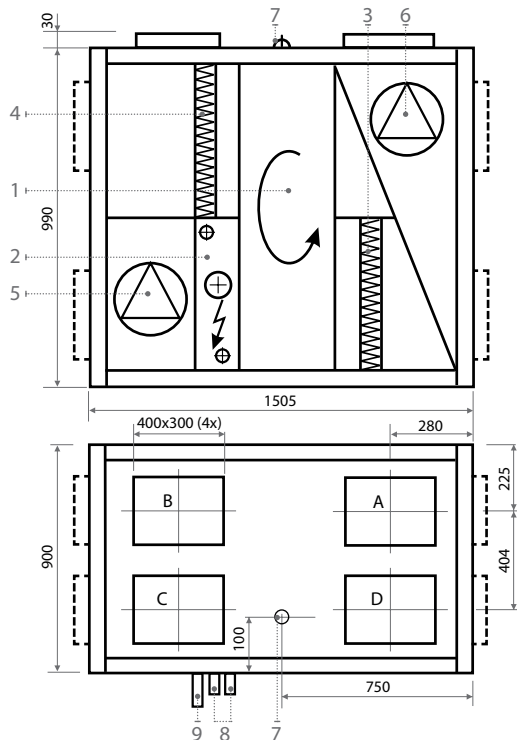

Конструкция

1. Роторный теплоутилизатор
2. Электрический или водяной нагреватель
3. Фильтр приточного воздуха
4. Фильтр удаляемого воздуха
5. Вентилятор приточного воздуха
6. Вентилятор удаляемого воздуха
7. Расположение силового кабеля
8. Патрубки подключения воды только для W
9. Дренаж (если установка применяется в режиме охлаждения, необходимо установить сифон D=28 мм) только для W

Изображено правое исполнение

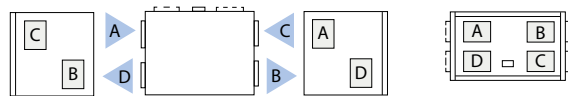

Изображено левое исполнение

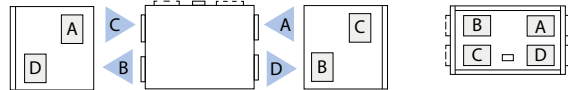

- A Воздух забираемый снаружи
 B Приточный воздух в помещения
 C Удаляемый из помещений воздух
 D Удаляемый наружу воздух



стр. 79

стр. 81

стр. 84

стр. 86

стр. 82

стр. 85

Воздушные фильтры. Приток / Вытяжка

Класс фильтрации	EN779:2011 M5/F7*
Тип	Компактный
Размеры (Ширина x Высота x Длина)	800x450x46 мм

Двигатели вентиляторов ЕС

Мощность при 100 Па / 2000 м³/ч	320 Вт
Частота вращения	2000 об./мин
Класс защиты, IEC 34-5	IP 54

Электрический нагреватель (E)

Мощность	7,5 кВт
Температура воздуха, Δt	11°C

* Опция

Температурная эффективность*

	В помещение					Из помещения
На подаче, °C	-23	-15	-10	-5	0	20
После регенерации, °C	10,9	12,6	13,7	14,7	15,8	

* В условиях, когда расчетная температура наружного воздуха ниже -23°C (до -40°C), технические параметры установки подбирайте при помощи программы подбора КОМПАКТ. Эту программу можно загрузить на свой компьютер с нашей страницы: www.komfovent.ru.

Теплообменник вода-воздух (CHW)

	Зима				Лето	
Температура воды вход/выход, °C	90/70	80/60	60/40	45/35	7/12	
Мощность, кВт	7,6	7,6	7,6	7,6	11,7	10,1
Расход воды, дм³/ч	324	324	324	648	2016	1728
Гидр. потери давления, кПа	1	1	1	1	4,6	3,5
Подключение, "	1					
Температура вход/От. Вн.-выход/От. Вн., °C/%	10,9-22				30/50-18/89	26/70-18/88

Акустические характеристики

	63	125	250	500	1k	2k	4k	8k dB(A)
REGO 2000 VE								
Снаружи	-11	-11	-12	-11	-13	-18	-22	-26 -9,0
В помещение	-7	-2	-1	-1	-5	-10	-14	-17 0
Из помещения	-11	-11	-12	-11	-13	-17	-21	-25 -8,8
Наружу	-7	-2	-1	-1	-5	-10	-14	-17 0
Корпус L _w (дБ)	-13	-10	-10	-17	-20	-25	-30	-34 -13,8

REGO 2000 HE

Снаружи	-11	-11	-12	-11	-13	-18	-22	-26 -9,0
В помещение	-7	-2	-1	-1	-5	-10	-14	-17 0
Из помещения	-9	-7	-6	-6	-10	-15	-19	-23 -4,8
Наружу	-8	-5	-4	-4	-6	-12	-15	-18 -2,0
Корпус L _w (дБ)	-13	-10	-10	-17	-20	-25	-30	-34 -13,8

REGO 2000 VW

Снаружи	-12	-11	-13	-12	-14	-19	-23	-28 -10,0
В помещение	-7	-2	-1	-1	-5	-10	-14	-17 0
Из помещения	-11	-11	-12	-11	-13	-17	-21	-25 -8,8
Наружу	-7	-2	-1	-1	-5	-10	-14	-17 0
Корпус L _w (дБ)	-13	-10	-10	-17	-20	-25	-30	-34 -13,8

REGO 2000 HW

Снаружи	-12	-11	-13	-12	-14	-19	-23	-28 -10,0
В помещение	-7	-2	-1	-1	-5	-10	-14	-17 0
Из помещения	-9	-7	-6	-6	-10	-15	-19	-23 -4,8
Наружу	-8	-5	-4	-4	-6	-12	-15	-18 -2,0
Корпус L _w (дБ)	-13	-10	-10	-17	-20	-25	-30	-34 -13,8

REGO 2000 U производительность

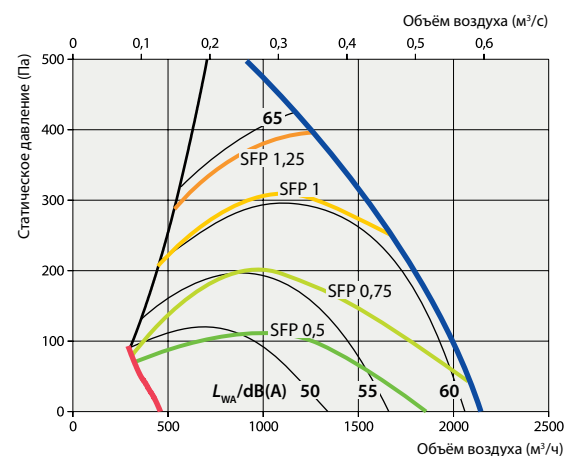

$P[\text{кВт}] = \text{SFP}[\text{кВт}/(\text{м}^3/\text{с})] \cdot V[\text{м}^3/\text{с}]$. На графике показан SFP одного вентилятора установки, в которой роторный теплоутилизатор типа M и фильтры класса M5. Коэффициент коррекции для H/VW (водяного нагревателя) ~ 30 Па при 2000 м³/ч. Коэффициент коррекции для фильтра класса F7 ~ ~ 70 Па при 2000 м³/ч.

Коэффициент температурной эффективности

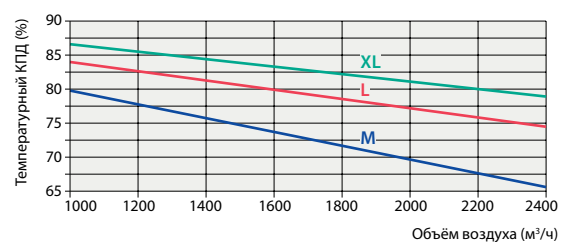

Дополнительное падение давления

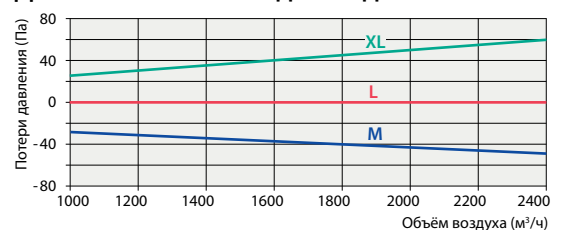

M – опция, L – стандартно, XL – опция

КОМПАКТ REGO 2500 U

Толщина стенок	45 мм
Масса	285 кг
Номинальная производительность установки	2500 м ³ /ч
Питание (E)	3~ 400 В
Питание (W)	1~ 230 В
Максимальная сила тока (E)	16,7 А
Максимальная сила тока (W)	6,3 А
Цвет	RAL 7035
Контроллер автоматики	KOMFOVENT C5



REGO 2500 UH

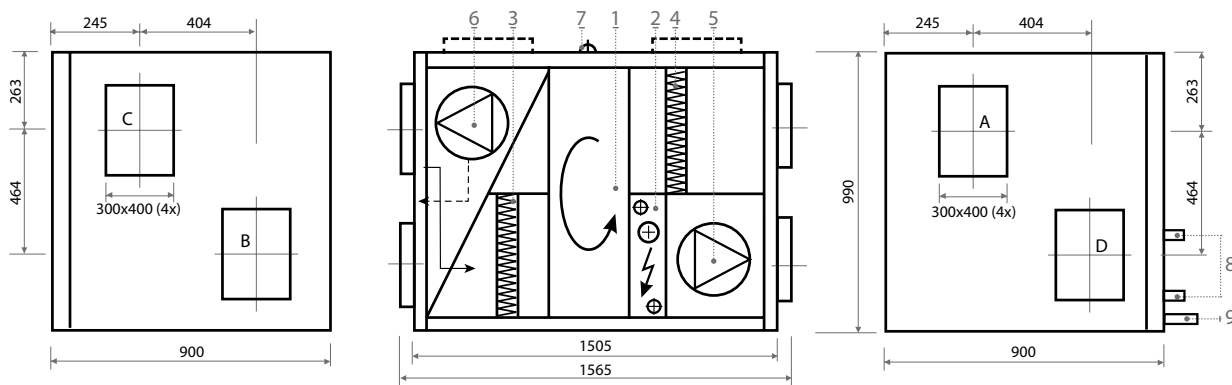

REGO 2500 UV

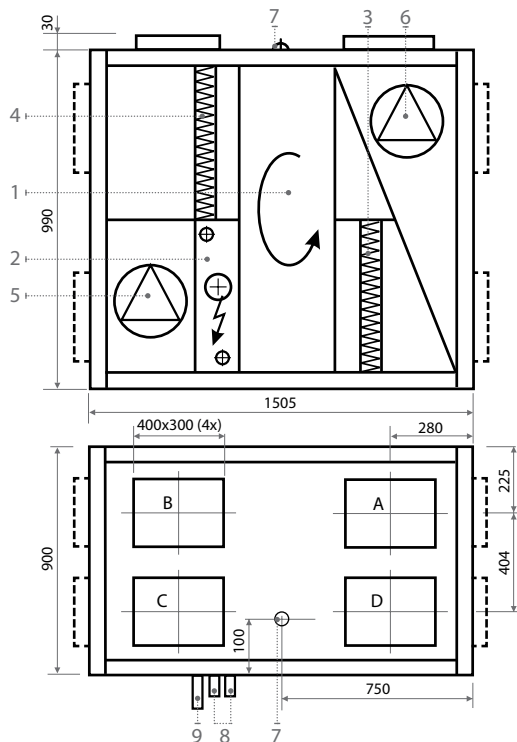

Конструкция

- | | |
|--|--|
| 1. Роторный теплоутилизатор | 7. Расположение силового кабеля |
| 2. Электрический или водяной нагреватель | 8. Патрубки подключения воды только для W |
| 3. Фильтр приточного воздуха | 9. Дренаж (если установка применяется в режиме охлаждения, необходимо установить сифон D=28 мм) только для W |
| 4. Фильтр удаляемого воздуха | |
| 5. Вентилятор приточного воздуха | |
| 6. Вентилятор удаляемого воздуха | |

Изображено правое исполнение

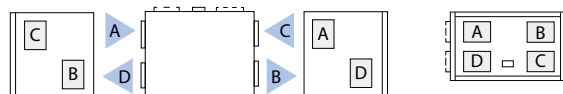

Изображено левое исполнение

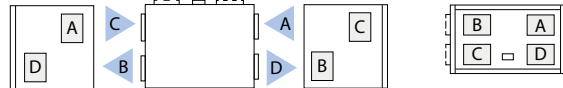

- | | |
|--------------------------------|---------------------------------|
| A Воздух забираемый снаружи | C Удаляемый из помещений воздух |
| B Приточный воздух в помещения | D Удаляемый наружу воздух |



стр. 79

стр. 81

стр. 84

стр. 86

стр. 82

стр. 85

Воздушные фильтры. Приток / Вытяжка

Класс фильтрации	EN779:2011 M5/F7*
Тип	Компактный
Размеры (Ширина x Высота x Длина)	800x450x46 мм

Двигатели вентиляторов ЕС

Мощность при 100 Па / 2500 м³/ч	550 Вт
Частота вращения	2600 об./мин
Класс защиты, IEC 34-5	IP 54

Электрический нагреватель (E)

Мощность	7,5 кВт
Температура воздуха, Δt	9,4°C

* Опция

Температурная эффективность*

	В помещение					Из помещения
На подаче, °C	-23	-15	-10	-5	0	20
После регенерации, °C	9,6	11,5	12,7	13,9	15,1	

* В условиях, когда расчетная температура наружного воздуха ниже -23°C (до -40°C), технические параметры установки подбирайте при помощи программы подбора КОМПАКТ. Эту программу можно загрузить на свой компьютер с нашей страницы: www.komfovent.ru.

Теплообменник вода-воздух (CHW)

	Зима				Лето	
Температура воды вход/выход, °C	90/70	80/60	60/40	45/35	7/12	
Мощность, кВт	10,6	10,6	10,6	10,6	14,6	12,6
Расход воды, дм³/ч	468	468	468	936	2484	2160
Гидр. потери давления, кПа	1	1	1	1	6,9	5,3
Подключение, "	1					
Температура вход/От. Вн.-выход/От. Вн., °C/%	9,6-22				30/50-18,5/88	26/70-18/95

Акустические характеристики

	63	125	250	500	1k	2k	4k	8k	dB(A)
REGO 2500 VE									
Снаружи	-11	-11	-12	-11	-13	-18	-22	-26	-9,0
В помещении	-7	-2	-1	-1	-5	-10	-14	-17	0
Из помещения	-11	-11	-12	-11	-13	-17	-21	-25	-8,8
Наружу	-7	-2	-1	-1	-5	-10	-14	-17	0
Корпус L _w (дБ)	-13	-10	-10	-17	-20	-25	-30	-34	-13,8

REGO 2500 HE

Снаружи	-11	-11	-12	-11	-13	-18	-22	-26	-9,0
В помещении	-7	-2	-1	-1	-5	-10	-14	-17	0
Из помещения	-9	-7	-6	-6	-10	-15	-19	-23	-4,8
Наружу	-8	-5	-4	-4	-6	-12	-15	-18	-2,0
Корпус L _w (дБ)	-13	-10	-10	-17	-20	-25	-30	-34	-13,8

REGO 2500 VW

Снаружи	-12	-11	-13	-12	-14	-19	-23	-28	-10,0
В помещении	-7	-2	-1	-1	-5	-10	-14	-17	0
Из помещения	-11	-11	-12	-11	-13	-17	-21	-25	-8,8
Наружу	-7	-2	-1	-1	-5	-10	-14	-17	0
Корпус L _w (дБ)	-13	-10	-10	-17	-20	-25	-30	-34	-13,8

REGO 2500 HW

Снаружи	-12	-11	-13	-12	-14	-19	-23	-28	-10,0
В помещении	-7	-2	-1	-1	-5	-10	-14	-17	0
Из помещения	-9	-7	-6	-6	-10	-15	-19	-23	-4,8
Наружу	-8	-5	-4	-4	-6	-12	-15	-18	-2,0
Корпус L _w (дБ)	-13	-10	-10	-17	-20	-25	-30	-34	-13,8

REGO 2500 U производительность

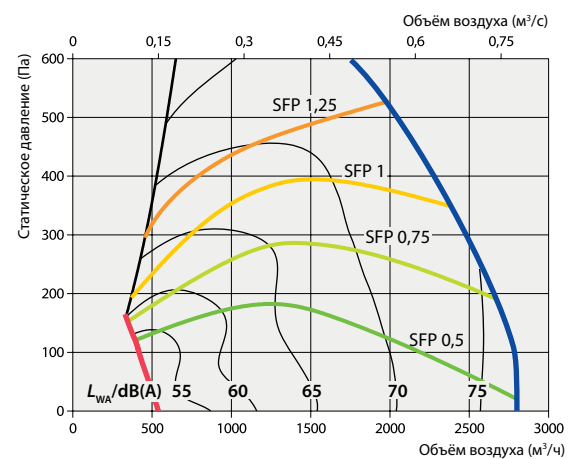

$P[\text{kВт}] = \text{SFP}[\text{kВт}/(\text{м}^3/\text{с})] \cdot V[\text{м}^3/\text{с}]$. На графике показан SFP одного вентилятора установки, в которой роторный теплоутилизатор типа М и фильтры класса М5. Коэффициент коррекции для Н/ВW (водяного нагревателя) ~ 35 Па при 2500 м³/ч. Коэффициент коррекции для фильтра класса F7 ~ ~ 70 Па при 2500 м³/ч.

Коэффициент температурной эффективности

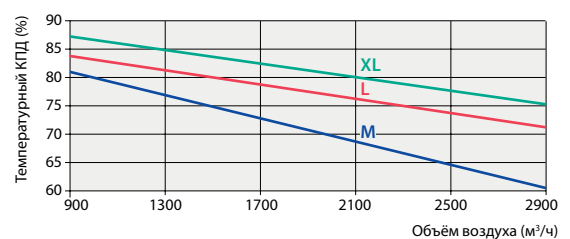

Дополнительное падение давления

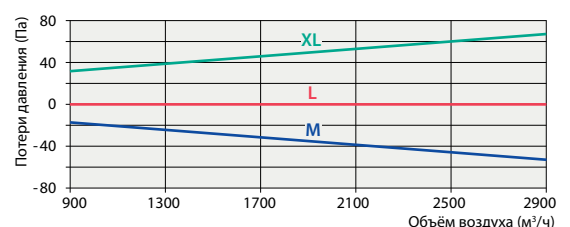

M – опция, L – стандартно, XL – опция

КОМПАКТ REGO 3000 U

Толщина стенок	45 мм
Масса	440 (140/160/140) кг
Номинальная производительность установки	3000 м ³ /ч
Питание	3~ 400 В
Максимальная сила тока (E)	16,8 А
Максимальная сила тока (W)	4,2 А
Цвет	RAL 7035
Контроллер автоматики	KOMFOVENT C5



REGO 3000 UH

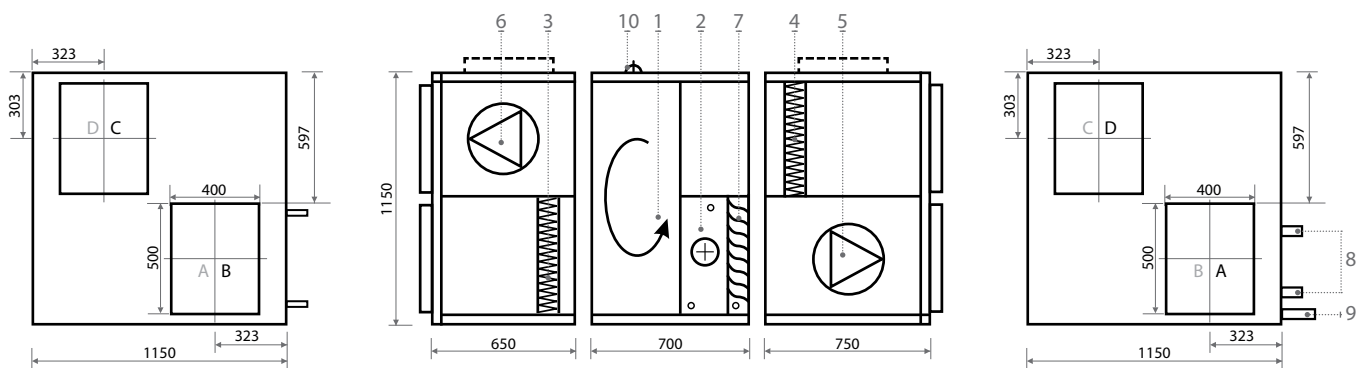

REGO 3000 UV

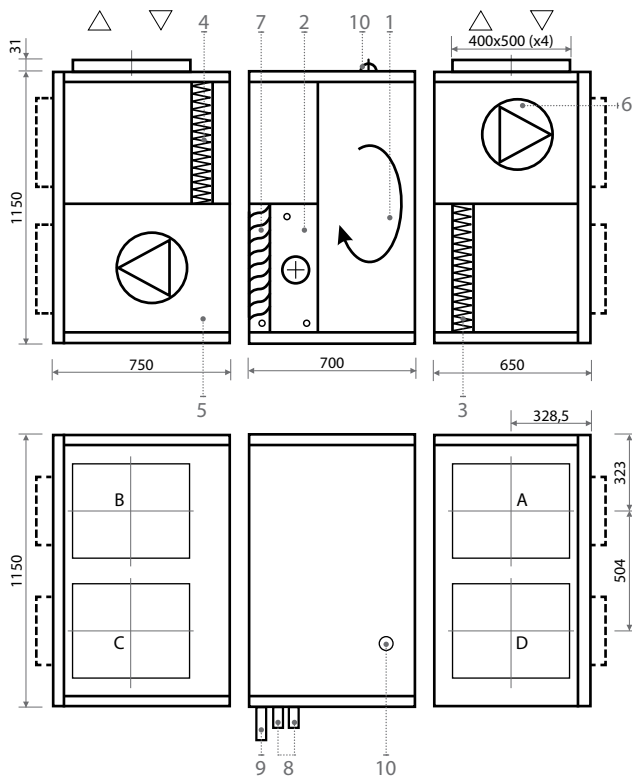

Конструкция

1. Роторный теплоутилизатор
2. Электрический или водяной нагреватель
3. Фильтр приточного воздуха
4. Фильтр удаляемого воздуха
5. вентилятор приточного воздуха
6. Вентилятор удаляемого воздуха
7. Каплеуловитель
8. Патрубки подключения воды только для W
9. Дренаж
10. Расположение силового кабеля

Изображено правое исполнение

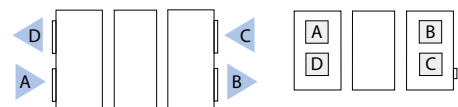

Изображено левое исполнение

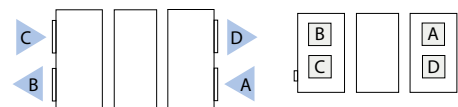

- A Воздух забираемый снаружи
- B Приточный воздух в помещения
- C Удаляемый из помещений воздух
- D Удаляемый наружу воздух



стр. 79

стр. 81

стр. 84

стр. 86

стр. 82

стр. 85

Воздушные фильтры. Приток / Вытяжка

Класс фильтрации	EN779:2011 M5/F7*
Тип	Компактный
Размеры (Ширина x Высота x Длина)	525x510x46 мм

Двигатели вентиляторов ЕС

Мощность при 100 Па / 3000 м³/ч	650 Вт
Частота вращения	2200 об./мин
Класс защиты, IEC 34-5	IP 54

Электрический нагреватель (E)

Мощность	9 кВт
Температура воздуха, Δt	9,2°C

* Опция

Температурная эффективность *

	В помещение					Из помещения
На подаче, °C	-23	-15	-10	-5	0	20
После регенерации, °C	12	13,5	14,4	15,3	16,3	

* В условиях, когда расчетная температура наружного воздуха ниже -23°C (до -40°C), технические параметры установки подбирайте при помощи программы подбора КОМПАКТ. Эту программу можно загрузить на свой компьютер с нашей страницы: www.komfovent.ru.

Теплообменник вода-воздух (CHW)

	Зима					Лето
Температура воды вход/выход, °C	90/70	80/60	60/40	45/35		7/12
Мощность, кВт	10,3	10,3	10,3	10,3	17,4	15,0
Расход воды, дм³/ч	468	468	432	900	2988	2592
Гидр. потери давления, кПа	1	1	1	1	8,5	6,5
Подключение, "	1					
Температура вход/От. Вн.-выход/От. Вн., °C/%	12-22					30/50- 26/70- 18/89 18/95

Акустические характеристики

	63	125	250	500	1k	2k	4k	8k	dB(A)
REGO 3000 VE									
Снаружи	-13	-12	-14	-13	-15	-21	-26	-31	-11,1
В помещении	-8	-2	-1	-1	-5	-12	-16	-20	0
Из помещения	-13	-12	-14	-13	-15	-20	-25	-30	-11,0
Наружу	-8	-2	-1	-1	-5	-12	-16	-20	0
Корпус L _W (дБ)	-15	-11	-12	-19	-23	-30	-36	-40	-16,4

REGO 3000 HE

Снаружи	-10	-7	-6	-6	-12	-18	-23	-28	-5,9
В помещении	-8	-2	-1	-1	-5	-12	-16	-20	0
Из помещения	-10	-7	-6	-6	-12	-17	-22	-27	-5,8
Наружу	-8	-2	-1	-1	-5	-12	-16	-20	0
Корпус L _W (дБ)	-15	-11	-12	-19	-23	-30	-36	-40	-16,4

REGO 3000 VW

Снаружи	-13	-13	-15	-14	-17	-22	-27	-33	-12,3
В помещении	-8	-2	-1	-1	-5	-12	-16	-20	0
Из помещения	-13	-12	-14	-13	-15	-20	-25	-30	-11,0
Наружу	-8	-2	-1	-1	-5	-12	-16	-20	0
Корпус L _W (дБ)	-15	-11	-12	-19	-23	-30	-36	-40	-16,4

REGO 3000 HW

Снаружи	-11	-8	-7	-7	-13	-19	-24	-30	-7,1
В помещении	-8	-2	-1	-1	-5	-12	-16	-20	0
Из помещения	-10	-7	-6	-6	-12	-17	-22	-27	-5,8
Наружу	-8	-2	-1	-1	-5	-12	-16	-20	0
Корпус L _W (дБ)	-15	-11	-12	-19	-23	-30	-36	-40	-16,4

REGO 3000 U производительность

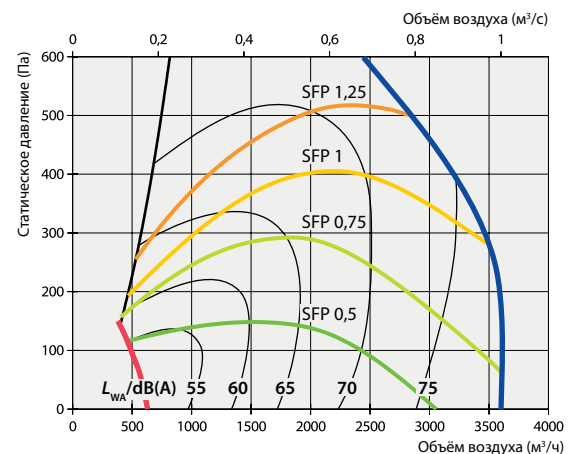

$P[kВт]=SFP[kВт/(м³/с)] \cdot V[м³/с]$. На графике показан SFP одного вентилятора установки, в которой роторный теплоутилизатор типа М и фильтры класса М5. Коэффициент коррекции для Н/VW (водяного нагревателя) ~ 15 Па при 3000 м³/ч. Коэффициент коррекции для фильтра класса F7 ~ ~ 70 Па при 3000 м³/ч.

Коэффициент температурной эффективности

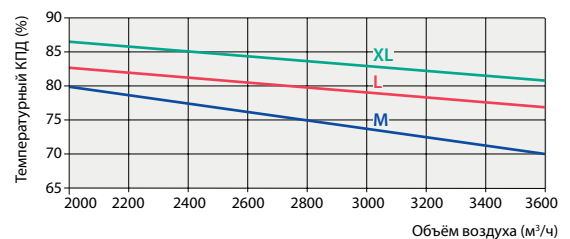

Дополнительное падение давления

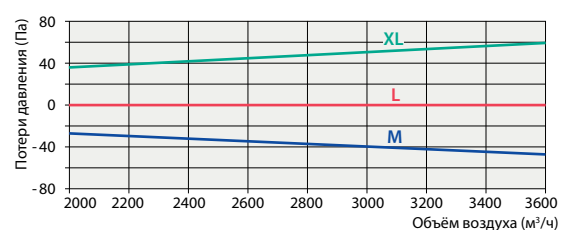

M – опция, L – стандартно, XL – опция

КОМПАКТ REGO 4000 U

Толщина стенок	45 мм
Масса	450 (145/160/145) кг
Номинальная производительность установки	4000 м ³ /ч
Питание	3~ 400 В
Максимальная сила тока (E)	25,5 А
Максимальная сила тока (W)	4,2 А
Цвет	RAL 7035
Контроллер автоматики	KOMFOVENT C5



REGO 4000 UH

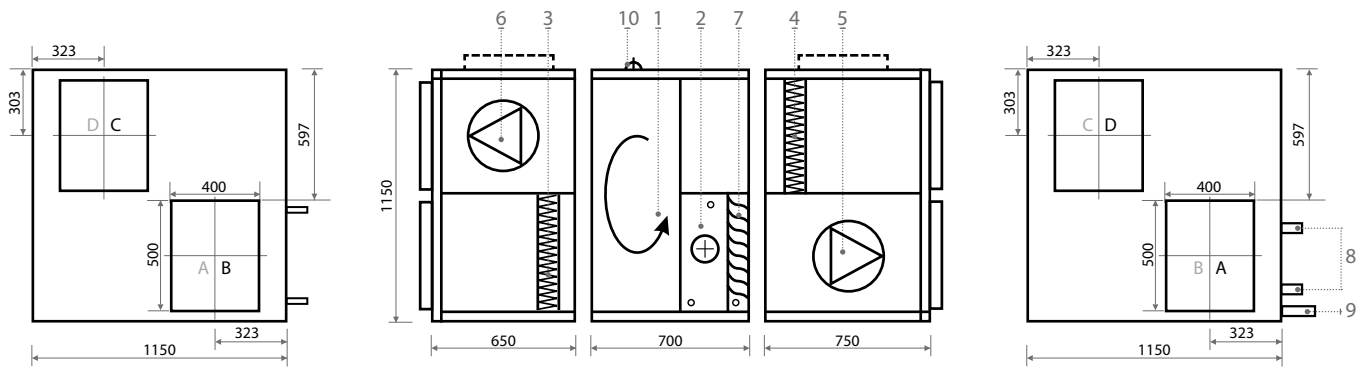

REGO 4000 UV

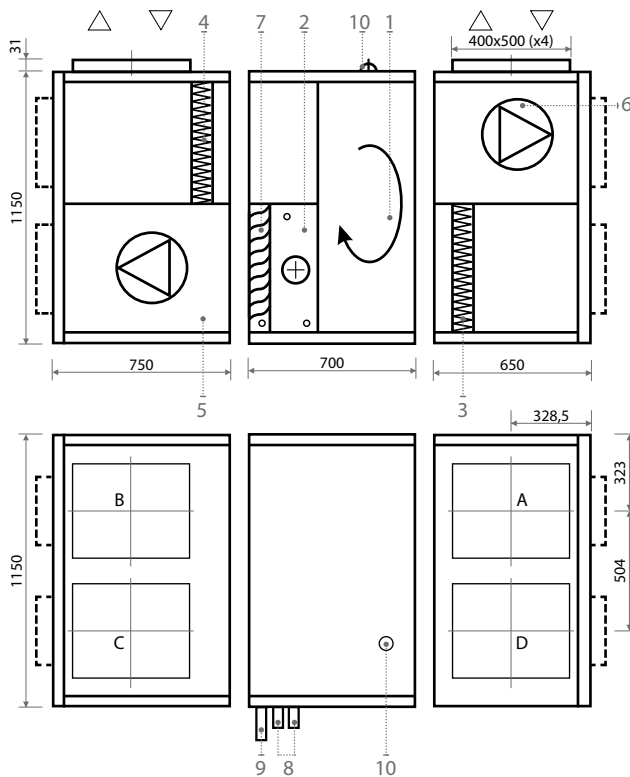

Конструкция

1. Роторный теплоутилизатор
2. Электрический или водяной нагреватель
3. Фильтр приточного воздуха
4. Фильтр удаляемого воздуха
5. вентилятор приточного воздуха
6. Вентилятор удаляемого воздуха
7. Каплеуловитель
8. Патрубки подключения воды только для W
9. Дренаж
10. Расположение силового кабеля

Изображено правое исполнение

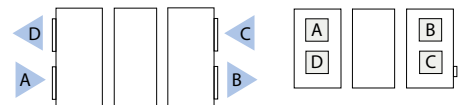

Изображено левое исполнение

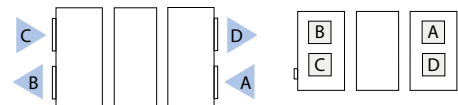

- A Воздух забираемый снаружи
- B Приточный воздух в помещения
- C Удаляемый из помещений воздух
- D Удаляемый наружу воздух



Воздушные фильтры. Приток / Вытяжка

Класс фильтрации	EN779:2011 M5/F7*
Тип	Компактный
Размеры (Ширина x Высота x Длина)	525x510x46 мм

Двигатели вентиляторов ЕС

Мощность при 100 Па / 4000 м³/ч	650 Вт
Частота вращения	2000 об./мин
Класс защиты, IEC 34-5	IP 54

Электрический нагреватель (E)

Мощность	15 кВт
Температура воздуха, Δt	11,4°C

* Опция

Температурная эффективность*

	В помещение					Из помещения
На подаче, °C	-23	-15	-10	-5	0	20
После регенерации, °C	10,5	12,3	13,4	14,5	15,6	

* В условиях, когда расчетная температура наружного воздуха ниже -23°C (до -40°C), технические параметры установки подбирайте при помощи программы подбора КОМПАКТ. Эту программу можно загрузить на свой компьютер с нашей страницы: www.komfovent.ru.

Теплообменник вода-воздух (CHW)

	Зима					Лето
Температура воды вход/выход, °C	90/70	80/60	60/40	45/35		7/12
Мощность, кВт	15,8	15,8	15,8	15,8	23,3	20,1
Расход воды, дм³/ч	684	684	684	1368	3996	3456
Гидр. потери давления, кПа	1	1	1	1,8	14	11
Подключение, "	1					
Температура вход/От. Вн.-выход/От. Вн., °C/%		10,5-22			30/50-18/89	26/70-18/88

Акустические характеристики

	63	125	250	500	1k	2k	4k	8k	dB(A)
REGO 4000 VE									
Снаружи	-13	-12	-14	-13	-15	-21	-26	-31	-11,1
В помещение	-8	-2	-1	-1	-5	-12	-16	-20	0
Из помещения	-13	-12	-14	-13	-15	-20	-25	-30	-11,0
Наружу	-8	-2	-1	-1	-5	-12	-16	-20	0
Корпус L _w (дБ)	-15	-11	-12	-19	-23	-30	-36	-40	-16,4

REGO 4000 HE

Снаружи	-10	-7	-6	-6	-12	-18	-23	-28	-5,9
В помещение	-8	-2	-1	-1	-5	-12	-16	-20	0
Из помещения	-10	-7	-6	-6	-12	-17	-22	-27	-5,8
Наружу	-8	-2	-1	-1	-5	-12	-16	-20	0
Корпус L _w (дБ)	-15	-11	-12	-19	-23	-30	-36	-40	-16,4

REGO 4000 VW

Снаружи	-13	-13	-15	-14	-17	-22	-27	-33	-12,3
В помещение	-8	-2	-1	-1	-5	-12	-16	-20	0
Из помещения	-13	-12	-14	-13	-15	-20	-25	-30	-11,0
Наружу	-8	-2	-1	-1	-5	-12	-16	-20	0
Корпус L _w (дБ)	-15	-11	-12	-19	-23	-30	-36	-40	-16,4

REGO 4000 HW

Снаружи	-11	-8	-7	-7	-13	-19	-24	-30	-7,1
В помещение	-8	-2	-1	-1	-5	-12	-16	-20	0
Из помещения	-10	-7	-6	-6	-12	-17	-22	-27	-5,8
Наружу	-8	-2	-1	-1	-5	-12	-16	-20	0
Корпус L _w (дБ)	-15	-11	-12	-19	-23	-30	-36	-40	-16,4

REGO 4000 U производительность

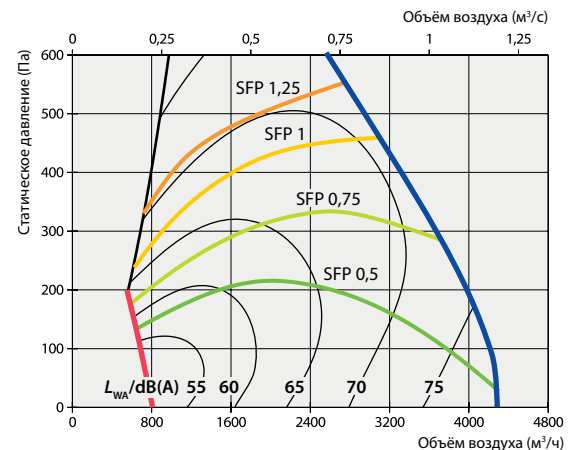

$P[\text{кВт}] = \text{SFP}[\text{кВт}/(\text{м}^3/\text{с})] \cdot V[\text{м}^3/\text{с}]$. На графике показан SFP одного вентилятора установки, в которой роторный теплоутилизатор типа М и фильтры класса М5. Коэффициент коррекции для Н/ВВ (водяного нагревателя) ~ 20 Па при 4000 м³/ч. Коэффициент коррекции для фильтра класса F7 ~ ~ 70 Па при 4000 м³/ч.

Коэффициент температурной эффективности

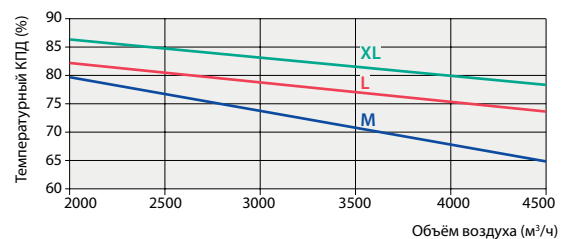

Papildomas slėgio perkrytis

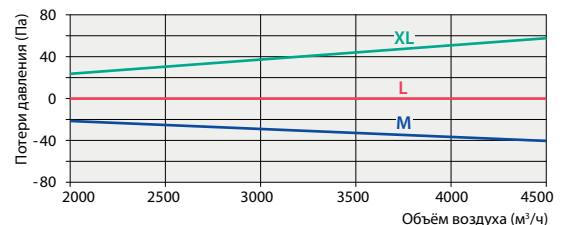

M – опция, L – стандартно, XL – опция

КОМПАКТ REGO 4500 U

Толщина стенок	45 мм
Масса	450 (145/160/145) кг
Номинальная производительность установки	4500 м ³ /ч
Питание	3~ 400 В
Максимальная сила тока (E)	27,3 А
Максимальная сила тока (W)	6,0 А
Цвет	RAL 7035
Контроллер автоматики	KOMFOVENT C5



REGO 4500 UH

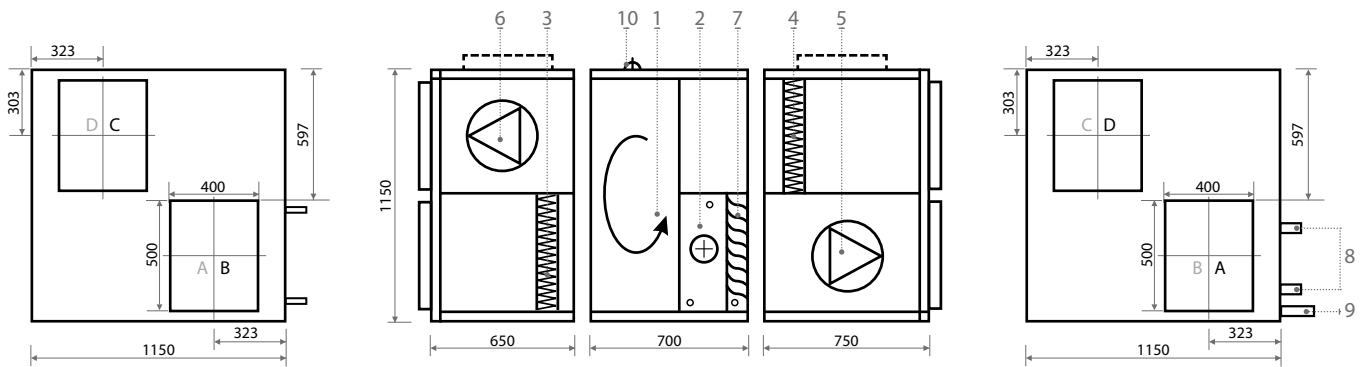

REGO 4500 UV

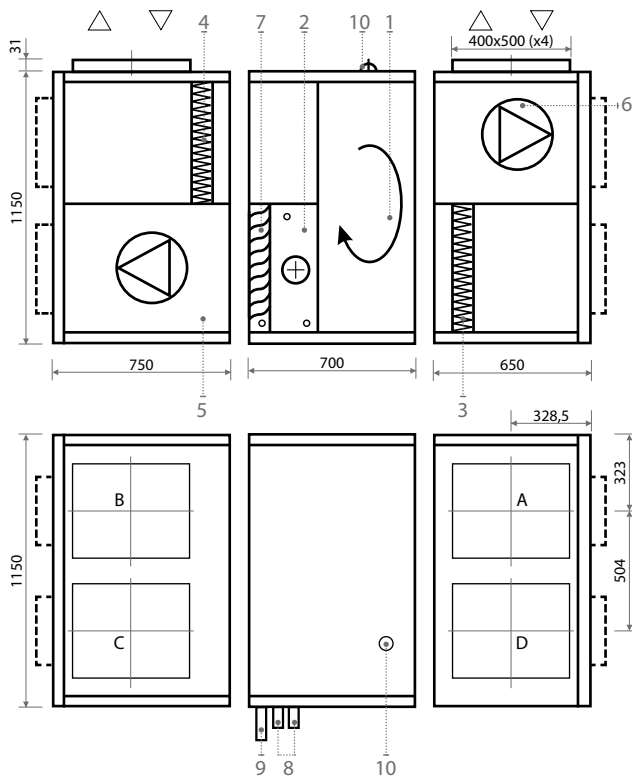

Конструкция

1. Роторный теплоутилизатор
2. Электрический или водяной нагреватель
3. Фильтр приточного воздуха
4. Фильтр удаляемого воздуха
5. вентилятор приточного воздуха
6. Вентилятор удаляемого воздуха
7. Каплеуловитель
8. Патрубки подключения воды только для W
9. Дренаж
10. Расположение силового кабеля

Изображено правое исполнение

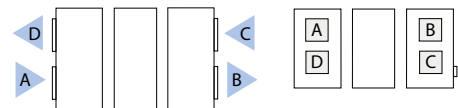

Изображено левое исполнение

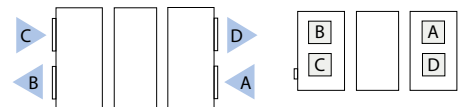

- A Воздух забираемый снаружи
- B Приточный воздух в помещения
- C Удаляемый из помещений воздух
- D Удаляемый наружу воздух



Воздушные фильтры. Приток / Вытяжка

Класс фильтрации	EN779:2011 M5/F7*
Тип	Компактный
Размеры (Ширина x Высота x Длина)	525x510x46 мм

Двигатели вентиляторов ЕС

Мощность при 100 Па / 4500 м³/ч	980 Вт
Частота вращения	2280 об./мин
Класс защиты, IEC 34-5	IP 54

Электрический нагреватель (E)

Мощность	15 кВт
Температура воздуха, Δt	9,8°C

* Опция

Температурная эффективность *

	В помещение					Из помещения
На подаче, °C	-23	-15	-10	-5	0	20
После регенерации, °C	9,8	11,7	12,9	14,0	15,2	

* В условиях, когда расчетная температура наружного воздуха ниже -23°C (до -40°C), технические параметры установки подбирайте при помощи программы подбора КОМПАКТ. Эту программу можно загрузить на свой компьютер с нашей страницы: www.komfovent.ru.

Теплообменник вода-воздух (CHW)

	Зима				Лето	
Температура воды вход/выход, °C	90/70	80/60	60/40	45/35	7/12	
Мощность, кВт	18,8	18,8	18,8	18,8	24,5	22,7
Расход воды, дм³/ч	828	828	828	1620	4212	3888
Гидр. потери давления, кПа	1	1	1	2,5	16	14
Подключение, "	1					
Температура вход/От. Вн.-выход/От. Вн., °C/%	9,8-22				30/50-18,5/88	26/70-18/95

Акустические характеристики

	63	125	250	500	1k	2k	4k	8k	dB(A)
REGO 45000 VE									
Снаружи	-13	-13	-15	-13	-16	-22	-27	-33	-12,1
В помещении	-8	-2	0	0	-5	-12	-17	-21	0
Из помещения	-13	-13	-15	-13	-16	-22	-27	-32	-12,0
Наружу	-8	-2	0	0	-5	-12	-17	-21	0
Корпус L _w (дБ)	-15	-11	-13	-21	-25	-32	-39	-44	-17,5

REGO 4500 HE

С улицы	-11	-8	-6	-6	-12	-19	-24	-30	-6,3
В помещение	-8	-2	0	0	-5	-12	-17	-21	0
Из помещения	-11	-8	-6	-6	-12	-18	-24	-29	-6,2
Наружу	-8	-2	0	0	-5	-12	-17	-21	0
Корпус L _w (дБ)	-15	-11	-13	-21	-25	-32	-39	-44	-17,5

REGO 4500 VW

С улицы	-14	-14	-16	-15	-18	-23	-29	-36	-13,5
В помещение	-8	-2	0	0	-5	-12	-17	-21	0
Из помещения	-13	-13	-15	-13	-16	-22	-27	-32	-12,0
Наружу	-8	-2	0	0	-5	-12	-17	-21	0
Корпус L _w (дБ)	-15	-11	-13	-21	-25	-32	-39	-44	-17,5

REGO 4500 HW

Снаружи	-12	-8	-7	-8	-14	-20	-26	-33	-7,7
В помещение	-8	-2	0	0	-5	-12	-17	-21	0
Из помещения	-11	-8	-6	-6	-12	-18	-24	-29	-6,2
Наружу	-8	-2	0	0	-5	-12	-17	-21	0
Корпус L _w (дБ)	-15	-11	-13	-21	-25	-32	-39	-44	-17,5

REGO 4500 производительность

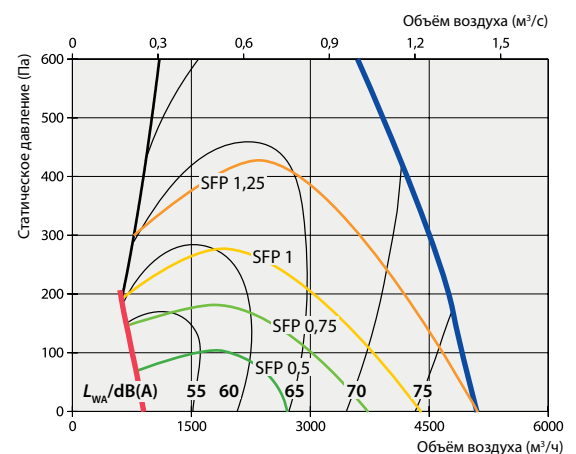

$P[\text{kВт}] = \text{SFP}[\text{kВт}/(\text{м}^3/\text{ч})] \cdot V[\text{м}^3/\text{ч}]$. На графике показан SFP одного вентилятора установки, в которой роторный теплоутилизатор типа М и фильтры класса М5. Коэффициент коррекции для Н/ВВ (водяного нагревателя) ~ 25 Па при 4500 м³/ч. Коэффициент коррекции для фильтра класса F7 ~ ~ 70 Па при 4500 м³/ч.

Коэффициент температурной эффективности

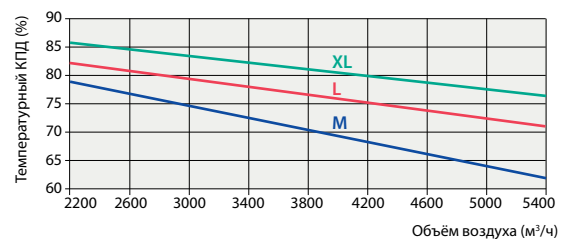

Дополнительное падение давления

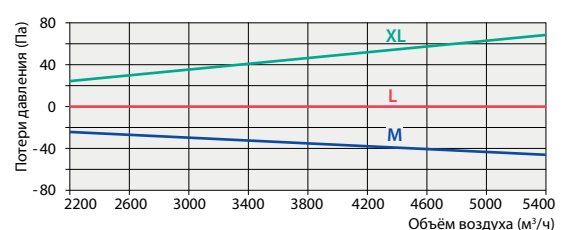

M – опция, L – стандартно, XL – опция

КОМПАКТ REGO 7000

Толщина стенок	45 мм
Масса	780 (270/230/280) кг
Номинальная производительность установки	7000 м ³ /ч
Питание	3~ 400 В
Максимальная сила тока	9,9 А
Цвет	RAL 7035
Контроллер автоматики	KOMFOVENT C5



REGO 7000 H

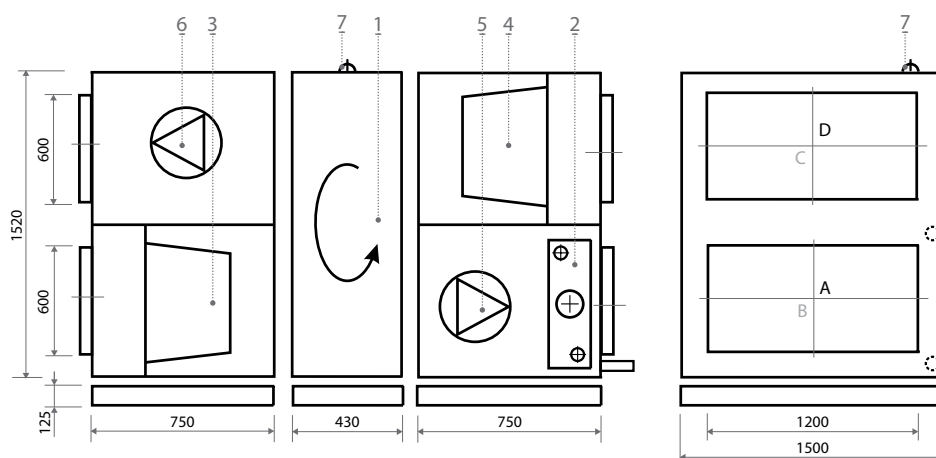

Конструкция

1. Роторный теплоутилизатор
2. Водяной нагреватель
3. Фильтр приточного воздуха
4. Фильтр удаляемого воздуха
5. Вентилятор приточного воздуха
6. Вентилятор удаляемого воздуха
7. Расположение силового кабеля
8. Патрубки подключения воды

Изображено правое исполнение



- A Воздух забираемый снаружи
B Приточный воздух в помещения

Изображено левое исполнение

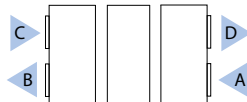

- C Удаляемый из помещений воздух
D Удаляемый наружу воздух



Воздушные фильтры. Приток / Вытяжка

Класс фильтрации	EN779:2011 M5/F7*
Тип	Карманный
Размеры (Ширина x Высота x Длина)	592x592-12x635 мм
Количество	2 шт.

Двигатели вентиляторов ЕС

Мощность при 100 Па / 7000 м³/ч	1400 Вт
Частота вращения	1680 об./мин
Класс защиты, IEC 34-5	IP 54

* Опция

Температурная эффективность*

	В помещение					Из помещения
На подаче, °C	-23	-15	-10	-5	0	20
После регенерации, °C	10,9	12,6	13,6	14,7	15,7	

* В условиях, когда расчетная температура наружного воздуха ниже -23°C (до -40°C), технические параметры установки подбирайте при помощи программы подбора КОМПАКТ. Эту программу можно загрузить на свой компьютер с нашей страницы: www.komfovent.ru.

Водяной нагреватель (HW)

	Зима			
Температура воды вход/выход, °C	90/70	80/60	60/40	45/35
Мощность, кВт	26,6	26,6	26,6	26,6
Расход воды, дм³/ч	1188	1152	1152	2304
Гидр. потери давления, кПа	7,2	7,3	7,6	27
Подключение, "	1			
Температура вход/От. Вн.-выход/От. Вн., °C/%	10,9-22			

Акустические характеристики

	63	125	250	500	1k	2k	4k	8k	dB(A)
REGO 7000 HW									
Снаружи	-12	-8	-7	-8	-14	-20	-26	-33	-7,7
В помещении	-8	-2	0	0	-5	-12	-17	-21	0
Из помещения	-11	-8	-6	-6	-12	-18	-24	-29	-6,2
Наружу	-8	-2	0	0	-5	-12	-17	-21	0
Корпус L _W (дБ)	-15	-11	-13	-21	-25	-32	-39	-44	-17,5

REGO 7000 производительность

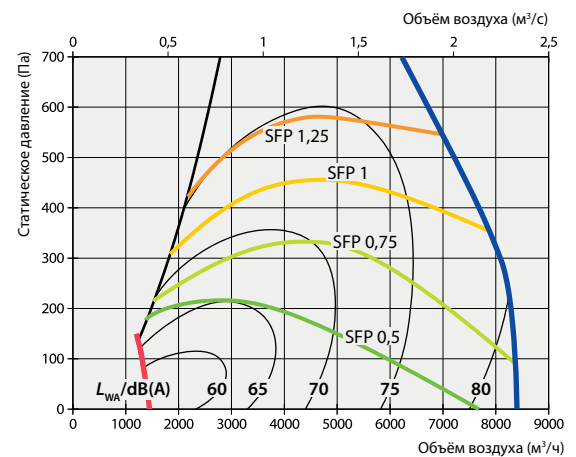

$P[\text{kВт}] = \text{SFP}[\text{kВт}/(\text{м}^3/\text{с})] \cdot V[\text{м}^3/\text{с}]$. На графике показан SFP одного вентилятора установки, в которой роторный теплоутилизатор типа М и фильтры класса М5. Коэффициент коррекции для фильтра класса F7 ~ 70 Па при 7000 м³/ч.

Коэффициент температурной эффективности

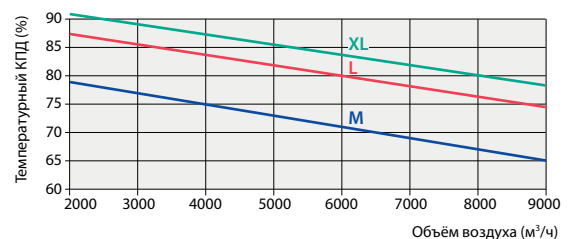

Дополнительное падение давления

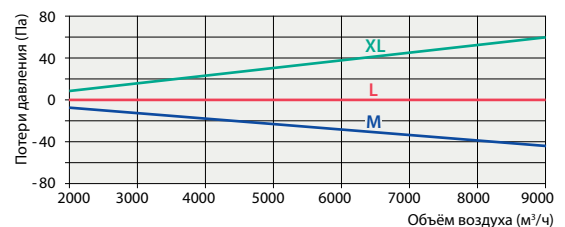

M – опция, L – стандартно, XL – опция

KOMFOVENT КОМПАКТ RESU

Вентиляционные установки с пластинчатым теплоутилизатором.

Производительность от 220 до 8 000 м³/ч.



Преимущества установок KOMFOVENT КОМПАКТ RESU

Экономия тепловой энергии

Во время вентиляции, тепло из удаляемого воздуха передается входящему в помещение потоку воздуха. Устройство со стандартным пластинчатым теплоутилизатором сберегает до 65% тепловой энергии необходимой для вентиляции помещений. Устройства с высокоэффективным противоточным пластинчатым теплоутилизатором способны экономить до 92% тепловой энергии.

Долговечная эффективная эксплуатация

Пластинчатые теплоутилизаторы изготавливаются из алюминиевых пластин, нет движущихся частей, это обуславливает эффективный теплообмен и долговечную эксплуатацию.

Потоки полностью разделены

Потоки подаваемого и удаляемого воздуха полностью разделены друг от друга, поэтому можно использовать тепло даже загрязненного неприятными запахами удаляемого воздуха, чтобы подогреть свежий подаваемый воздух.

Низкий уровень шума

Установки KOMFOVENT КОМПАКТ комплектуются малошумными вентиляторами, корпус снабжен эффективной звукоизоляцией. Это обеспечивает тихую работу самой установки.



- A Воздух забираемый снаружи
- B Приточный воздух в помещения
- C Удаляемый из помещений воздух
- D Удаляемый наружу воздух

* Температура после теплоутилизатора



Стандартный пластинчатый теплоутилизатор

Конструкция:

- Набор из алюминиевых пластин, между которыми оставлены зазоры.
- Теплый удаляемый воздух проходит сквозь каждый второй канал, а нагреваемый свежий воздух – через остальные каналы.
- Пластины гофрированы во избежание деформации и сгипания при разнице давления между потоками.
- Гофрированная алюминиевая поверхность вызывает турбулентные завихрения воздуха, что улучшает теплообмен.

Защита от обмерзания

Если температура на улице падает ниже -10°C (это приблизительное значение, зависящее от относительной влажности и температуры потоков воздуха), возникает опасность обледенения пластинчатого теплоутилизатора.

Размораживание теплоутилизатора запускается автоматически по сигналу датчика. Датчик температуры комплектуется с установкой.

Замечание: Должен быть смонтирован отвод конденсата (дренаж)!

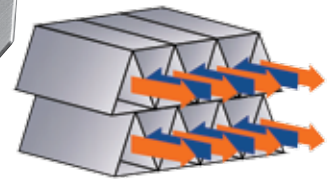
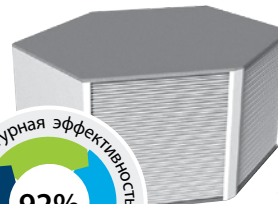

Противоточный пластинчатый теплоутилизатор высокой эффективности

С этим типом теплоутилизатора изготавливается установка RECU 700CF (стр. 48). Пластины и корпус этого теплоутилизатора изготавливаются из полиэстера.

- Треугольные каналы рекуператора расположены так, чтобы по параллельным вокруг них каналам протекал противоточный поток воздуха.
- Каждый канал свежего воздуха окружают три канала удаляемого воздуха, которые подогревают подаваемый воздух. Аналогично, каждый канал удаляемого воздуха окружен тремя каналами подаваемого воздуха. Таким образом достигается максимальная площадь поверхности, через которую происходит теплообмен.
- Такая конструкция теплоутилизатора позволяет достичь максимальной эффективности теплообмена.

Защита от обмерзания

Когда температура на улице очень низкая, температура удаляемого воздуха падает ниже 0°C . При таких условиях может начаться обледенение одной стороны теплоутилизатора. Во избежание обледенения, в этой зоне установлен датчик температуры, посылающий сигнал системе автоматики. Если в течение определенного времени температура не поднимается то заслонка обходного канала открывается и теплый воздух оттаивает опасную зону. Для дополнительной защиты системы, в условиях, когда температура наружного воздуха может быть ниже -4°C , рекомендуется установить предварительный каналный нагреватель воздуха (см. 76 стр.).

Типоразмеры установок KOMFOVENT КОМПАКТ RECU

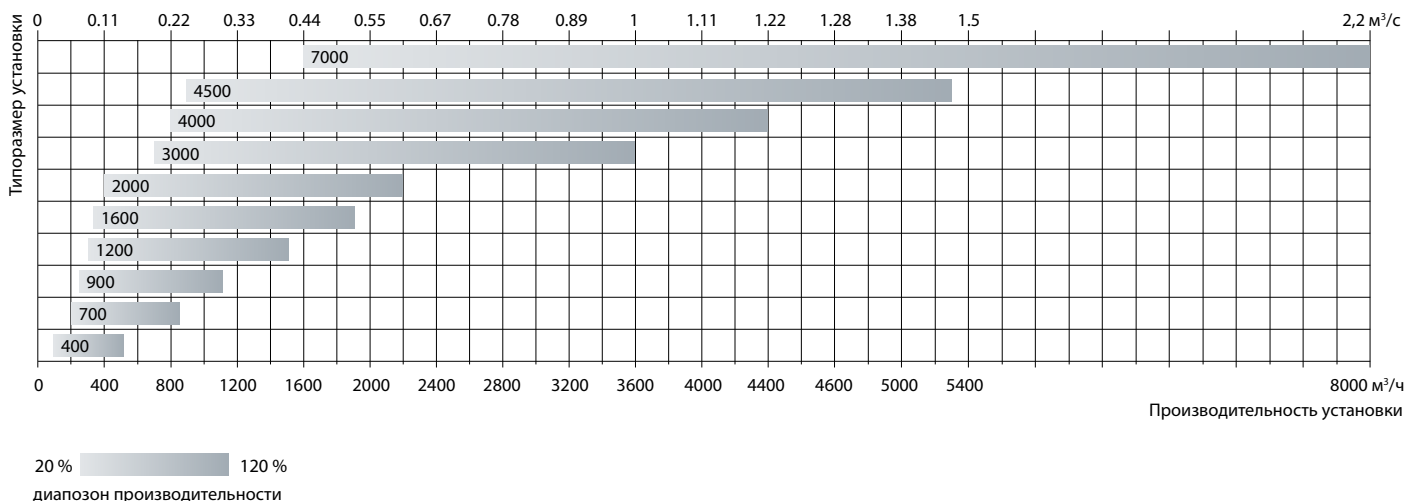

КОМПАКТ RECU 400

Толщина стенок	45 мм
Масса V/H	62/55 кг
Номинальная производительность установки	400 м³/ч
Питание	1~230 В
Максимальная сила тока	10,7 А
Цвет	RAL 7035
Контроллер автоматики	KOMFOVENT C3



RECU 400 H

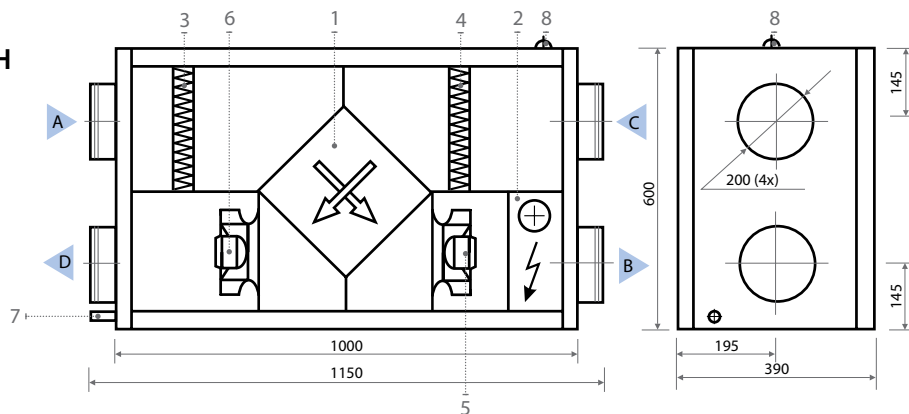

RECU 400 V

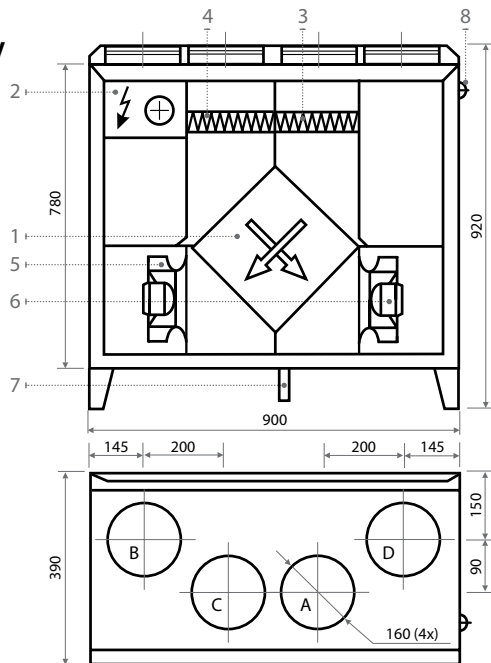

Конструкция

1. Пластиновый теплоутилизатор
2. Электрический нагреватель
3. Фильтр приточного воздуха
4. Фильтр удаляемого воздуха
5. Вентилятор приточного воздуха
6. Вентилятор удаляемого воздуха
7. Дренаж конденсата (обязательно оборудовать сифоном D=15 мм)
8. Расположение силового кабеля

Изображено правое исполнение

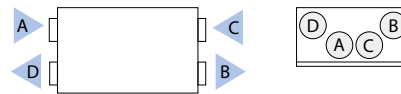

Изображено левое исполнение

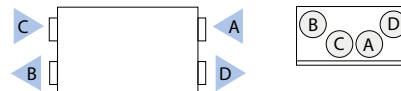

- A Воздух забираемый снаружи C Удаляемый из помещений воздух
 B Приточный воздух в помещения D Удаляемый наружу воздух



стр. 79

стр. 80

стр. 81

стр. 84

стр. 86

стр. 82

стр. 84

стр. 85

стр. 88

Воздушные фильтры. Приток / Вытяжка

Класс фильтрации	EN779:2011 M5/F7*
Тип	Компактный
Размеры (Ширина x Высота x Длина)	300x195x46 мм

Двигатели вентиляторов ЕС

Мощность	105 Вт
Частота вращения	3570 об./мин
Класс защиты, IEC 34-5	IP 44

Электрический нагреватель

Мощность	2 кВт
Температура воздуха, Δt	14,4°C

* Опция

Температурная эффективность с конденсацией

	В помещении			Из помещения
На подаче, °C	-10	-5	0	20
После регенерации, °C	7,6	9,1	10,9	

Акустические характеристики

	63	125	250	500	1k	2k	4k	8k	dB(A)
RECU 400 VE									
Снаружи	-10	-9	-9	-8	-12	-16	-20	-24	-6,9
В помещении	-8	-5	-4	-4	-6	-12	-15	-19	-2,1
Из помещения	-10	-9	-9	-8	-12	-16	-20	-24	-6,9
Наружу	-8	-5	-4	-4	-6	-12	-15	-18	-2,0
Корпус L _w (дБ)	-13	-10	-10	-17	-20	-25	-30	-34	-13,8
RECU 400 HE									
Снаружи	-9	-7	-6	-6	-10	-15	-19	-23	-4,8
В помещении	-7	-2	-1	-1	-5	-11	-14	-18	-0,1
Из помещения	-9	-7	-6	-6	-10	-15	-19	-23	-4,8
Наружу	-7	-2	-1	-1	-5	-10	-14	-17	0
Корпус L _w (дБ)	-13	-10	-10	-17	-20	-25	-30	-34	-13,8

RECU 400 производительность

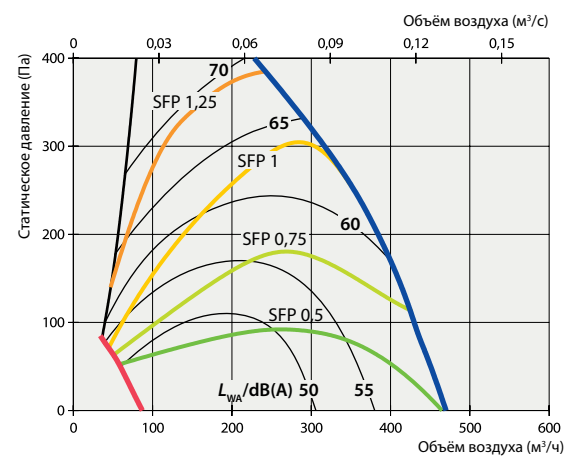

$P[\text{kВт}] = \text{SFP}[\text{kВт}/(\text{м}^3/\text{с})] \cdot V[\text{м}^3/\text{с}]$. На графике показан SFP одного вентилятора установки, в которой фильтры класса M5. Коэффициент коррекции для H/VW (водяного нагревателя) ~ 20 Па при 400 м³/ч. Коэффициент коррекции для фильтра класса F7 ~ 70 Па при 400 м³/ч.

Температурная эффективность с конденсацией

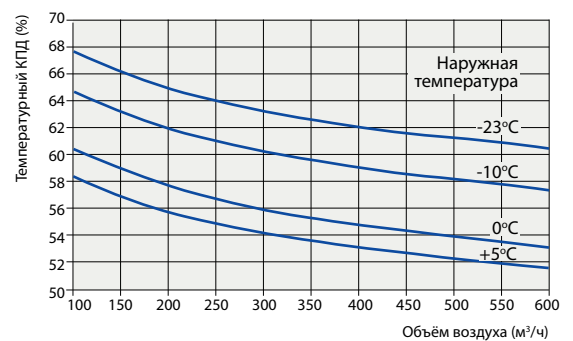

Условия в помещении: 21°C, относительная влажность 45%

КОМПАКТ RECU 700

Толщина стенок	45 мм
Масса V/H	85/75 кг
Номинальная производительность установки	700 м³/ч
Питание	1~230 В
Максимальная сила тока ЕС/АС	13,7/12,9 А
Цвет	RAL 7035
Контроллер автоматики	KOMFOVENT C3



RECU 700 H

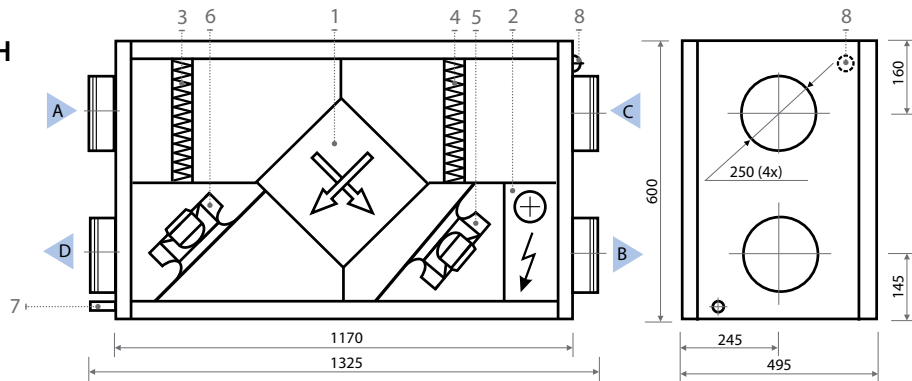

RECU 700 V

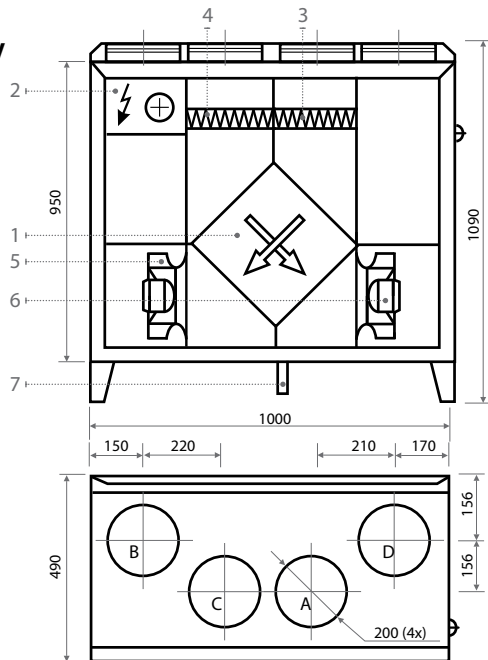

Конструкция

1. Пластиновый теплоутилизатор
2. Электрический нагреватель
3. Фильтр приточного воздуха
4. Фильтр удаляемого воздуха
5. Вентилятор приточного воздуха
6. Вентилятор удаляемого воздуха
7. Дренаж конденсата (обязательно оборудовать сифоном D=15 мм)
8. Расположение силового кабеля

Изображено правое исполнение

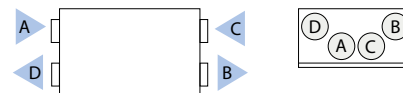

Изображено левое исполнение

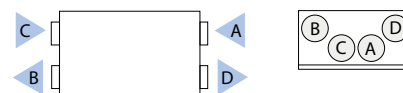

- A Воздух забираемый снаружи C Удаляемый из помещений воздух
 B Приточный воздух в помещения D Удаляемый наружу воздух



стр. 79

стр. 80

стр. 81

стр. 84

стр. 86

стр. 82

стр. 85

стр. 88

Воздушные фильтры. Приток / Вытяжка

Класс фильтрации	EN779:2011 M5/F7*
Тип	Компактный
Размеры (Ширина x Высота x Длина)	400x235x46 мм

Двигатели вентиляторов EC/AC

Мощность	164/240 Вт
Частота вращения	2570/2800 об./мин
Класс защиты, IEC 34-5	IP 44

Электрический нагреватель

Мощность	2,5 кВт
Температура воздуха, Δt	10,7°C

* Опция

Температурная эффективность с конденсацией

	В помещении			Из помещения
На подаче, °C	-10	-5	0	20
После регенерации, °C	7,3	9,9	11,4	

Акустические характеристики

	63	125	250	500	1k	2k	4k	8k	dB(A)
RECU 700 VE-EC									
Снаружи	-10	-9	-9	-8	-12	-16	-20	-24	-6,9
В помещении	-8	-5	-4	-4	-6	-12	-15	-19	-2,1
Из помещения	-10	-9	-9	-8	-12	-16	-20	-24	-6,9
Наружу	-8	-5	-4	-4	-6	-12	-15	-18	-2,0
Корпус L _w (дБ)	-13	-10	-10	-17	-20	-25	-30	-34	-13,8

RECU 700 HE-EC

Снаружи	-9	-7	-6	-6	-10	-15	-19	-23	-4,8
В помещении	-7	-2	-1	-1	-5	-11	-14	-18	-0,1
Из помещения	-9	-7	-6	-6	-10	-15	-19	-23	-4,8
Наружу	-7	-2	-1	-1	-5	-10	-14	-17	0
Корпус L _w (дБ)	-13	-10	-10	-17	-20	-25	-30	-34	-13,8

RECU 700 VE-AC

Снаружи	-12	-10	-10	-10	-14	-20	-25	-31	-9,2
В помещении	-10	-5	-5	-4	-7	-15	-19	-24	-2,9
Из помещения	-12	-10	-10	-10	-14	-20	-25	-31	-9,2
Наружу	-10	-5	-5	-4	-7	-14	-18	-23	-2,9
Корпус L _w (дБ)	-15	-11	-13	-21	-25	-32	-39	-44	-17,5

RECU 700 HE-AC

Снаружи	-11	-8	-6	-6	-12	-18	-24	-29	-6,2
В помещении	-8	-2	0	0	-5	-13	-17	-22	-0,1
Из помещения	-11	-8	-6	-6	-12	-18	-24	-29	-6,2
Наружу	-8	-2	0	0	-5	-12	-17	-21	0
Корпус L _w (дБ)	-15	-11	-13	-21	-25	-32	-39	-44	-17,5

RECU 700-EC производительность

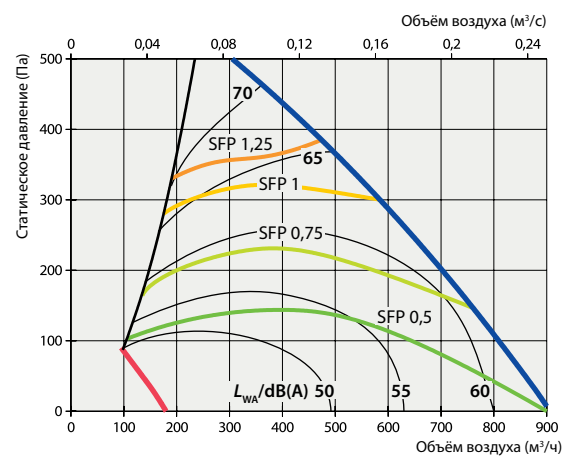

$P[kВт] = SFP[kВт/(м³/с)] \cdot V[м³/с]$. На графике показан SFP одного вентилятора установки, в которой фильтры класса M5. Коэффициент коррекции для H/VW (водяного нагревателя) ~ 20 Па при 700 м³/ч. Коэффициент коррекции для фильтра класса F7 ~ ~ 70 Па при 700 м³/ч.

RECU 700-AC производительность

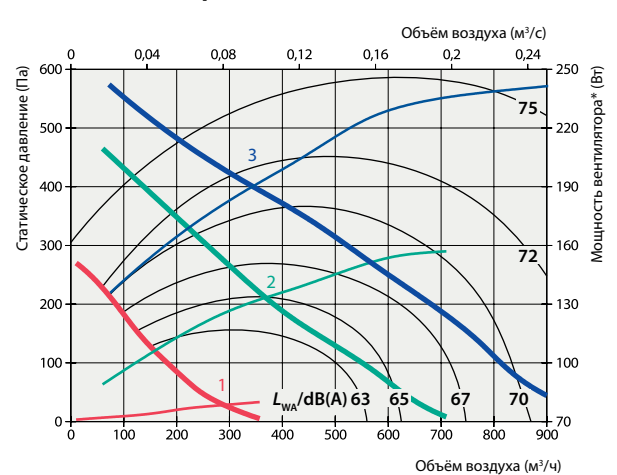

1, 2, 3 – скорость вентилятора*; – мощность вентилятора указана для одного вентилятора (потока). Данные производительности указаны для одного вентилятора с фильтром M5. Коэффициент коррекции для H/VW (водяного нагревателя) ~ 20 Па при 700 м³/ч. Коэффициент коррекции для фильтра класса F7 ~ ~ 70 Па при 700 м³/ч.

Температурная эффективность с конденсацией

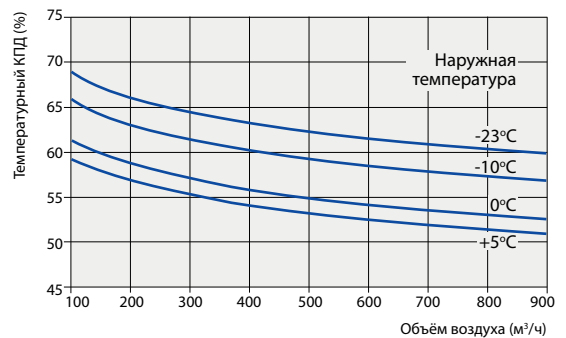

Условия в помещении: 21°C, относительная влажность 45%

КОМПАКТ RECU 700

Толщина стенок	45 мм
Масса	95 кг
Номинальная производительность установки	700 м³/ч
Питание	1~230 В
Максимальная сила тока	11,5 А
Цвет	RAL 7035
Контроллер автоматики	KOMFOVENT C3



RECU 700 HECF

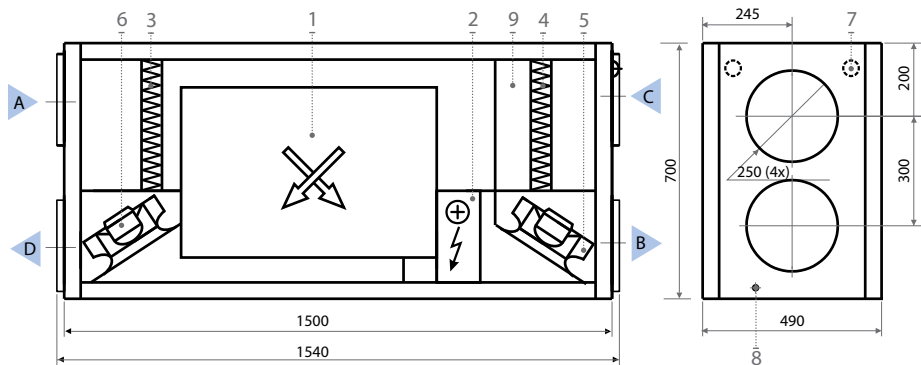

RECU 700 VECF

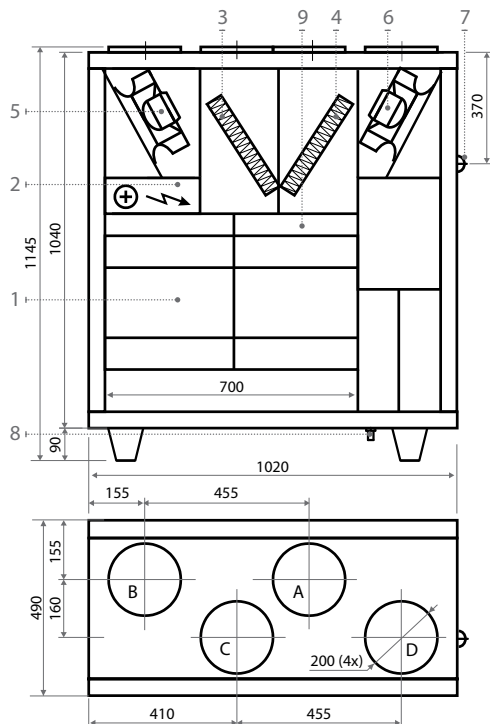

Конструкция

1. Противоточный пластинчатый теплоутилизатор
2. Электрический нагреватель
3. Фильтр приточного воздуха
4. Фильтр удаляемого воздуха
5. Вентилятор приточного воздуха
6. Вентилятор удаляемого воздуха
7. Расположение силового кабеля
8. Дренаж (D=15 мм)
9. Обводная заслонка (By-pass)

Изображено правое исполнение

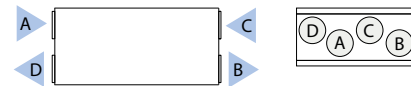

Изображено левое исполнение



- A Воздух забираемый снаружи
- B Приточный воздух в помещения
- C Удаляемый из помещений воздух
- D Удаляемый наружу воздух



стр. 79

стр. 80

стр. 81

стр. 84

стр. 86

стр. 82

стр. 85

стр. 88

Воздушные фильтры. Приток / Вытяжка

Класс фильтрации	EN779:2011 M5/F7*
Тип	Компактный
Размеры (Ширина x Высота x Длина)	390x300x46 мм

Двигатели вентиляторов ЕС

Мощность	164 Вт
Частота вращения	2570 об./мин
Класс защиты, IEC 34-5	IP 44

Электрический нагреватель

Мощность	2 кВт
Температура воздуха, Δt	8,2°C

* Опция

Температурная эффективность с конденсацией

	В помещении			Из помещения
На подаче, °C	-10	-5	0	20
После регенерации, °C	15,8	17	17,5	

Акустические характеристики

	63	125	250	500	1k	2k	4k	8k	dB(A)
RECU 700 VECF									
Снаружи	-13	-11	-14	-13	-14	-21	-25	-28	-10,9
В помещении	-7	-2	-1	-1	-5	-10	-14	-17	0
Из помещения	-13	-11	-14	-13	-14	-21	-25	-27	-10,8
Наружу	-7	-2	-1	-1	-5	-10	-14	-17	0
Корпус L _W (дБ)	-13	-10	-10	-17	-20	-25	-30	-34	-13,8

RECU 700 HECF

Снаружи	-13	-11	-14	-13	-14	-21	-25	-28	-10,9
В помещении	-7	-2	-1	-1	-5	-10	-14	-17	0
Из помещения	-13	-11	-14	-13	-14	-21	-25	-27	-10,8
Наружу	-7	-2	-1	-1	-5	-10	-14	-17	0
Корпус L _W (дБ)	-13	-10	-10	-17	-20	-25	-30	-34	-13,8

RECU 700VECF производительность

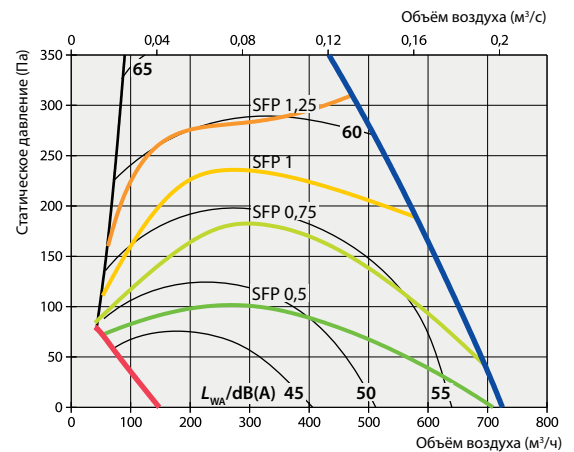

$P[\text{kВт}] = \text{SFP}[\text{kВт}/(\text{м}^3/\text{с})] \cdot V[\text{м}^3/\text{с}]$. На графике показан SFP одного вентилятора установки, в которой фильтры класса M5. Коэффициент коррекции для H/VW (водяного нагревателя) ~ 20 Па при 700 м³/ч. Коэффициент коррекции для фильтра класса F7 ~ ~ 70 Па при 700 м³/ч.

RECU 700HECF производительность

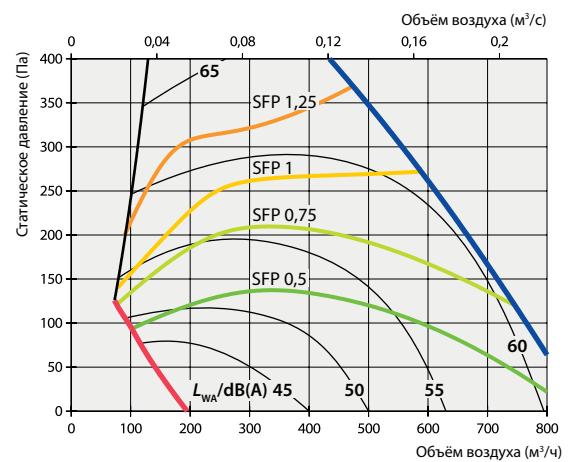

$P[\text{kВт}] = \text{SFP}[\text{kВт}/(\text{м}^3/\text{с})] \cdot V[\text{м}^3/\text{с}]$. На графике показан SFP одного вентилятора установки, в которой фильтры класса M5. Коэффициент коррекции для H/VW (водяного нагревателя) ~ 20 Па при 700 м³/ч. Коэффициент коррекции для фильтра класса F7 ~ ~ 70 Па при 700 м³/ч.

Температурная эффективность с конденсацией

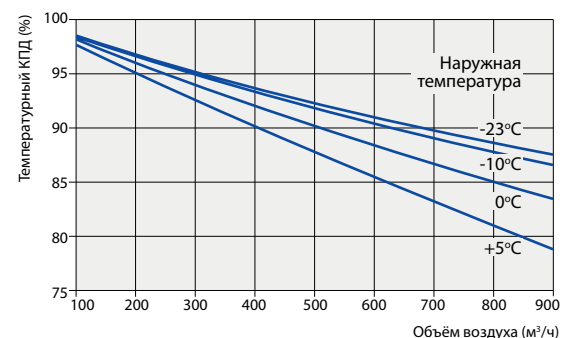

Условия в помещении: 21°C, относительная влажность 45%

КОМПАКТ RECU 900

Толщина стенок	45 мм
Масса V/H	90/78 кг
Номинальная производительность установки	900 м ³ /ч
Питание	3~ 400 В
Максимальная сила тока EC/AC	9,3/10,3 А
Цвет	RAL 7035
Контроллер автоматики	KOMFOVENT C3



Установка на фото может различаться с фактически производимым оборудованием

RECU 900 H

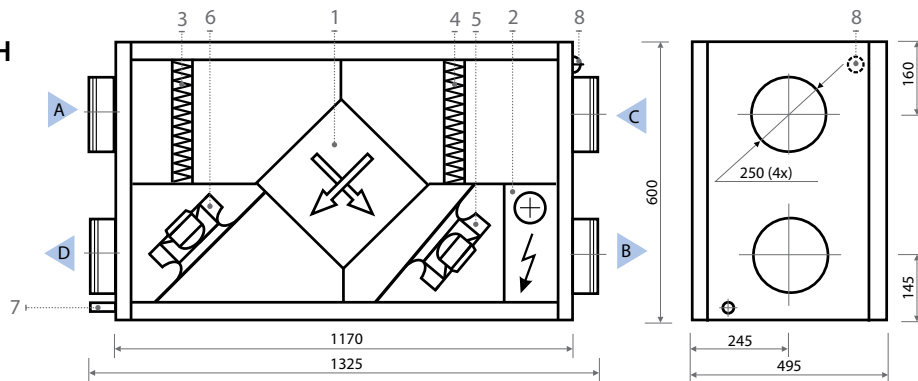

RECU 900 V

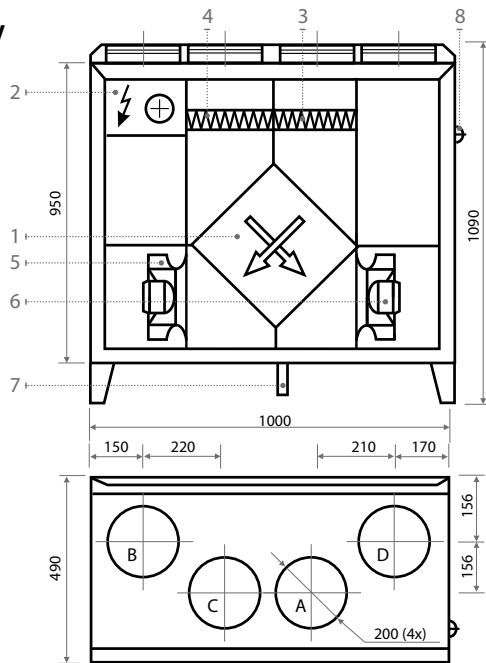

Конструкция

1. Пластиновый теплоутилизатор
2. Электрический нагреватель
3. Фильтр приточного воздуха
4. Фильтр удаляемого воздуха
5. Вентилятор приточного воздуха
6. Вентилятор удаляемого воздуха
7. Дренаж конденсата (обязательно оборудовать сифоном D=15 мм)
8. Расположение силового кабеля

Изображено правое исполнение

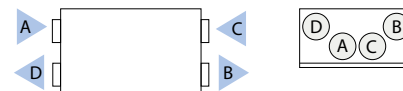

Изображено левое исполнение

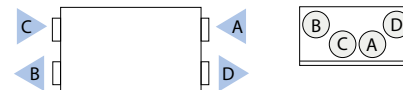

- A Воздух забираемый снаружи C Удаляемый из помещений воздух
 B Приточный воздух в помещения D Удаляемый наружу воздух



Воздушные фильтры. Приток / Вытяжка

Класс фильтрации	EN779:2011 M5/F7*
Тип	Компактный
Размеры (Ширина x Высота x Длина)	400x235x46 мм

Двигатели вентиляторов ЕС/АС

Мощность	170/235 Вт
Частота вращения	2900/2780 об./мин
Класс защиты, IEC 34-5	IP 44

Электрический нагреватель

Мощность	4,5 кВт
Температура воздуха, Δt	15°C

* Опция

Температурная эффективность с конденсацией

	В помещении			Из помещения
На подаче, °C	-10	-5	0	20
После регенерации, °C	7	9,7	11,2	

Акустические характеристики

	63	125	250	500	1k	2k	4k	8k	dB(A)
RECU 900 VE-EC									
Снаружи	-11	-8	-8	-8	-12	-20	-25	-27	-7,4
В помещении	-9	-5	-5	-4	-7	-13	-16	-20	-2,4
Из помещения	-11	-8	-8	-8	-12	-20	-25	-27	-7,4
Наружу	-9	-5	-5	-4	-7	-12	-16	-19	-2,3
Корпус L _w (дБ)	-14	-10	-11	-18	-22	-27	-33	-37	-15,1

RECU 900 HE-EC

С улицы	-11	-8	-8	-8	-12	-20	-25	-27	-7,4
В помещении	-8	-2	-1	-1	-5	-11	-15	-19	-0,1
Из помещения	-11	-8	-8	-8	-12	-20	-25	-27	-7,4
Наружу	-8	-2	-1	-1	-5	-11	-15	-18	0
Корпус L _w (дБ)	-14	-10	-11	-18	-22	-27	-33	-37	-15,1

RECU 900 VE-AC

Снаружи	-12	-10	-10	-10	-14	-20	-25	-31	-9,2
В помещении	-10	-5	-5	-4	-7	-15	-19	-24	-2,9
Из помещения	-12	-10	-10	-10	-14	-20	-25	-31	-9,2
Наружу	-10	-5	-5	-4	-7	-14	-18	-23	-2,9
Корпус L _w (дБ)	-15	-11	-13	-21	-25	-32	-39	-44	-17,5

RECU 900 HE-AC

Снаружи	-11	-8	-6	-6	-12	-18	-24	-29	-6,2
В помещении	-8	-2	0	0	-5	-13	-17	-22	-0,1
Из помещения	-11	-8	-6	-6	-12	-18	-24	-29	-6,2
Наружу	-8	-2	0	0	-5	-12	-17	-21	0
Корпус L _w (дБ)	-15	-11	-13	-21	-25	-32	-39	-44	-17,5

RECU 900-EC производительность

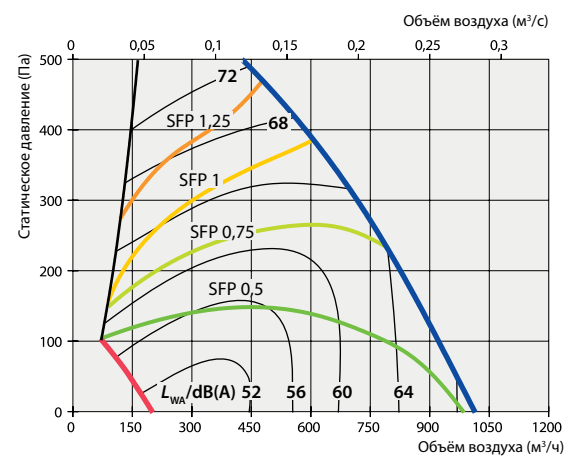

$P[\text{кВт}] = \text{SFP}[\text{кВт}/(\text{м}^3/\text{с})] \cdot V[\text{м}^3/\text{ч}]$. На графике показан SFP одного вентилятора установки, в которой фильтры класса M5. Коэффициент коррекции для H/VW (водяного нагревателя) ~ 30 Па при 900 м³/ч. Коэффициент коррекции для фильтра класса F7 ~ ~ 70 Па при 900 м³/ч.

RECU 900-AC производительность

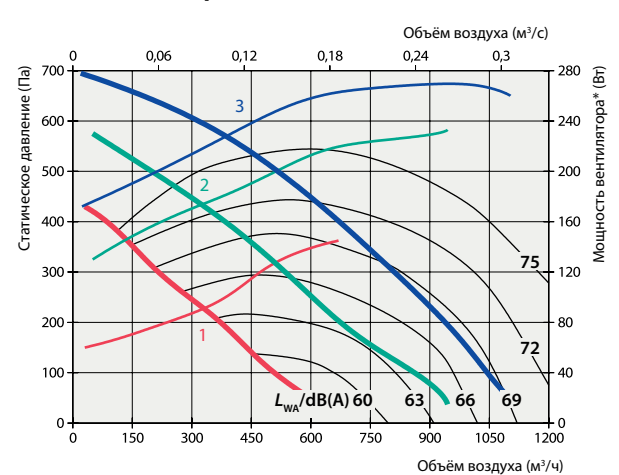

1, 2, 3 – скорость вентилятора*; – мощность вентилятора указана для одного вентилятора (потока). Данные производительности указаны для: вент. устройства с фильтром M5. Коэффициент коррекции для H/VW (водяного нагревателя) ~ 30 Па при 900 м³/ч. Коэффициент коррекции для фильтра класса F7 ~ ~ 70 Па при 900 м³/ч.

Температурная эффективность с конденсацией

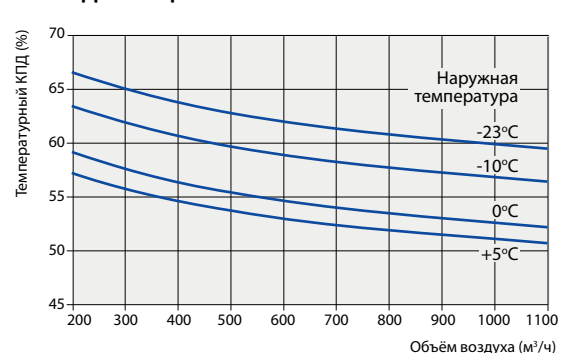

Условия в помещении: 21°C, относительная влажность 45 %

КОМПАКТ RECU 1200

Толщина стенок	45 мм
Масса	225 кг
Номинальная производительность установки	1200 м ³ /ч
Питание (E)	3~ 400 В
Питание (W)	1~ 230 В
Максимальная сила тока (E)	14,3 А
Максимальная сила тока (W)	5,6 А
Цвет	RAL 7035
Контроллер автоматики	KOMFOVENT C3



RECU 1200 VE

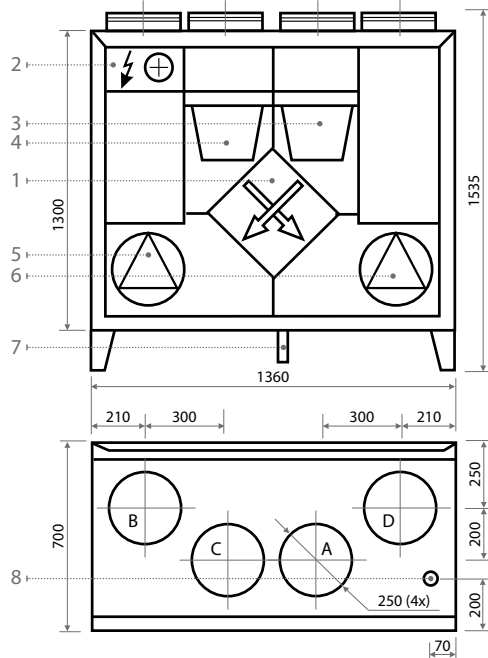

RECU 1200 VW

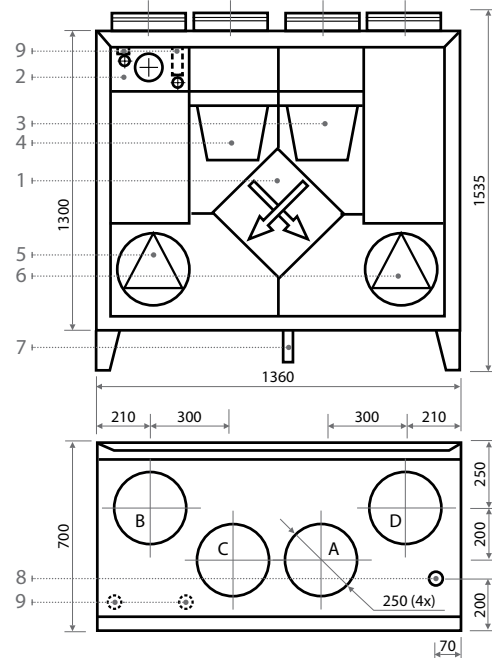

Конструкция

1. Пластинчатый теплоутилизатор
2. Электрический или водяной нагреватель
3. Фильтр приточного воздуха
4. Фильтр удаляемого воздуха
5. Вентилятор приточного воздуха
6. Вентилятор удаляемого воздуха
7. Дренаж конденсата (обязательно оборудовать сифоном D=15 мм)
8. Расположение силового кабеля
9. Патрубки подключения воды только для W

Изображено левое исполнение

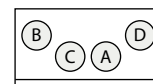

Изображено правое исполнение

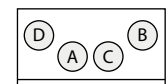

- A Воздух забираемый снаружи
- B Приточный воздух в помещения
- C Удаляемый из помещений воздух
- D Удаляемый наружу воздух



Воздушные фильтры. Приток / Вытяжка

Класс фильтрации	EN779:2011 M5/F7*
Тип	Карманный
Размеры (Ширина x Высота x Длина)	592x287x360 мм

Двигатели вентиляторов ЕС

Мощность	405 Вт
Частота вращения	2700 об./мин
Класс защиты, IEC 34-5	IP 54

Электрический нагреватель (E)

Мощность	6 кВт
Температура воздуха, Δt	14,8°C

* Опция

Температурная эффективность с конденсацией

	В помещении			Из помещения
На подаче, °C	-10	-5	0	20
После регенерации, °C	5,7	8	9,9	

Водяной нагреватель (HW)

Температура воды вход/выход, °C	90/70	80/60	70/50
Мощность, кВт	11,94	9,33	8,43
Расход воды, дм³/ч	530	409	370
Гидр. потери давления, кПа	6,7	4	3,6
Подключение, "		1/2	
Температура вход/выход, °C	5,9/35	5,9/29	5,9/27

Акустические характеристики

	63	125	250	500	1k	2k	4k	8k	dB(A)
RECU 1200 VE									
Снаружи	-11	-7	-7	-8	-11	-18	-23	-25	-6,7
В помещении	-8	-5	-4	-4	-6	-12	-15	-19	-2,1
Из помещения	-11	-7	-7	-8	-11	-18	-23	-25	-6,7
Наружу	-8	-5	-4	-4	-6	-12	-15	-18	-2,0
Корпус L _W (дБ)	-13	-10	-10	-17	-20	-25	-30	-34	-13,8

RECU 1200 VW

С улицы	-11	-7	-7	-8	-11	-18	-23	-25	-6,7
В помещении	-9	-5	-6	-5	-7	-13	-16	-21	-3,2
Из помещения	-11	-7	-7	-8	-11	-18	-23	-25	-6,7
Наружу	-8	-5	-4	-4	-6	-12	-15	-18	-2,0
Корпус L _W (дБ)	-13	-10	-10	-17	-20	-25	-30	-34	-13,8

RECU 1200 производительность

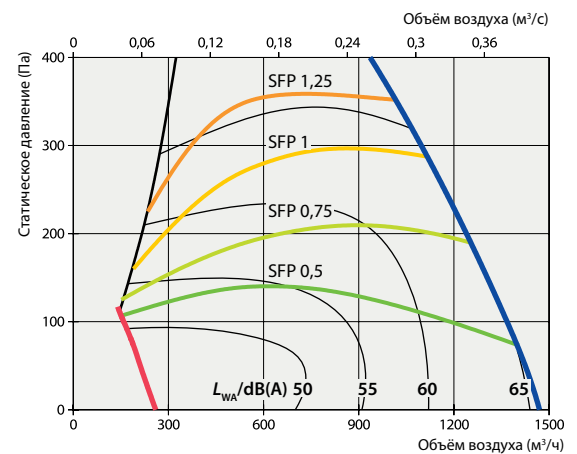

$P[\text{кВт}] = \text{SFP}[\text{кВт}/(\text{м}^3/\text{с})] \cdot V[\text{м}^3/\text{с}]$. На графике показан SFP одного вентилятора установки, в которой фильтры класса M5. Коэффициент коррекции для VW (водяного нагревателя) ~ 20 Па при 1200 м³/ч. Коэффициент коррекции для фильтра класса F7 ~ 70 Па при 1200 м³/ч.

Температурная эффективность с конденсацией

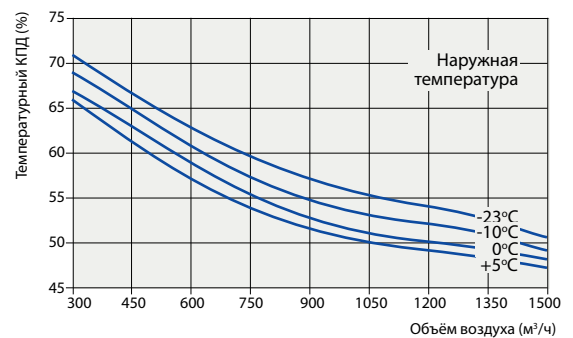

Условия в помещении: 21°C, относительная влажность 45%

КОМПАКТ RECU 1200

Толщина стенок	45 мм
Масса	200 кг
Номинальная производительность установки	1200 м ³ /ч
Питание (E)	3~ 400 В
Питание (W)	1~ 230 В
Максимальная сила тока (E)	14,3 А
Максимальная сила тока (W)	5,6 А
Цвет	RAL 7035
Контроллер автоматики	KOMFOVENT C3



RECU 1200 HE

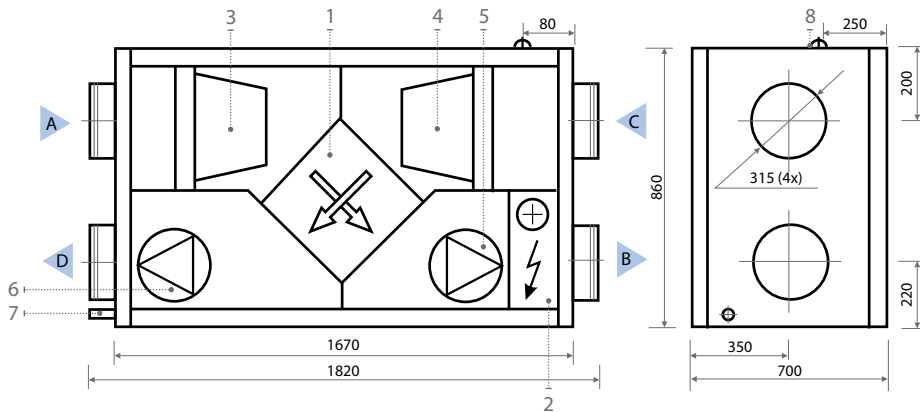

RECU 1200 HW

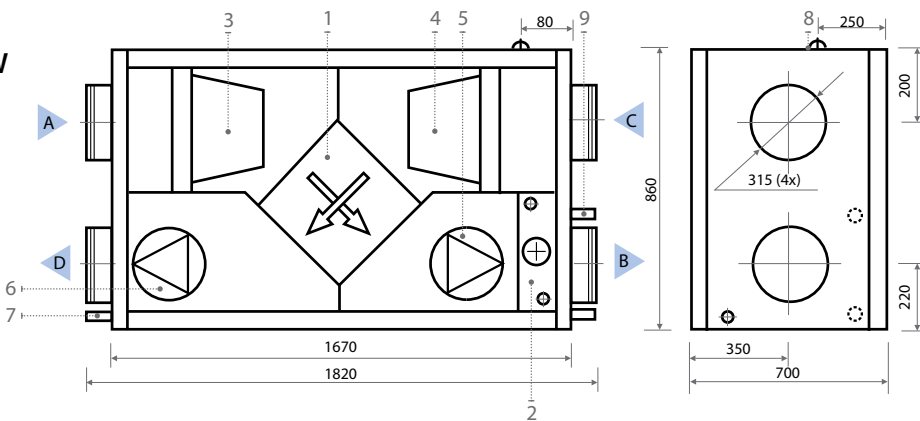

Конструкция

1. Пластиновый теплоутилизатор
2. Электрический или водяной нагреватель
3. Фильтр приточного воздуха
4. Фильтр удаляемого воздуха
5. вентилятор приточного воздуха
6. Вентилятор удаляемого воздуха
7. Дренаж конденсата (обязательно оборудовать сифоном D=15 мм)
8. Расположение силового кабеля
9. Патрубки подключения воды только для W

Изображено правое исполнение



Изображено левое исполнение



- A Воздух забираемый снаружи
- B Приточный воздух в помещения
- C Удаляемый из помещений воздух
- D Удаляемый наружу воздух



Воздушные фильтры. Приток / Вытяжка

Класс фильтрации	EN779:2011 M5/F7*
Тип	Карманный
Размеры (Ширина x Высота x Длина)	592x287x360 мм

Двигатели вентиляторов ЕС

Мощность	405 Вт
Частота вращения	2700 об./мин
Класс защиты, IEC 34-5	IP 54

Электрический нагреватель (E)

Мощность	6 кВт
Температура воздуха, Δt	14,8°C

* Опция

Температурная эффективность с конденсацией

	В помещении			Из помещения
На подаче, °C	-10	-5	0	20
После регенерации, °C	5,7	8	9,9	

Водяной нагреватель (HW)

Температура воды вход/выход, °C	90/70	80/60	70/50
Мощность, кВт	11	9,3	7,7
Расход воды, дм³/ч	482	409	336
Гидр. потери давления, кПа	5	4	3
Подключение, "		1/2	
Температура вход/выход, °C	4,2/31	4,2/27	4,2/23

Акустические характеристики

	63	125	250	500	1k	2k	4k	8k dB(A)
RECU 1200 HE								
Снаружи	-11	-7	-7	-8	-11	-18	-23	-25 -6,7
В помещении	-7	-2	-1	-1	-5	-11	-14	-18 -0,1
Из помещения	-11	-7	-7	-8	-11	-18	-23	-26 -6,7
Наружу	-7	-2	-1	-1	-5	-10	-14	-17 0
Корпус L _w (дБ)	-13	-10	-10	-17	-20	-25	-30	-34 -13,8

RECU 1200 HW

С улицы	-11	-7	-7	-8	-11	-18	-23	-25 -6,7
В помещении	-8	-3	-2	-2	-6	-12	-15	-19 -1,1
Из помещения	-11	-7	-7	-8	-11	-18	-23	-26 -6,7
Наружу	-7	-2	-1	-1	-5	-10	-14	-17 0
Корпус L _w (дБ)	-13	-10	-10	-17	-20	-25	-30	-34 -13,8

RECU 1200 производительность

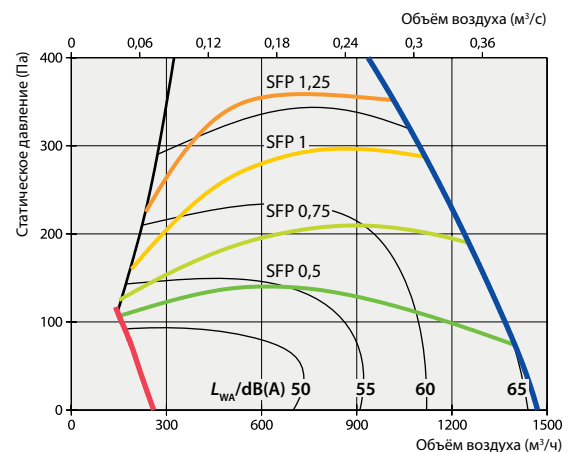

$P[kВт] = SFP[kВт/(м³/с)] \cdot V[м³/с]$. На графике показан SFP одного вентилятора установки, в которой фильтры класса M5. Коэффициент коррекции для HW (водяного нагревателя) ~ 20 Па при 1200 м³/ч. Коэффициент коррекции для фильтра класса F7 ~ 70 Па при 1200 м³/ч.

Температурная эффективность с конденсацией

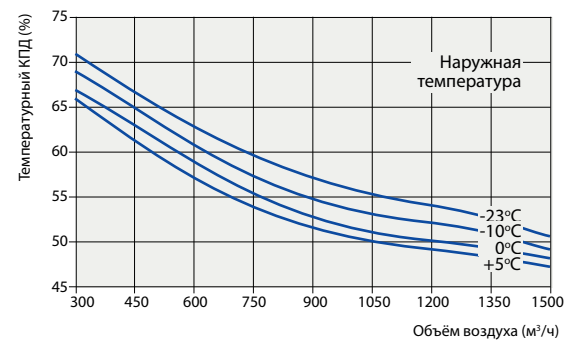

Условия в помещении: 21°C, относительная влажность 45 %

КОМПАКТ RECU 1600

Толщина стенок	45 мм
Масса E/W	300/290 кг
Номинальная производительность установки	1600 м ³ /ч
Питание (E)	3~ 400 В
Питание (W)	1~ 230 В
Максимальная сила тока (E)	23,2 А
Максимальная сила тока (W)	6,3 А
Цвет	RAL 7035
Контроллер автоматики	KOMFOVENT C3



RECU 1600 VE

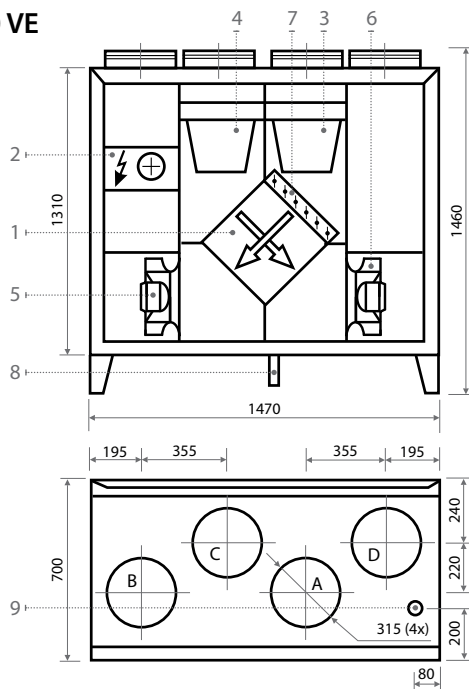

RECU 1600 VW

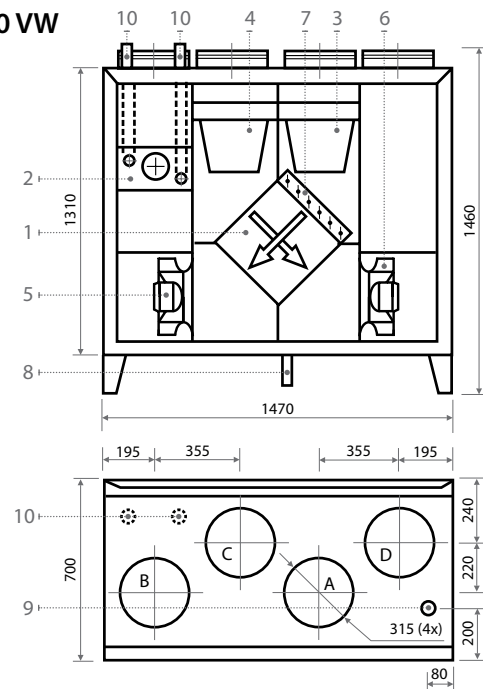

Конструкция

1. Пластиновый теплоутилизатор
2. Электрический или водяной нагреватель
3. Фильтр приточного воздуха
4. Фильтр удаляемого воздуха
5. Вентилятор приточного воздуха
6. Вентилятор удаляемого воздуха
7. Обводная заслонка (By-pass)
8. Дренаж конденсата (обязательно оборудовать сифоном D=15 мм)
9. Расположение силового кабеля
10. Патрубки подключения воды только для W

Изображено левое исполнение

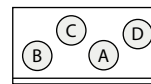

Изображено правое исполнение

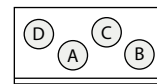

- A Воздух забираемый снаружи
 B Приточный воздух в помещения
 C Удаляемый из помещений воздух
 D Удаляемый наружу воздух



Воздушные фильтры. Приток / Вытяжка

Класс фильтрации	EN779:2011 M5/F7*
Тип	Карманный
Размеры (Ширина x Высота x Длина)	592x287x360 мм

Двигатели вентиляторов ЕС

Мощность	420 Вт
Частота вращения	2760 об./мин
Класс защиты, IEC 34-5	IP 54

Электрический нагреватель (E)

Мощность	12 кВт
Температура воздуха, Δt	17,2°C

* Опция

Температурная эффективность с конденсацией

	В помещении		Из помещения
На подаче, °C	-10	-5	0
После регенерации, °C	6,6	9,4	11

Водяной нагреватель (HW)

	90/70	80/60	70/50
Температура воды вход/выход, °C	90/70	80/60	70/50
Мощность, кВт	25,4	21,6	19,5
Расход воды, дм³/ч	1121	946	851
Гидр. потери давления, кПа	5	4	2
Подключение, "		1	
Температура вход/выход, °C	-20/27,1	-20/20	-20/16,2

Акустические характеристики

	63	125	250	500	1k	2k	4k	8k dB(A)
RECU 1600 VE								
Снаружи	-12	-10	-10	-10	-14	-20	-25	-31 -9,2
В помещении	-10	-5	-5	-4	-7	-15	-19	-24 -2,9
Из помещения	-12	-10	-10	-10	-14	-20	-25	-31 -9,2
Наружу	-10	-5	-5	-4	-7	-14	-18	-23 -2,9
Корпус L _w (дБ)	-15	-11	-13	-21	-25	-32	-39	-44 -17,5

RECU 1600 VW

Снаружи	-11	-8	-6	-6	-12	-18	-24	-29 -6,2
В помещении	-8	-2	0	0	-5	-13	-17	-22 -0,1
Из помещения	-11	-8	-6	-6	-12	-18	-24	-29 -6,2
Наружу	-8	-2	0	0	-5	-12	-17	-21 0
Корпус L _w (дБ)	-15	-11	-13	-21	-25	-32	-39	-44 -17,5

RECU 1600 производительность

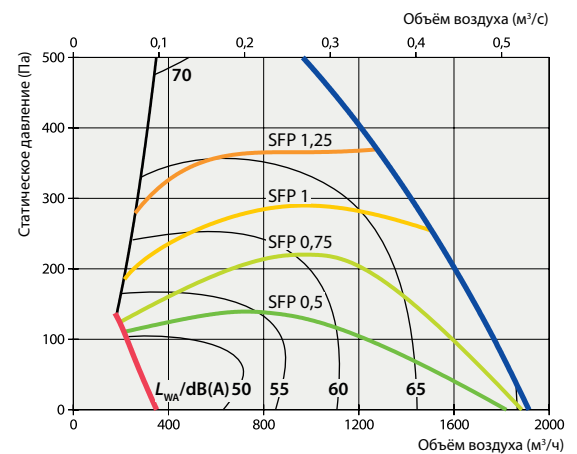

$P[\text{кВт}] = \text{SFP}[\text{кВт}/(\text{м}^3/\text{с})] \cdot V[\text{м}^3/\text{с}]$. На графике показан SFP одного вентилятора установки, в которой фильтры класса M5. Коэффициент коррекции для VW (водяного нагревателя) ~ 20 Па при 1600 м³/ч. Коэффициент коррекции для фильтра класса F7 ~ ~ 70 Па при 1600 м³/ч.

Температурная эффективность с конденсацией

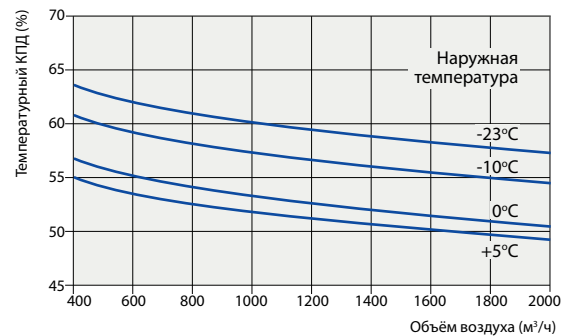

Условия в помещении: 21°C, относительная влажность 45%

КОМПАКТ RECU 1600

Толщина стенок	45 мм
Масса E/W	320/330 кг
Номинальная производительность установки	1600 м ³ /ч
Питание (E)	3~ 400 В
Питание (W)	1~ 230 В
Максимальная сила тока (E)	23,2 А
Максимальная сила тока (W)	6,3 А
Цвет	RAL 7035
Контроллер автоматики	KOMFOVENT C3



RECU 1600 HE

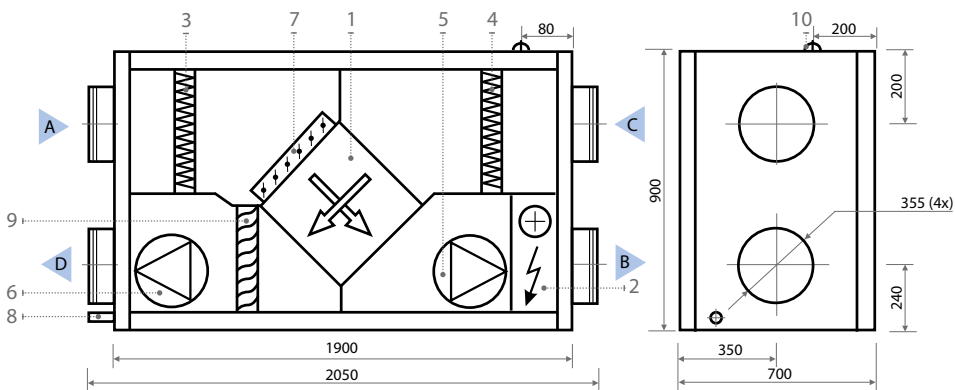

RECU 1600 HW

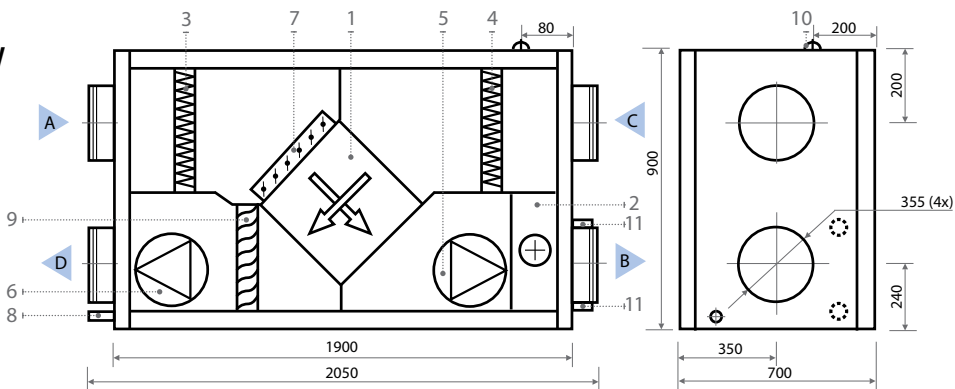

Конструкция

- | | |
|--|--|
| 1. Пластиновый теплоутилизатор | 7. Обводная заслонка (By-pass) |
| 2. Электрический или водяной нагреватель | 8. Дренаж конденсата (обязательно оборудовать сифоном D=28 мм) |
| 3. Фильтр приточного воздуха | 9. Каплеуловитель |
| 4. Фильтр удаляемого воздуха | 10. Расположение силового кабеля |
| 5. Вентилятор приточного воздуха | 11. Патрубки подключения воды только для W |
| 6. Вентилятор удаляемого воздуха | |

Изображено правое исполнение



Изображено левое исполнение

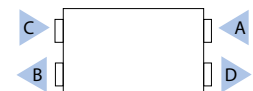

- A Воздух забираемый снаружи
- B Приточный воздух в помещения
- C Удаляемый из помещений воздух
- D Удаляемый наружу воздух



Воздушные фильтры. Приток / Вытяжка

Класс фильтрации	EN779:2011 M5/F7*
Тип	Компактный
Размеры (Ширина x Высота x Длина)	610x350x96 мм

Двигатели вентиляторов ЕС

Мощность	420 Вт
Частота вращения	2600 об./мин
Класс защиты, IEC 34-5	IP 54

Электрический нагреватель (E)

Мощность	12 кВт
Температура воздуха, Δt	22,1°C

* Опция

Температурная эффективность с конденсацией

	В помещении		Из помещения	
На подаче, °C	-10	-5	0	20
После регенерации, °C	6,6	9,4	11	

Водяной нагреватель (HW)

	90/70	80/60	70/50
Температура воды вход/выход, °C	90/70	80/60	70/50
Мощность, кВт	25	23,2	18,3
Расход воды, дм³/ч	1140	1015	798
Гидр. потери давления, кПа	5	4	2
Подключение, "	1		
Температура вход/выход, °C	-23/25	-23/20	-14/20

Акустические характеристики

	63	125	250	500	1k	2k	4k	8k	dB(A)
RECU 1600 HE									
Снаружи	-11	-8	-8	-8	-12	-20	-25	-27	-7,4
В помещении	-8	-2	-1	-1	-5	-11	-15	-19	-0,1
Из помещения	-11	-8	-8	-8	-12	-20	-25	-28	-7,4
Наружу	-8	-2	-1	-1	-5	-11	-15	-18	0
Корпус L _w (дБ)	-14	-10	-11	-18	-22	-27	-33	-37	-15,1

RECU 1600 HW

Снаружи	-11	-8	-8	-8	-12	-20	-25	-27	-7,4
В помещении	-8	-3	-2	-2	-6	-12	-16	-21	-1,3
Из помещения	-11	-8	-8	-8	-12	-20	-25	-28	-7,4
Наружу	-8	-2	-1	-1	-5	-11	-15	-18	0
Корпус L _w (дБ)	-14	-10	-11	-18	-22	-27	-33	-37	-15,1

RECU 1600 производительность

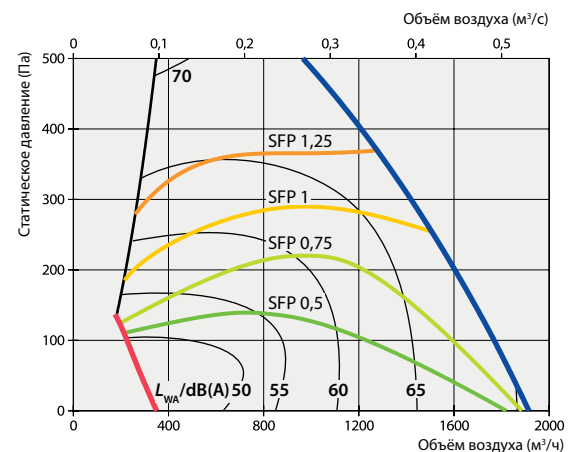

$P[\text{kВт}] = \text{SFP}[\text{kВт}/(\text{м}^3/\text{с})] \cdot V[\text{м}^3/\text{с}]$. На графике показан SFP одного вентилятора установки, в которой фильтры класса M5. Коэффициент коррекции для HW (водяного нагревателя) ~ 20 Па при 1600 м³/ч. Коэффициент коррекции для фильтра класса F7 ~ ~ 70 Па при 1600 м³/ч.

Температурная эффективность с конденсацией

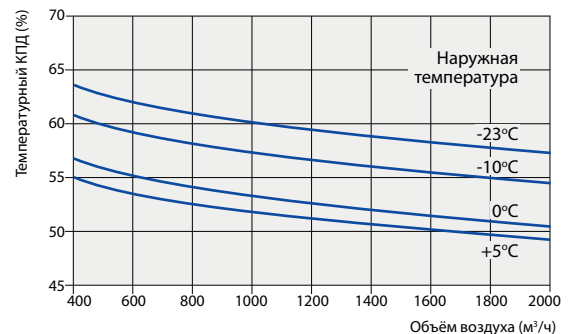

Условия в помещении: 21°C, относительная влажность 45 %

НОВИНКА

КОМПАКТ RECU 1600 P

Толщина стенок	45 мм
Масса	190 кг
Номинальная производительность установки	1600 м ³ /ч
Питание	3~ 400 В
Максимальная сила тока	14,1 А
Цвет	RAL 7035
Контроллер автоматики	KOMFOVENT C3



RECU 1600 PE

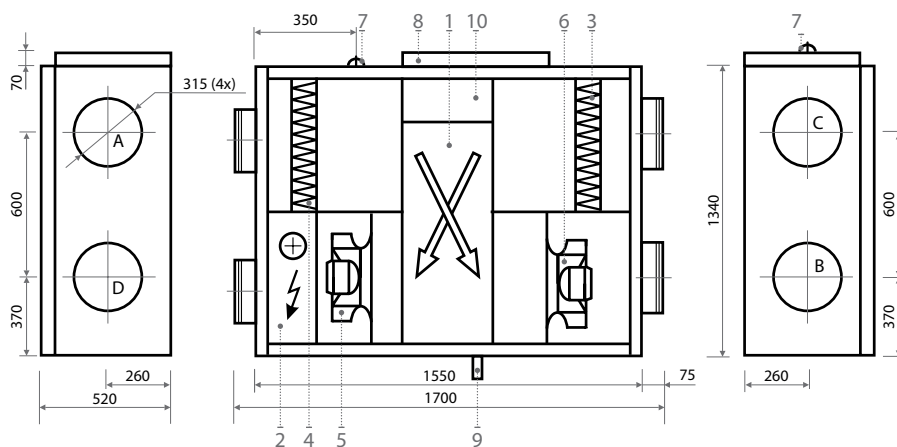

Конструкция

1. Пластиновый теплоутилизатор
2. Электрический нагреватель воздуха
3. Фильтр приточного воздуха
4. Фильтр удаляемого воздуха
5. Вентилятор приточного воздуха
6. Вентилятор удаляемого воздуха
7. Расположение силового кабеля
8. Автоматика управления
9. Дренаж конденсата (обязательно оборудовать сифоном D=28 мм)
10. Обводная заслонка

Изображено правое исполнение

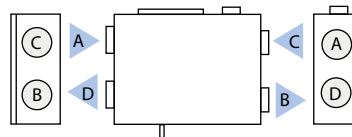

Изображено левое исполнение

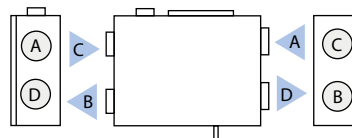

- A Воздух забираемый снаружи
- B Приточный воздух в помещения
- C Удаляемый из помещений воздух
- D Удаляемый наружу воздух



Воздушные фильтры. Приток / Вытяжка

Класс фильтрации	EN779:2011 M5/F7*
Тип	Компактный
Размеры (Ширина x Высота x Длина)	600x420x96 мм

Двигатели вентиляторов ЕС

Мощность	435 Вт
Частота вращения	2540 об./мин
Класс защиты, IEC 34-5	IP 54

Электрический нагреватель (E)

Мощность	7,5 кВт
Температура воздуха, Δt	13,8°C

* Опция

Температурная эффективность с конденсацией

	В помещение			Из помещения
На подаче, °C	-10	-5	0	20
После регенерации, °C	11,4	14	14,6	

Акустические характеристики

	63	125	250	500	1k	2k	4k	8k	dB(A)
RECU-1600 PE-EC									
Снаружи	-11	-7	-7	-8	-11	-18	-23	-25	-6,7
В помещении	-7	-2	-1	-1	-5	-11	-14	-18	-0,1
Из помещения	-11	-7	-7	-8	-11	-18	-23	-25	-6,7
Наружу	-7	-2	-1	-1	-5	-10	-14	-17	0,0
Корпус L _w (дБ)	-24	-21	-21	-28	-31	-36	-41	-45	-24,8

RECU 1600 P производительность

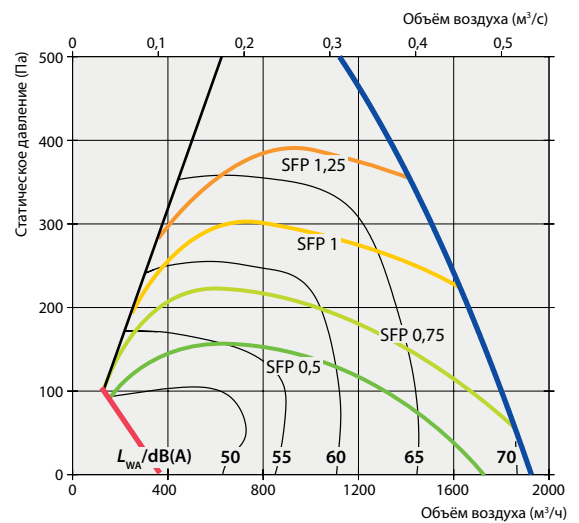

$P[\text{kВт}] = \text{SFP}[\text{kВт}/(\text{м}^3/\text{с})] \cdot V[\text{м}^3/\text{с}]$. На графике показан SFP одного вентилятора установки, в которой фильтры класса M5. Коэффициент коррекции для фильтра класса F7 – ~ 70 Па.

Температурная эффективность с конденсацией

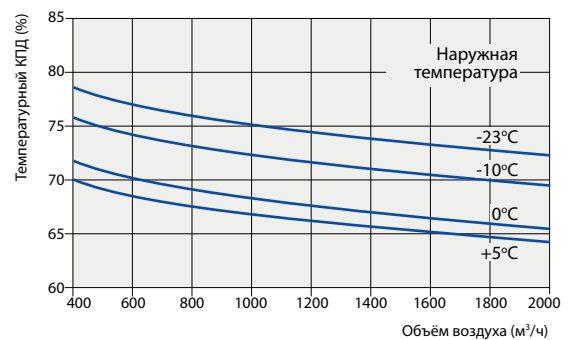

Условия в помещении: 21°C, относительная влажность 45 %

КОМПАКТ RECU 2000

Толщина стенок	45 мм
Масса E/W	325/330 кг
Номинальная производительность установки	2000 м³/ч
Питание (E)	3~ 400 В
Питание (W)	1~ 230 В
Максимальная сила тока (E)	32,1 А
Максимальная сила тока (W)	6,4 А
Цвет	RAL 7035
Контроллер автоматики	KOMFOVENT C3



RECU 2000 HE

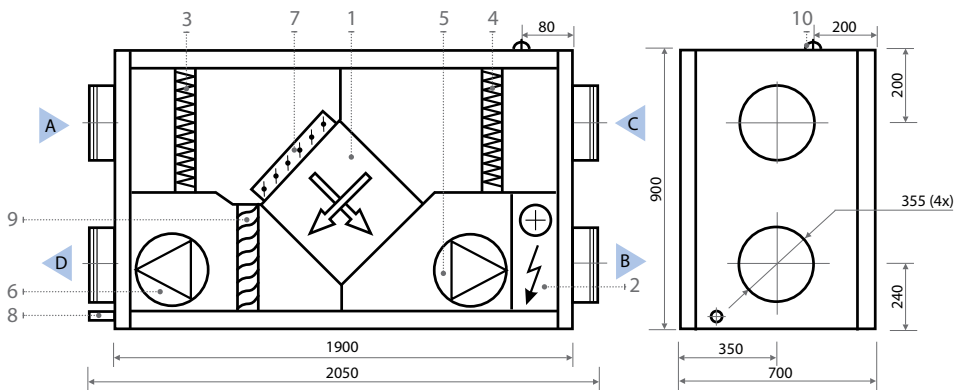

RECU 2000 HW

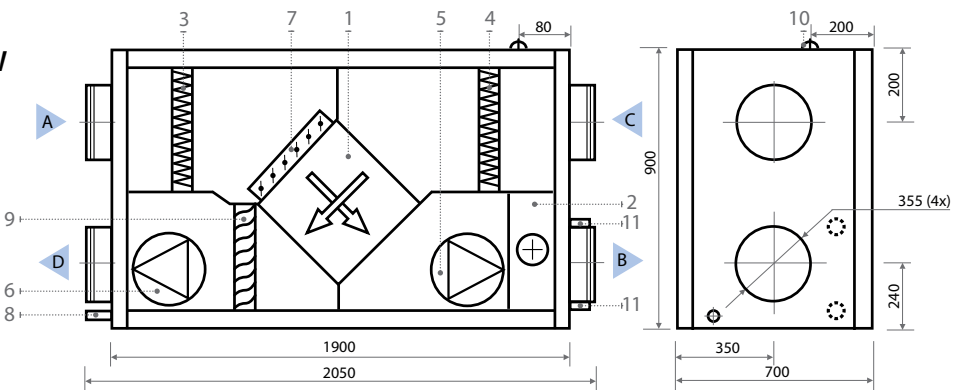

Конструкция

- | | |
|--|--|
| 1. Пластинчатый теплоутилизатор | 7. Обводная заслонка (<i>By-pass</i>) |
| 2. Электрический или водяной нагреватель | 8. Дренаж конденсата (обязательно оборудовать сифоном D=28 мм) |
| 3. Фильтр приточного воздуха | 9. Каплеуловитель |
| 4. Фильтр удаляемого воздуха | 10. Расположение силового кабеля |
| 5. вентилятор приточного воздуха | 11. Патрубки подключения воды только для W |
| 6. Вентилятор удаляемого воздуха | |

Изображено правое исполнение

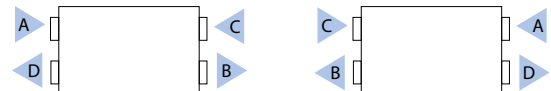

Изображено левое исполнение



- A Воздух забираемый снаружи
- B Приточный воздух в помещения
- C Удаляемый из помещений воздух
- D Удаляемый наружу воздух



стр. 79

стр. 81

стр. 84

стр. 86

стр. 82

стр. 85

стр. 88

Воздушные фильтры. Приток / Вытяжка

Класс фильтрации	EN779:2011 M5/F7*
Тип	Компактный
Размеры (Ширина x Высота x Длина)	610x350x96 мм

Двигатели вентиляторов ЕС

Мощность	480 Вт
Частота вращения	2170 об./мин
Класс защиты, IEC 34-5	IP 54

Электрический нагреватель (E)

Мощность	18 кВт
Температура воздуха, Δt	26,6°C

* Опция

Температурная эффективность с конденсацией

	В помещение			Из помещения
На подаче, °C	-10	-5	0	20
После регенерации, °C	4,1	7,3	9,5	

Водяной нагреватель (HW)

	90/70	80/60	70/50
Температура воды вход/выход, °C			
Мощность, кВт	29,7	25,2	18,9
Расход воды, дм³/ч	1308	1094	825
Гидр. потери давления, кПа	6	4	3
Подключение, "		1	
Температура вход/выход, °C	-23/21	-17/20	-8/20

Акустические характеристики

	63	125	250	500	1k	2k	4k	8k	dB(A)
RECU 2000 HE									
Снаружи	-11	-7	-7	-8	-11	-18	-23	-25	-6,7
В помещении	-7	-2	-1	-1	-5	-11	-14	-18	-0,1
Из помещения	-11	-7	-7	-8	-11	-18	-23	-26	-6,7
Наружу	-7	-2	-1	-1	-5	-10	-14	-17	0
Корпус L _w (дБ)	-13	-10	-10	-17	-20	-25	-30	-34	-13,8

RECU 2000 HW

Снаружи	-11	-7	-7	-8	-11	-18	-23	-25	-6,7
В помещении	-8	-3	-2	-2	-6	-12	-15	-19	-1,1
Из помещения	-11	-7	-7	-8	-11	-18	-23	-26	-6,7
Наружу	-7	-2	-1	-1	-5	-10	-14	-17	0
Корпус L _w (дБ)	-13	-10	-10	-17	-20	-25	-30	-34	-13,8

RECU 2000 производительность

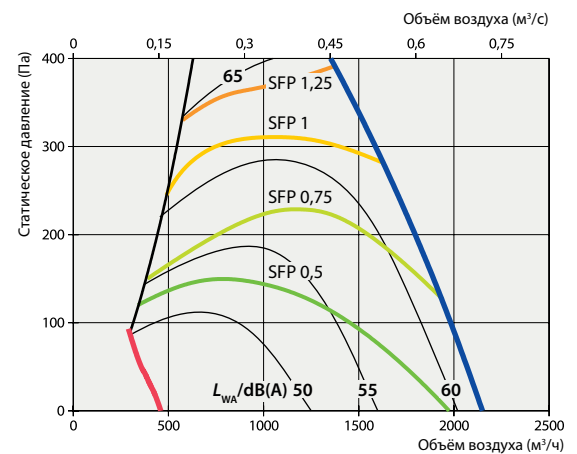

$P[\text{kВт}] = \text{SFP}[\text{kВт}/(\text{м}^3/\text{с})] \cdot V[\text{м}^3/\text{с}]$. На графике показан SFP одного вентилятора установки, в которой фильтры класса M5. Коэффициент коррекции для HW (водяного нагревателя) ~ 30 Па при 2000 м³/ч. Коэффициент коррекции для фильтра класса F7 ~ 70 Па при 2000 м³/ч.

Температурная эффективность с конденсацией

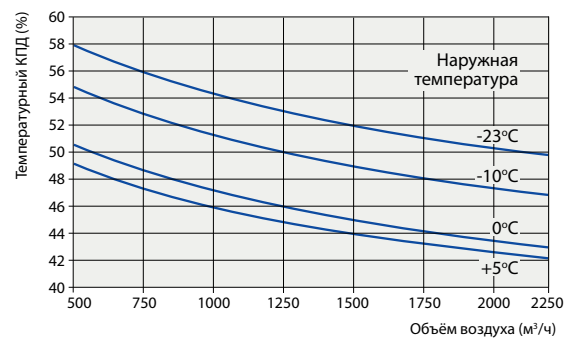

Условия в помещении: 21°C, относительная влажность 45 %

НОВИНКА

КОМПАКТ RECU 2000 P

Толщина стенок	45 мм
Масса	190 кг
Номинальная производительность установки	2000 м ³ /ч
Питание	3~ 400 В
Максимальная сила тока	16,3 А
Цвет	RAL 7035
Контроллер автоматики	KOMFOVENT C3



RECU 2000 PE

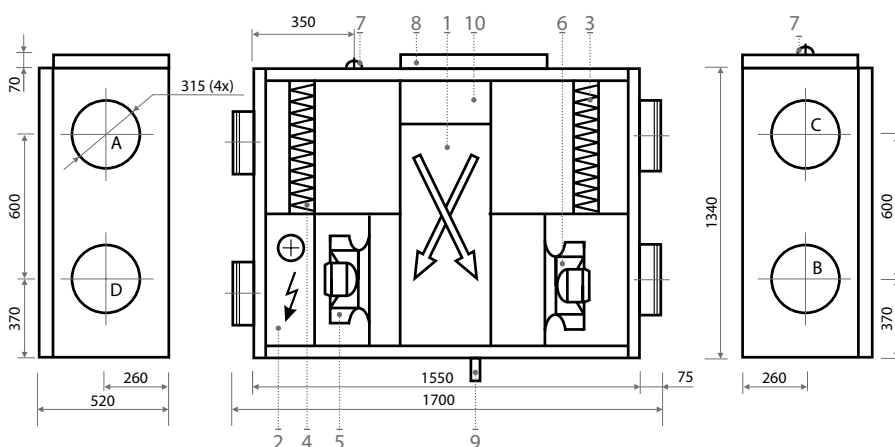

Конструкция

1. Пластиновый теплоутилизатор
2. Электрический нагреватель воздуха
3. Фильтр приточного воздуха
4. Фильтр удаляемого воздуха
5. Вентилятор приточного воздуха
6. Вентилятор удаляемого воздуха
7. Расположение силового кабеля
8. Автоматика управления
9. Дренаж конденсата (обязательно оборудовать сифоном D=28 мм)
10. Обводная заслонка

Изображено правое исполнение

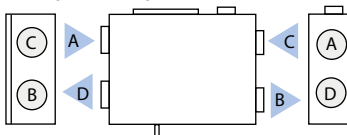

Изображено левое исполнение

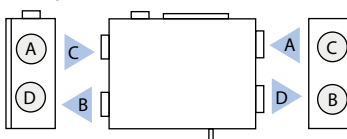

- A Воздух забираемый снаружи
- B Приточный воздух в помещения
- C Удаляемый из помещений воздух
- D Удаляемый наружу воздух



Воздушные фильтры. Приток / Вытяжка

Класс фильтрации	EN779:2011 M5/F7*
Тип	Компактный
Размеры (Ширина x Высота x Длина)	600x420x96 мм

Двигатели вентиляторов ЕС

Мощность	660 Вт
Частота вращения	2900 apc./min.
Класс защиты, IEC 34-5	IP 54

Электрический нагреватель (E)

Мощность	9,0 кВт
Температура воздуха, Δt	13,3°C

* Опция

Температурная эффективность с конденсацией

	В помещение			Из помещения
На подаче, °C	-10	-5	0	20
После регенерации, °C	11,4	14	14,6	

Акустические характеристики

	63	125	250	500	1k	2k	4k	8k	dB(A)
RECU-2000 PE-EC									
Снаружи	-12	-8	-8	-9	-13	-21	-27	-30	-8,1
В помещении	-8	-2	-1	-1	-5	-12	-16	-21	-0,1
Из помещения	-12	-8	-8	-9	-13	-21	-27	-30	-8,1
Наружу	-8	-2	-1	-1	-5	-12	-16	-20	0,0
Корпус L _w (дБ)	-26	-22	-23	-30	-34	-41	-47	-51	-27,4

RECU 2000 P производительность

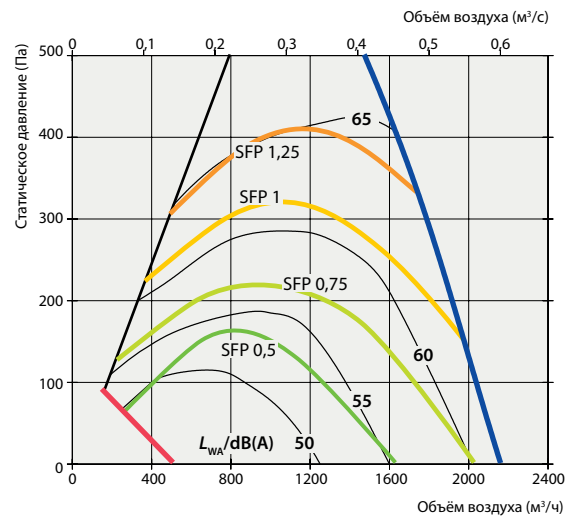

$P[\text{kВт}] = \text{SFP}[\text{kВт}/(\text{m}^3/\text{с})] \cdot V[\text{m}^3/\text{с}]$. На графике показан SFP одного вентилятора установки, в которой фильтры класса M5. Коэффициент коррекции для фильтра класса F7 ~ ~ 70 Па.

Температурная эффективность с конденсацией

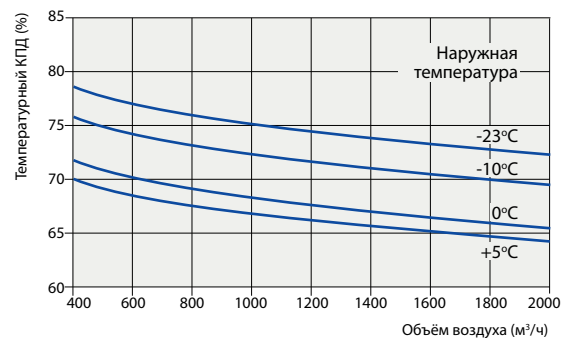

Условия в помещении: 21°C, относительная влажность 45 %

КОМПАКТ RECU 3000

Толщина стенок	45 мм
Масса	540 (390/150) кг
Номинальная производительность установки	3000 м ³ /ч
Питание	3~ 400 В
Максимальная сила тока (E)	29,7 А
Максимальная сила тока (W)	4,1 А
Цвет	RAL 7035
Контроллер автоматики	KOMFOVENT C3



RECU 3000 H

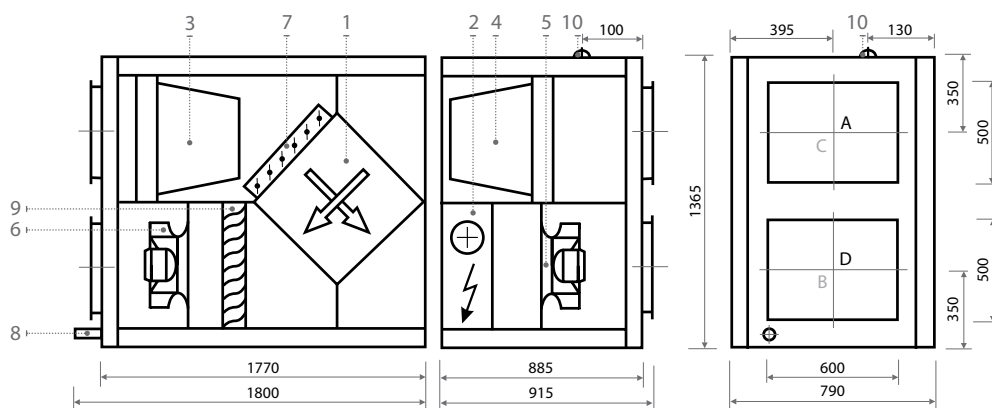

RECU 3000 HW

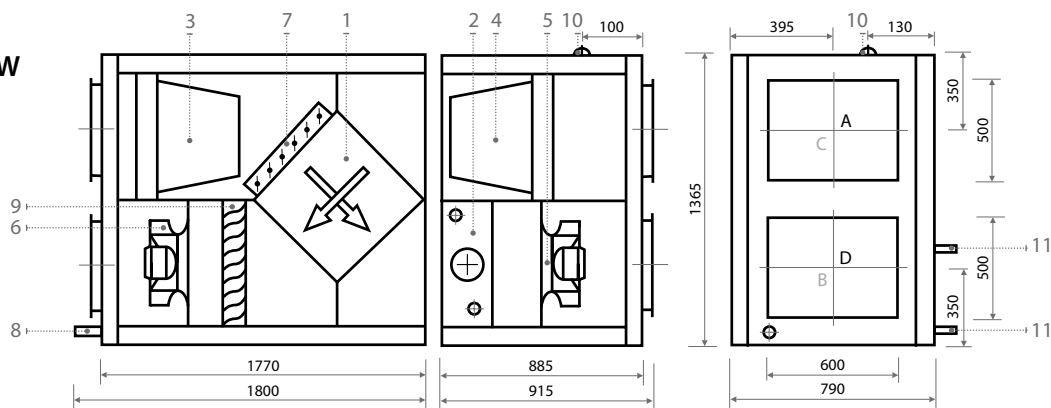

Конструкция

1. Пластинчатый теплоутилизатор
2. Электрический или водяной нагреватель
3. Фильтр приточного воздуха
4. Фильтр удаляемого воздуха
5. вентилятор приточного воздуха
6. Вентилятор удаляемого воздуха
7. Обводная заслонка (*By-pass*)
8. Дренаж конденсата (обязательно оборудовать сифоном D=28 мм)
9. Каплеуловитель
10. Расположение силового кабеля
11. Патрубки подключения воды только для W

Изображено правое исполнение



Изображено левое исполнение



- A Воздух забираемый снаружи
 B Приточный воздух в помещения
 C Удаляемый из помещений воздух
 D Удаляемый наружу воздух



Воздушные фильтры. Приток / Вытяжка

Класс фильтрации	EN779:2011 M5/F7*
Тип	Карманный
Размеры (Ширина x Высота x Длина)	592x592x300 мм

Двигатели вентиляторов ЕС

Мощность	990 Вт
Частота вращения	2580 об./мин
Класс защиты, IEC 34-5	IP 55

Электрический нагреватель (E)

Мощность	18 кВт
Температура воздуха, Δt	17,8°C

* Опция

Температурная эффективность с конденсацией

	В помещении			Из помещения
На подаче, °C	-10	-5	0	20
После регенерации, °C	6,6	8,9	10,9	

Водяной нагреватель (HW)

	90/70	80/60	70/50
Температура воды вход/выход, °C			
Мощность, кВт	25,4	21,76	18,2
Расход воды, дм³/ч	1117	953	792
Гидр. потери давления, кПа	4	3	2
Подключение, "	1		
Температура вход/выход, °C	0/25,1	0/21,5	0/18

Акустические характеристики

	63	125	250	500	1k	2k	4k	8k dB(A)
RECU 3000 HE								
Снаружи	-12	-10	-10	-10	-14	-20	-25	-31 -9,2
В помещении	-10	-5	-5	-4	-7	-15	-19	-24 -2,9
Из помещения	-12	-10	-10	-10	-14	-20	-25	-31 -9,2
Наружу	-10	-5	-5	-4	-7	-14	-18	-23 -2,9
Корпус L _w (дБ)	-15	-11	-13	-21	-25	-32	-39	-44 -17,5

RECU 3000 HW

Снаружи	-11	-8	-6	-6	-12	-18	-24	-29 -6,2
В помещении	-8	-2	0	0	-5	-13	-17	-22 -0,1
Из помещения	-11	-8	-6	-6	-12	-18	-24	-29 -6,2
Наружу	-8	-2	0	0	-5	-12	-17	-21 0
Корпус L _w (дБ)	-15	-11	-13	-21	-25	-32	-39	-44 -17,5

RECU 3000 производительность

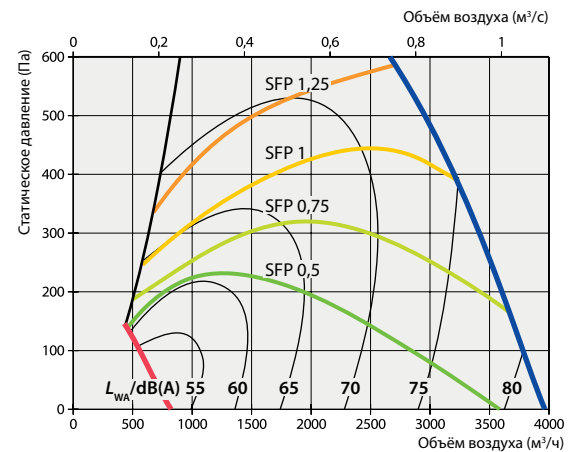

$P[\text{kВт}] = \text{SFP}[\text{kВт}/(\text{м}^3/\text{с})] \cdot V[\text{м}^3/\text{с}]$. На графике показан SFP одного вентилятора установки, в которой фильтры класса M5. Коэффициент коррекции для HW (водяного нагревателя) ~ 20 Па при 3000 м³/ч. Коэффициент коррекции для фильтра класса F7 ~ 70 Па при 3000 м³/ч.

Температурная эффективность с конденсацией

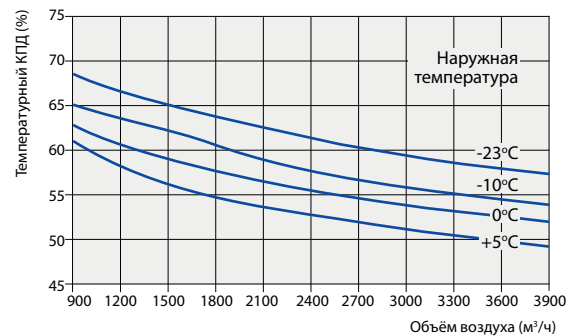

Условия в помещении: 21°C, относительная влажность 45%

КОМПАКТ RECU 4000

Толщина стенок	45 мм
Масса	620 (440/180) кг
Номинальная производительность установки	4000 м ³ /ч
Питание	3~ 400 В
Максимальная сила тока (E)	38,4 А
Максимальная сила тока (W)	4,1 А
Цвет	RAL 7035
Контроллер автоматики	KOMFOVENT C3



RECU 4000 HE

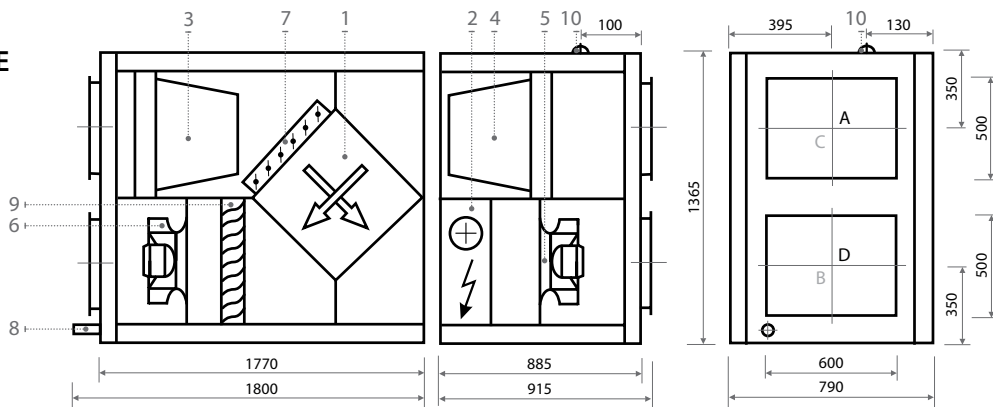

RECU 4000 HW

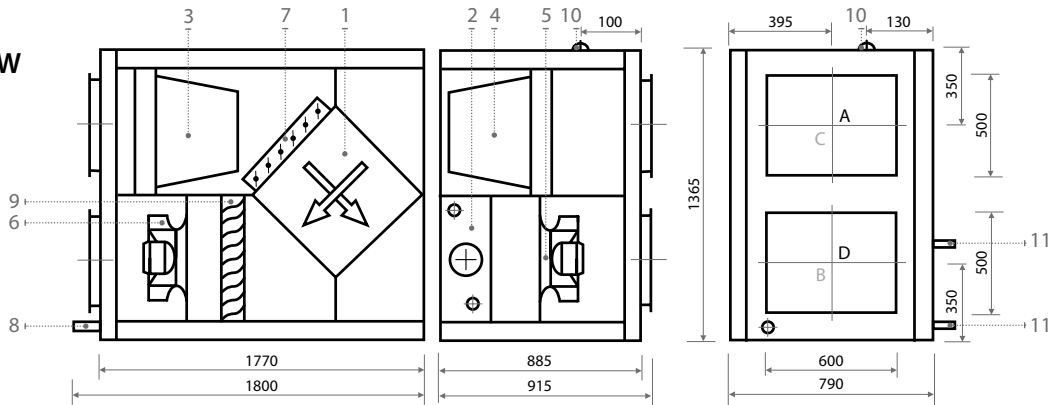

Конструкция

1. Пластинчатый теплоутилизатор
2. Электрический или водяной нагреватель
3. Фильтр приточного воздуха
4. Фильтр удаляемого воздуха
5. вентилятор приточного воздуха
6. Вентилятор удаляемого воздуха
7. Обводная заслонка (*By-pass*)
8. Дренаж конденсата (обязательно оборудовать сифоном D=28 мм)
9. Каплеуловитель
10. Расположение силового кабеля
11. Патрубки подключения воды только для W

Изображено правое исполнение



Изображено левое исполнение



- A Воздух забираемый снаружи
 B Приточный воздух в помещения
 C Удаляемый из помещений воздух
 D Удаляемый наружу воздух

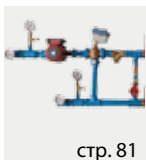

Воздушные фильтры. Приток / Вытяжка

Класс фильтрации	EN779:2011 M5/F7*
Тип	Карманный
Размеры (Ширина x Высота x Длина)	592x592x300 мм

Двигатели вентиляторов ЕС

Мощность	1000 Вт
Частота вращения	2140 об./мин
Класс защиты, IEC 34-5	IP 55

Электрический нагреватель (E)

Мощность	24 кВт
Температура воздуха, Δt	17,8°C

* Опция

Температурная эффективность с конденсацией

	В помещении			Из помещения
На подаче, °C	-10	-5	0	20
После регенерации, °C	5,9	7,5	10	

Водяной нагреватель (HW)

	90/70	80/60	70/50
Температура воды вход/выход, °C			
Мощность, кВт	48	41,8	35,7
Расход воды, дм³/ч	2114	1833	1555
Гидр. потери давления, кПа	23	18	13
Подключение, "	1		
Температура вход/выход, °C	-5/30,6	-5/26,1	-5/21,5

Акустические характеристики

	63	125	250	500	1k	2k	4k	8k	dB(A)
RECU 4000 HE									
Снаружи	-12	-10	-10	-10	-14	-20	-25	-31	-9,2
В помещении	-10	-5	-5	-4	-7	-15	-19	-24	-2,9
Из помещения	-12	-10	-10	-10	-14	-20	-25	-31	-9,2
Наружу	-10	-5	-5	-4	-7	-14	-18	-23	-2,9
Корпус L _w (дБ)	-15	-11	-13	-21	-25	-32	-39	-44	-17,5

RECU 4000 HW

Снаружи	-11	-8	-6	-6	-12	-18	-24	-29	-6,2
В помещении	-8	-2	0	0	-5	-13	-17	-22	-0,1
Из помещения	-11	-8	-6	-6	-12	-18	-24	-29	-6,2
Наружу	-8	-2	0	0	-5	-12	-17	-21	0
Корпус L _w (дБ)	-15	-11	-13	-21	-25	-32	-39	-44	-17,5

RECU 4000 производительность

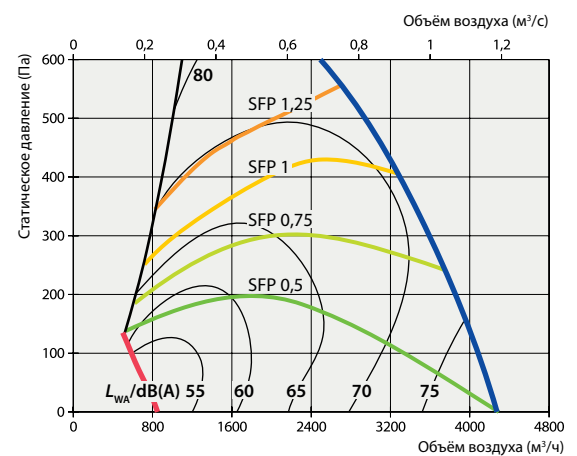

$P[\text{kВт}] = \text{SFP}[\text{kВт}/(\text{м}^3/\text{ч})] \cdot V[\text{м}^3/\text{ч}]$. На графике показан SFP одного вентилятора установки, в которой фильтры класса M5. Коэффициент коррекции для HW (водяного нагревателя) ~ 30 Па при 4000 м³/ч. Коэффициент коррекции для фильтра класса F7 ~ 70 Па при 4000 м³/ч.

Температурная эффективность с конденсацией

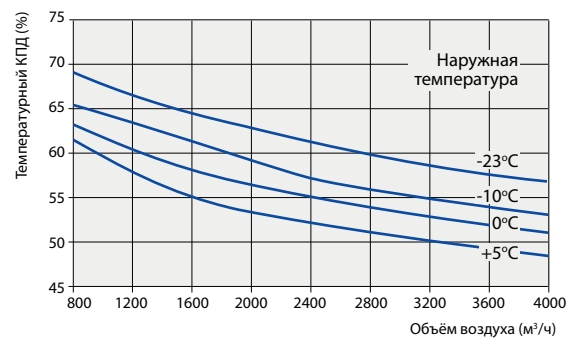

Условия в помещении: 21°C, относительная влажность 45 %

КОМПАКТ RECU 4500

Толщина стенок	45 мм
Масса	625 (440/185) кг
Номинальная производительность установки	4500 м ³ /ч
Питание	3~ 400 В
Максимальная сила тока (E)	40,2 А
Максимальная сила тока (W)	5,9 А
Цвет	RAL 7035
Контроллер автоматики	KOMFOVENT C3



RECU 4500 HE

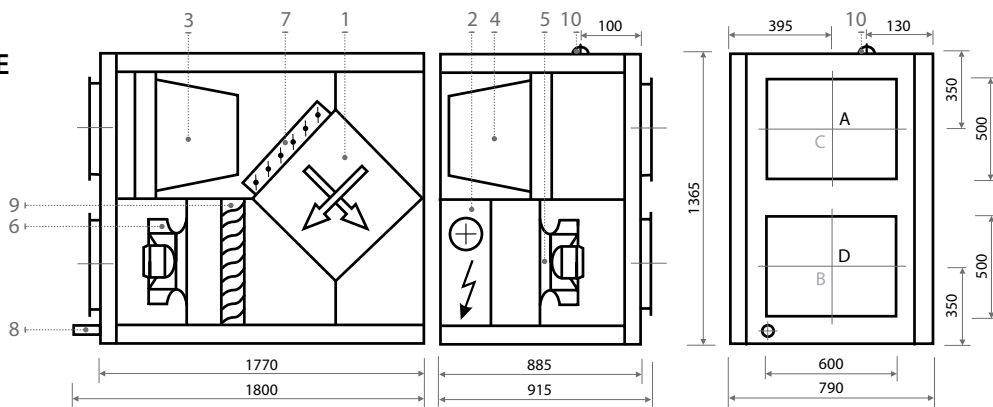

RECU 4500 HW

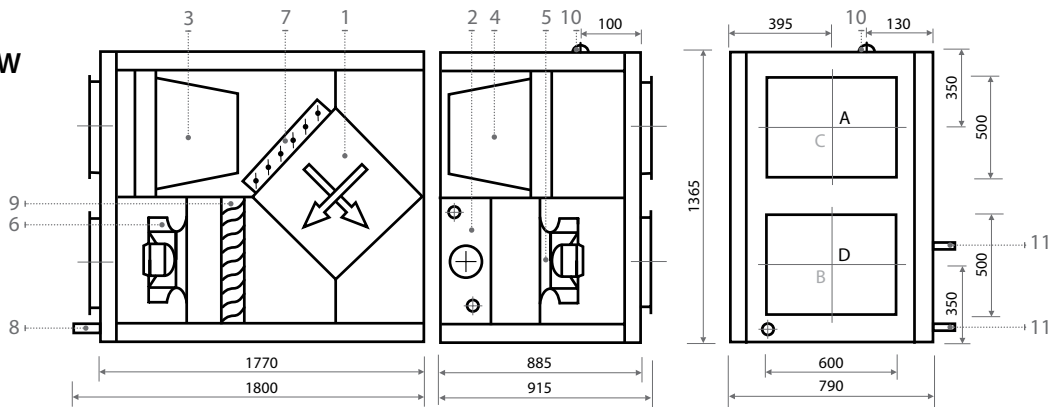

Конструкция

1. Пластинчатый теплоутилизатор
2. Электрический или водяной нагреватель
3. Фильтр приточного воздуха
4. Фильтр удаляемого воздуха
5. вентилятор приточного воздуха
6. Вентилятор удаляемого воздуха
7. Обводная заслонка (*By-pass*)
8. Дренаж конденсата (обязательно оборудовать сифоном D=28 мм)
9. Каплеуловитель
10. Расположение силового кабеля
11. Патрубки подключения воды только для W

Изображено правое исполнение



Изображено левое исполнение



- A Воздух забираемый снаружи
 B Приточный воздух в помещения
 C Удаляемый из помещений воздух
 D Удаляемый наружу воздух



Воздушные фильтры. Приток / Вытяжка

Класс фильтрации	EN779:2011 M5/F7*
Тип	Карманный
Размеры (Ширина x Высота x Длина)	592x592x300 мм

Двигатели вентиляторов ЕС

Мощность	1700 Вт
Частота вращения	2600 об./мин
Класс защиты, IEC 34-5	IP 54

Электрический нагреватель (E)

Мощность	24 кВт
Температура воздуха, Δt	15,8°C

* Опция

Температурная эффективность с конденсацией

	В помещение			Из помещения
На подаче, °C	-10	-5	0	20
После регенерации, °C	5,7	7,5	10	

Водяной нагреватель (HW)

	90/70	80/60	70/50
Температура воды вход/выход, °C			
Мощность, кВт	46	40	34
Расход воды, дм³/ч	2021	1751	1484
Гидр. потери давления, кПа	26	21	15
Подключение, "		1	
Температура вход/выход, °C	-5/25	-5/21	-5/17

Акустические характеристики

	63	125	250	500	1k	2k	4k	8k	dB(A)
RECU 4500 HE									
Снаружи	-12	-10	-10	-10	-14	-20	-25	-31	-9,2
В помещении	-10	-5	-5	-4	-7	-15	-19	-24	-2,9
Из помещения	-12	-10	-10	-10	-14	-20	-25	-31	-9,2
Наружу	-10	-5	-5	-4	-7	-14	-18	-23	-2,9
Корпус L _w (дБ)	-15	-11	-13	-21	-25	-32	-39	-44	-17,5

RECU 4500 HW

Снаружи	-11	-8	-6	-6	-12	-18	-24	-29	-6,2
В помещении	-8	-2	0	0	-5	-13	-17	-22	-0,1
Из помещения	-11	-8	-6	-6	-12	-18	-24	-29	-6,2
Наружу	-8	-2	0	0	-5	-12	-17	-21	0
Корпус L _w (дБ)	-15	-11	-13	-21	-25	-32	-39	-44	-17,5

RECU 4500 производительность

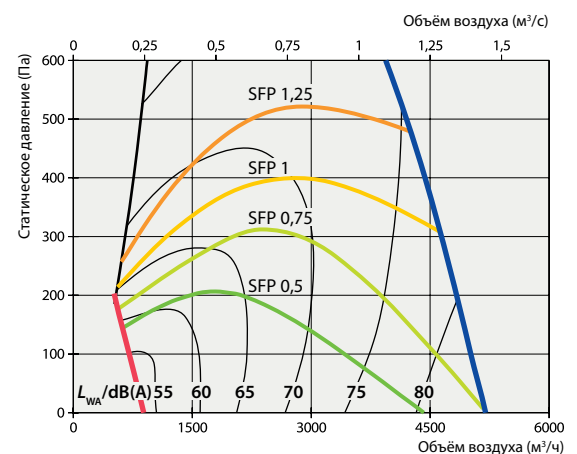

$P[\text{kВт}] = \text{SFP}[\text{kВт}/(\text{м}^3/\text{с})] \cdot V[\text{м}^3/\text{с}]$. На графике показан SFP одного вентилятора установки, в которой фильтры класса M5. Коэффициент коррекции для HW (водяного нагревателя) ~ 40 Па при 4500 м³/ч. Коэффициент коррекции для фильтра класса F7 ~ 70 Па при 4500 м³/ч.

Температурная эффективность с конденсацией

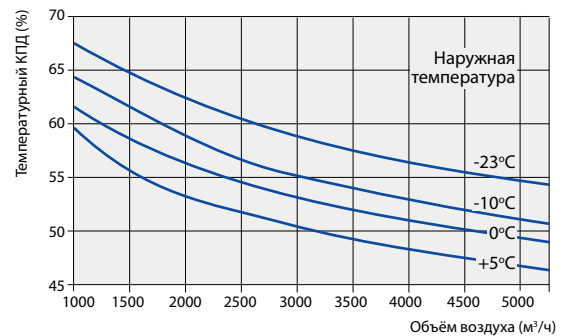

Условия в помещении: 21°C, относительная влажность 45 %

КОМПАКТ RECU 7000

Толщина стенок	45 мм
Масса	800 (260/260/280) кг
Номинальная производительность установки	7000 м³/ч
Питание	3~ 400 В
Максимальная сила тока	9,6 А
Цвет	RAL 7035
Контроллер автоматики	KOMFOVENT C3



RECU 7000 HW

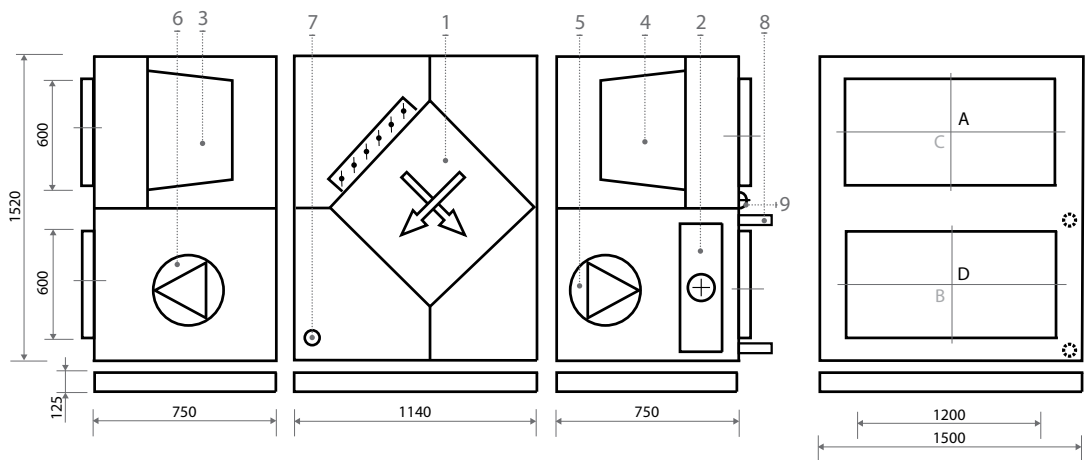

Конструкция

1. Пластинчатый теплоутилизатор
2. Водяной нагреватель
3. Фильтр приточного воздуха
4. Фильтр удаляемого воздуха
5. Вентилятор приточного воздуха
6. Вентилятор удаляемого воздуха
7. Дренаж конденсата
8. Патрубки подключения воды
9. Расположение силового кабеля

Изображено правое исполнение



- A Воздух забираемый снаружи
B Приточный воздух в помещения

Изображено левое исполнение



- C Удаляемый из помещений воздух
D Удаляемый наружу воздух



Воздушные фильтры. Приток / Вытяжка

Класс фильтрации	EN779:2011 M5/F7*
Тип	Карманный
Размеры (Ширина x Высота x Длина)	592x592-12x635 мм
Количество	2 шт.

Двигатели вентиляторов ЕС

Мощность	2730 Вт
Частота вращения	2040 об./мин
Класс защиты, IEC 34-5	IP 54

* Опция

Температурная эффективность с конденсацией

	В помещении				Из помещения
	-15	-10	-5	0	20
На подаче, °C	-15	-10	-5	0	20
После регенерации, °C	7,7	9,2	10,4	11,9	

Водяной нагреватель (HW)

Температура воды вход/выход, °C	80/60
Мощность, кВт	35,4
Расход воды, дм³/ч	1560
Гидр. потери давления, кПа	7,6
Подключение, "	3/4
Температура вход/выход, °C	6/21

Акустические характеристики

	63	125	250	500	1k	2k	4k	8k	dB(A)
RECU 7000 HW									
Снаружи	-11	-8	-6	-6	-12	-18	-24	-29	-6,2
В помещении	-8	-2	0	0	-5	-13	-17	-22	-0,1
Из помещения	-11	-8	-6	-6	-12	-18	-24	-29	-6,2
Наружу	-8	-2	0	0	-5	-12	-17	-21	0
Корпус L _w (дБ)	-15	-11	-13	-21	-25	-32	-39	-44	-17,5

RECU 7000 производительность

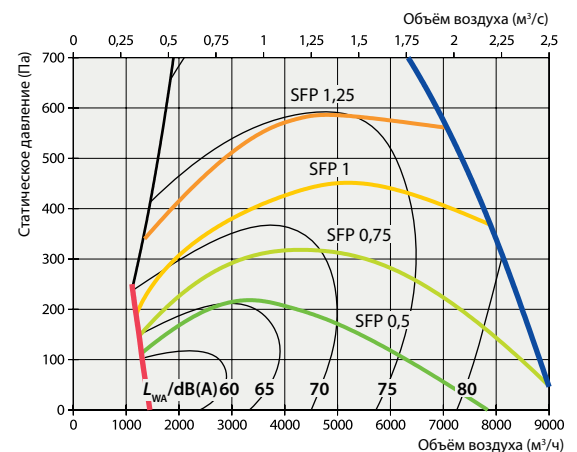

$P[\text{кВт}] = \text{SFP}[\text{кВт}/(\text{м}^3/\text{с})] \cdot V[\text{м}^3/\text{с}]$. На графике показан SFP одного вентилятора установки, в которой фильтры класса M5. Коэффициент коррекции для фильтра класса F7 ~ ~ 70 Па при 7000 м³/ч.

Температурная эффективность с конденсацией

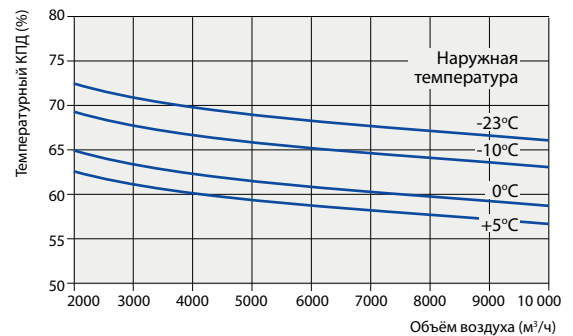

Условия в помещении: 21 °C, относительная влажность 45 %

КОМFOVENT КОМПАКТ ОТК

Потолочные приточные установки. Производительность от 170 до 4200 м³/ч.

- Высота всего лишь 350 мм (ОТК 3000, 4000 – 545 мм) – легко подобрать место монтажа.
- Комплекуются с монтажными профилями и виброгасящими держателями.
- Безопасная и удобная конструкция дверей гарантирует легкую фиксацию при различных положениях во время осмотра и обслуживания.
- Интегрированная автоматика С3.
- Пульт управления можно смонтировать в любом удобном для пользователя месте.
- На пульте управления можно наблюдать и выбирать режимы работы установки.
- Возможность комплектовать и управлять секцией охлаждения, монтируемой в воздуховоде.

КОМПАКТ ОТК 700

Толщина стенок	45 мм
Масса	32,5 кг
Номинальная производительность установки	700 м ³ /ч
Цвет	RAL 7035
Контроллер автоматики	КОМFOVENT С3

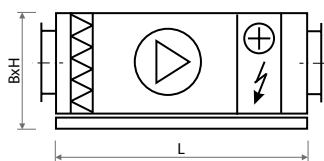

Установка на фото может различаться с фактически производимым оборудованием

Тип приточной установки	Габариты ВxHxL, мм	Тепло и звукоизоляция, мм	Подключенные воздуховоды, мм	Питание, В	Мощность двигателя вентилятора АС, Вт	Мощность нагревателя, кВт	Максимальный ток, А	ΔТ, °С	Фильтр М5
С электрическим нагревателем									
ОТК 700P-E3	440x350x850	45	∅ 200	1~230	165	3,0	13,8	13	345x287x46
ОТК 700P-E6	440x350x850	45	∅ 200	3~400	165	6,0	9,4	25	345x287x46
ОТК 700P-E9	440x350x850	45	∅ 200	3~400	165	9,0	13,8	38	345x287x46

Акустические характеристики

	63	125	250	500	1k	2k	4k	8k	dB(A)
ОТК 700 PE									
С улицы	-9	-3	-3	-3	-8	-15	-20	-24	-2,8
В помещение	-8	-2	-1	-1	-5	-12	-16	-20	0
Корпус L _w (дБ)	-15	-11	-12	-19	-23	-30	-36	-40	-16,4

ОТК 700PE-AC производительность

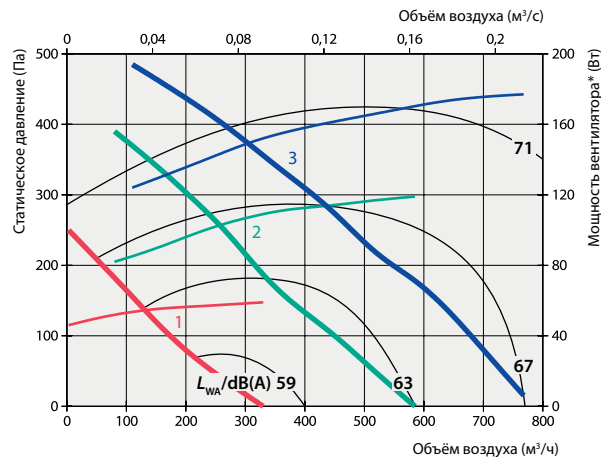

1, 2, 3 – скорость вентилятора*; – мощность вентилятора указана для одного вентилятора (потока). Данные производительности указаны для: вент. устройства с фильтром М5. Коэффициент коррекции для фильтра класса F7 – ~ 70 Па при 700 м³/ч.

КОМПАКТ ОТК 1200

Толщина стенок	45 мм
Масса	46 кг
Номинальная производительность установки	1200 м³/ч
Цвет	RAL 7035
Контроллер автоматики	KOMFOVENT C3

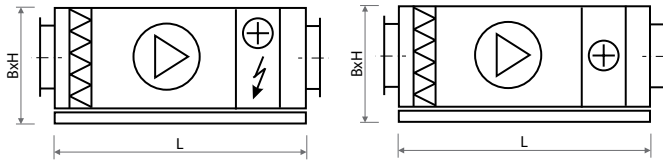

Установка на фото может различаться с фактически производимым оборудованием

Тип приточной установки	Габариты ВxHxL, мм	Тепло и звукоизоляция, мм	Подключение воздуховодов, мм	Питание, В	Мощность двигателя вентилятора АС, Вт	Мощность нагревателя, кВт	Максимальный ток, А	ΔT, °C	Фильтр M5
С электрическим нагревателем									
ОТК 1200P-E9	690x350x850	45	∅ 250	3~400	290	9,0	14,3	22	558x287x46
ОТК 1200P-E15	690x350x850	45	∅ 250	3~400	290	15,0	23,0	37	558x287x46
С водяным нагревателем									
ОТК 1200PW	690x350x850	45	∅ 250	1~230	290	–	1,8		558x287x46

Водяной нагреватель (HW)

Температура воды вход/выход, °C	70/50	80/60	90/70
Мощность, кВт	16,2	18,5	20,55
Расход воды, дм³/ч	707	812	907
Гидр. потери давления, кПа	2,9	3,6	4,28
Подключение, "	1/2		
Температура вход/выход, °C	-30/9,32	-30/15	-30/20

Акустические характеристики

	63	125	250	500	1k	2k	4k	8k	dB(A)
ОТК 1200 PE									
Снаружи	-9	-3	-2	-3	-8	-16	-21	-25	-3,0
В помещении	-8	-2	0	0	-5	-12	-17	-21	0
Корпус L _w (дБ)	-15	-11	-13	-21	-25	-32	-39	-44	-17,5
ОТК 1200 PW									
Снаружи	-9	-3	-2	-3	-8	-16	-21	-25	-3,0
В помещении	-8	-2	0	0	-5	-12	-17	-21	0
Корпус L _w (дБ)	-15	-11	-13	-21	-25	-32	-39	-44	-17,5

ОТК 1200PE-AC производительность

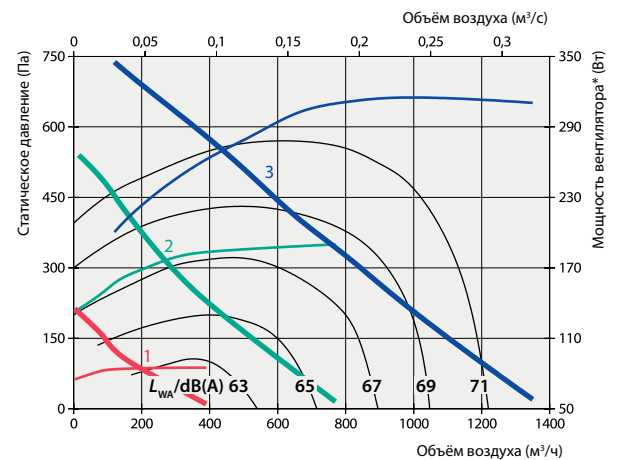

1, 2, 3 – скорость вентилятора*; – мощность вентилятора указана для одного вентилятора (потока). Данные производительности указаны для: вент. устройства с фильтром M5. Коэффициент коррекции для PW (водяного нагревателя) ~ 30 Па при 1200 м³/ч. Коэффициент коррекции для фильтра класса F7 ~ ~ 30 Па при 1200 м³/ч.

КОМПАКТ ОТК 2000

Толщина стенок	45 мм
Масса	73 кг
Номинальная производительность установки	2000 м³/ч
Цвет	RAL 7035
Контроллер автоматики	KOMFOVENT C3



Установка на фото может различаться с фактически производимым оборудованием

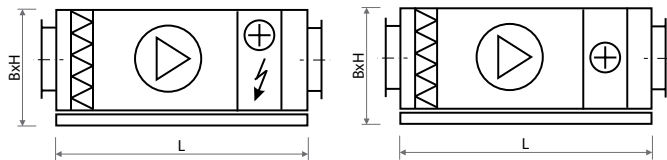

Тип приточной установки	Габариты ВxHxL, мм	Тепло и звукоизоляция, мм	Подключение воздуховодов, мм	Питание, В	Мощность двигателя вентилятора АС, Вт	Мощность нагревателя, кВт	Максимальный ток, А	ΔТ, °С	Фильтр М5
С электрическим нагревателем									
ОТК 2000P-E15	1000x350x865	45	700x250	3~400	2x290	15,0	24,2	22	858x287x46
ОТК 2000P-E22.5	1000x350x865	45	700x250	3~400	2x290	22,5	35,1	33	858x287x46
С водяным нагревателем									
ОТК 2000PW	1000x350x865	45	700x250	1~230	2x290	-	12,5		858x287x46

Водяной нагреватель (HW)

Температура воды вход/выход, °С	70/50	80/60	90/70
Мощность, кВт	28,6	32,4	34,2
Расход воды, дм³/ч	1253	1423	1511
Гидр. потери давления, кПа	9,82	12,03	13,07
Подключение, "	1/2		
Температура вход/выход, °С	-30/12	-30/17	-30/20

Акустические характеристики

	63	125	250	500	1k	2k	4k	8k	dB(A)
ОТК 2000 PE									
Снаружи	-9	-3	-2	-3	-8	-16	-21	-25	-3,0
В помещение	-8	-2	0	0	-5	-12	-17	-21	0
Корпус L _w (дБ)	-15	-11	-13	-21	-25	-32	-39	-44	-17,5

ОТК 2000 PW

Снаружи	-10	-4	-4	-5	-10	-17	-23	-28	-4,3
В помещение	-8	-2	0	0	-5	-12	-17	-21	0
Корпус L _w (дБ)	-15	-11	-13	-21	-25	-32	-39	-44	-17,5

ОТК 2000PE-AC производительность

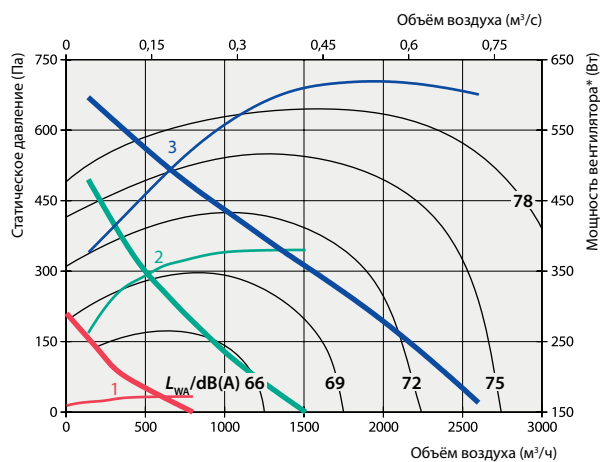

1, 2, 3 – скорость вентилятора*; – мощность вентилятора указана для одного вентилятора (потока). Данные производительности указаны для: вент. устройства с фильтром М5. Коэффициент коррекции для PW (водяного нагревателя) ~ 30 Па при 2000 м³/ч. Коэффициент коррекции для фильтра класса F7 ~ ~ 70 Па при 2000 м³/ч.

КОМПАКТ ОТК 3000

Толщина стенок	45 мм
Масса	120 кг
Номинальная производительность установки	3000 м³/ч
Цвет	RAL 7035
Контроллер автоматики	KOMFOVENT C3

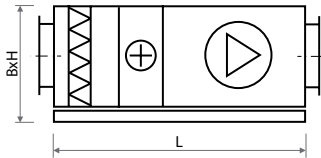

Установка на фото может различаться с фактически производимым оборудованием

Тип приточной установки	Габариты ВxHxL, мм	Тепло и звукоизоляция, мм	Подключение воздуховодов, мм	Питание, В	Мощность двигателя вентилятора ЕС, Вт	Максимальный ток, А	Фильтр M5
С водяным нагревателем							
ОТК 3000PW	1005x545x1217	45	600 x 400	3~400	990	2,2	450 x 480 x 96(x2)

Водяной нагреватель (HW)

Температура воды вход/выход, °С	60/40	70/50	80/60	90/70
Мощность, кВт	51,4	51,4	51,4	51,4
Расход воды, дм³/ч	2239	2248	2257	2267
Гидр. потери давления, кПа	4,8	5,4	4,5	4,5
Подключение, "	1			
Температура вход/выход, °С	-30/20	-30/20	-30/20	-30/20
Запас мощности, %	13	26	36	45

Акустические характеристики

	63	125	250	500	1k	2k	4k	8k dB(A)
ОТК 3000 PW								
Снаружи	-9	-4	-4	-5	-9	-16	-21	-26 -4,1
В помещении	-8	-2	-1	-1	-5	-12	-16	-20 0
Корпус L _w (дБ)	-15	-11	-12	-19	-23	-30	-36	-40 -16,4

ОТК 3000PW-ЕС производительность

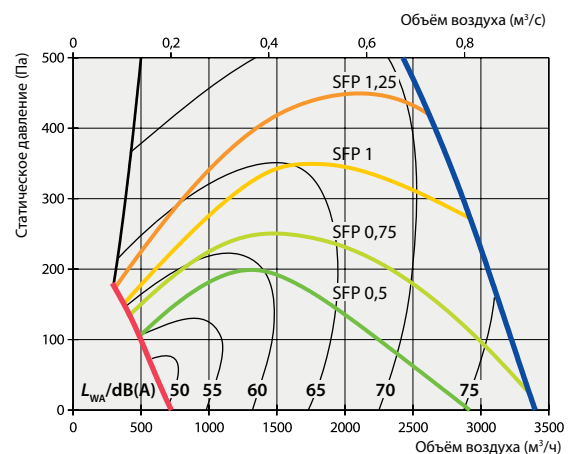

$P[\text{кВт}] = \text{SFP}[\text{кВт}/(\text{м}^3/\text{с})] \cdot V[\text{м}^3/\text{с}]$. На графике показан SFP одного вентилятора установки в которой фильтры класса M5. Коэффициент коррекции для фильтра класса F7 ~ ~ 70 Па при 3000 м³/ч.

КОМПАКТ ОТК 4000

Толщина стенок	45 мм
Масса	125 кг
Номинальная производительность установки	4000 м³/ч
Цвет	RAL 7035
Контроллер автоматики	KOMFOVENT C3

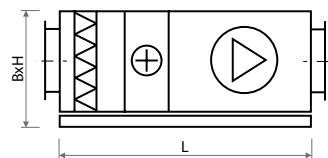

Установка на фото может различаться с фактически производимым оборудованием

Тип приточной установки	Габариты ВxHxL, мм	Тепло и звукоизоляция, мм	Подключение воздуховодов, мм	Питание, В	Мощность двигателя вентилятора ЕС, Вт	Максимальный ток, А	ДР воды, кПа	Фильтр М5
С водяным нагревателем								
ОТК 4000PW	1005x545x1217	45	600 x 400	3~400	1000	2,3	5,1	450 x 480 x 96(x2)

Водяной нагреватель (HW)

Температура воды вход/выход, °С	60/40	70/50	80/60	90/70
Мощность, кВт	68,5	68,5	68,5	68,5
Расход воды, дм³/ч	2985	2997	3009	3023
Гидр. потери давления, кПа	8,0	7,9	7,7	7,5
Подключение, "	1			
Температура вход/выход, °С	-30/20	-30/20	-30/20	-30/20
Запас мощности, %	5	18	30	40

Акустические характеристики

	63	125	250	500	1k	2k	4k	8k	dB(A)
ОТК 4000 PW									
Снаружи	-9	-4	-4	-5	-9	-16	-21	-26	-4,1
В помещение	-8	-2	-1	-1	-5	-12	-16	-20	0
Корпус L _w (дБ)	-15	-11	-12	-19	-23	-30	-36	-40	-16,4

ОТК 4000PW-ЕС производительность

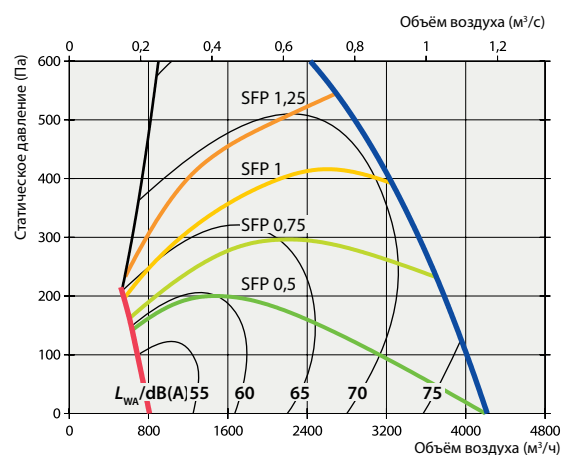

$P[kВт] = SFP[kВт/(м³/с)] \cdot V[м³/с]$. На графике показан SFP одного вентилятора установки в которой фильтры класса М5. Коэффициент коррекции для фильтра класса F7 ~ ~ 70 Па при 4000 м³/ч.

Принадлежности

Фильтры приточного и удаляемого воздуха

99,9% (по количеству) частиц в уличном воздухе, по размерам меньше чем 1 мкм. По массе, эти частицы составляют всего лишь 30% всей пыли. Чтобы обеспечить чистоту приточного воздуха в общественных и жилых помещениях в соответствии с гигиеническими нормами, достаточно фильтров класса M5-F7.

Фильтры класса G4 и M5 защищают вентиляционную установку от загрязнения и увеличивают срок ее эксплуатации. Загрязненные фильтры подлежат своевременной замене чтобы обеспечить комфортные условия в вентилируемых помещениях и уберечь установки от неисправностей. О загрязненности фильтра сообщается на пульте управления. Обычно фильтры следует менять не реже чем два раза в год: в конце отопительного сезона и осенью.

Классификация фильтров и стандарты

Фильтры, используемые в вентиляционных установках классифицируются по стандарту EN779:2011

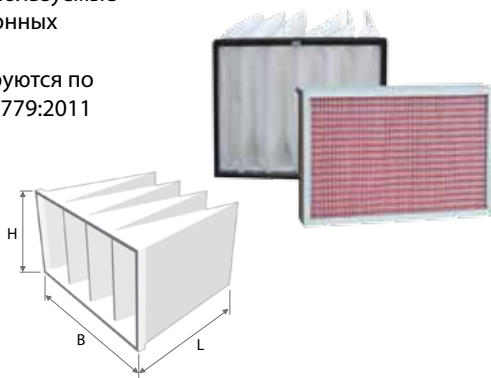

Типы фильтров

1. Фильтры приточного воздуха M5 (комплектные стандартно) или F7 (по заказу). Фильтры компактной конструкции отличаются долговечностью и большой площадью фильтрации. Потери давления на фильтрах очень малы, а это, в свою очередь, снижает потребление электроэнергии. Фильтры изготовлены из нетканного материала обрешеченного в картонные рамки из экологически чистых материалов, не вызывающих проблем с утилизацией.
2. Карманные воздушные фильтры используемые в установках: класс M5 (или F7) для приточного воздуха и M5 (или F7) – для удаляемого воздуха.

Вентиляционная установка	Габариты фильтров M5, F7 ВхНхL, мм
REGO 400	410x200x46
REGO 500	540x260x46
REGO 700	540x260x46
REGO 900 U	800x400x46
REGO 1200 U	800x400x46
REGO 1200 P	410x420x46
REGO 1400 U	800x400x46
REGO 1600 U	800x450x46
REGO 2000 U	800x450x46
REGO 2500 U	800x450x46
REGO 3000 U	525x510x46 (x2)
REGO 4000 U	525x510x46 (x2)
REGO 4500 U	525x510x46 (x2)
REGO 7000	592x592-12x500 (x2)

RECU 400	300x195x46
RECU 700	400x235x46
RECU 700 CF	390x300x46
RECU 900	400x235x46
RECU 1200	592x287-6x360
RECU 1600 V	592x287-6x360
RECU 1600 H	610x350x92
RECU 2000	610x350x92
RECU 3000	592x592-6x300
RECU 4000	592x592-6x300
RECU 4500	592x592-6x300
RECU 7000	592x592-12x635 (x2)
RECU 4500	592x592-6x300
RECU 7000	592x592-12x635 (x2)

Вентиляционная установка	Габариты фильтров M5, F7 ВхНхL, мм	M5	F7
ОТК 700	345x287x46	+	-
ОТК 1200	558x287x46	+	-
ОТК 2000	858x287x46	+	-
ОТК 3000	450x480x92 (x2)	+	+
ОТК 4000	450x480x92 (x2)	+	+

Водяной каналный нагреватель

Водяной каналный нагреватель можно комплектовать с установками КОМПАКТ REGO и КОМПАКТ RECU. Нагреватель монтируется за установкой в воздуховоде приточного воздуха, в удобном для пользователя месте. Автоматикой предусмотрена функция управления нагревателем.

Конструкция:

Гальванизированный стальной корпус, медные трубки по которым течет теплоноситель (вода), стандартный промежуток между алюминиевыми пластинками 3 мм. Дополнительно можно заказать датчик от обмерзания с резьбовым соединением. Это нужно указать при заказе.

Конструктивные ограничения

- Максимальное рабочее давление – 10 бар.
- Максимальная температура воды +100°C.
- Максимальная скорость воздуха 3 м/с.

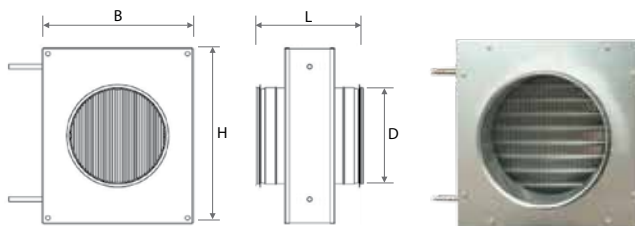

Канальный водяной нагреватель	Габариты, мм				Подключение, "
	D	B	H	L	
DH-160	160	315	315	220	3/8
DH-200	200	315	315	220	3/8
DH-250	250	365	365	220	3/8
DH-315	315	415	415	220	3/8

Вентиляционная установка	Теплоноситель – вода, подача – 80°C / возврат – 60°C*						Входящая температура воздуха, °C	Температура теплоносителя подача/возврат, °C			
	Канальный нагреватель	Мощность, кВт	Температура воздуха вход/выход, °C	Потери давления воздуха, Па	Расход воды, дм³/ч	Гидр.потери давления, кПа		60/40	70/50	80/60	90/70
REGO 700	DH-250	4.5	8 / 26	14	196	7.0	-25	1.19	1.42	1.61	1.82
REGO 1200P	DH-315	7.3	7 / 25	34	321	10.0	-20	1.15	1.34	1.52	1.50
RECU 400 V	DH-160	2.7	8 / 27	11	117	2.2	-15	1.06	1.24	1.44	1.63
RECU 400 H	DH-200	2.7	8 / 27	11	117	2.2	-10	0.98	1.16	1.35	1.53
RECU 700 V	DH-200	3.1	7 / 20	25	144	2.8	-5	0.89	1.08	1.27	1.45
RECU 700 H	DH-250	3.1	7 / 20	14	144	3.6	0	0.81	0.98	1.18	1.37
RECU 900 V	DH-200	4.0	7 / 20	40	180	4.5	+5	0.71	0.90	1.10	1.29
RECU 900 H	DH-250	4.0	7 / 20	21	180	5.6	+10	0.63	0.82	1.00	1.19
RECU 1600P	DH-315M	9.7	7 / 25	38	432	2.1	+15	0.53	0.73	0.92	1.11
RECU 2000P	DH-315M	12.3	7 / 25	55	540	3.2	+20	0.44	0.63	0.82	1.02

* При необходимости пересчёта при иных параметрах теплоносителя, используйте таблицу (справа) для определения коэффициента. Мощность умножив на коэф. получим значение для необходимых параметров.

Примечание: подсчёт приблизительный

Электрический каналный преднагреватель воздуха

Электрический каналный преднагреватель предназначен для подогрева чистого воздуха в вентиляционных системах, в основном с целью предотвратить обмерзание пластинчатого теплоутилизатора при отрицательной температуре наружного воздуха.

Корпус электрического нагревателя сделан из жести, покрытой алуцинком, трубки нагревателя – из нержавеющей стали AISI 304, отличается долговечностью и надёжностью, класс защиты IP44.

Нагреватель укомплектован встроенной автоматикой управления и двухступенчатой защитой от перегрева. Ограничивающая защита от перегрева отключает нагревательные элементы при достижении температуры +50°C. Аварийная защита от перегрева отключает нагревательные элементы если температура поднимется выше +100°C. После срабатывания аварийной защиты, ее можно восстановить в ручную, нажав кнопку восстановления. Мощность электрического нагревателя плавно регулируется симисторами по методу ШИМ. Температуру воздуха после нагревателя стандартно можно устанавливать в пределах от -40 до -10°C (другой диапазон температур – по спец. заказу). К нагревателю в комплект входит каналный датчик температуры приточного воздуха.



Тип	Тепловая мощность, кВт	Напряжение, В/50 Гц
EKA-NV PTC 160-0,9-1f	0.9	1 ~ 230
EKA-NV PTC 160-1,2-1f	1.2	1 ~ 230
EKA-NV PTC 160-2,0-1f	2	1 ~ 230
EKA-NV PTC 200-1,2-1f	1.2	1 ~ 230
EKA-NV PTC 200-2,0-1f	2	1 ~ 230
EKA-NV PTC 250-1,2-1f	1.2	1 ~ 230
EKA-NV PTC 250-1,5-1f	1.5	1 ~ 230
EKA-NV PTC 250-2,0-1f	2	1 ~ 230
EKA-NV PTC 250-3,0-1f	3	1 ~ 230
EKA-NV PTC 315-1,5-1f	1.5	1 ~ 230
EKA-NV PTC 315-2,0-1f	2	1 ~ 230

Смесительный узел

Смесительные узлы PPU предназначены для регулирования мощности водяного нагревателя т.е. для регулирования температуры подаваемого в помещения воздуха путём смешивания подаваемого теплоносителя с частично рециркулирующим. Смесительный узел полностью собран и для каждой установки имеется свой типоразмер.

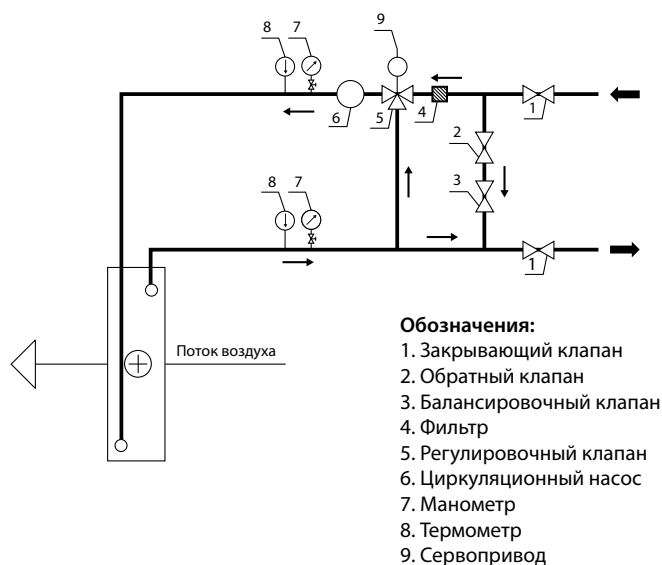

Вентиляционная установка	Нагреватель	Температура теплоносителя подача/возврат, °C			
		60/40 °C	70/50 °C	80/60 °C	90/70 °C
REGO 400	Канальный DH-160	PPU-0.63-25_20	PPU-0.63-25_20	PPU-0.63-25_20	PPU-0.63-25_20
REGO 500 V	Канальный DH-250	PPU-0.63-25_20	PPU-0.63-25_20	PPU-0.63-25_20	PPU-0.63-25_20
REGO 500 H	Канальный DH-200	PPU-0.63-25_20	PPU-0.63-25_20	PPU-0.63-25_20	PPU-0.63-25_20
REGO 700	Канальный DH-250	PPU-0.63-25_20	PPU-0.63-25_20	PPU-0.63-25_20	PPU-0.63-25_20
REGO 900 U	Интегрированный	PPU-0.63-25_20	PPU-0.63-25_20	PPU-0.63-25_20	PPU-0.63-25_20
REGO 1200 P	Канальный DH-315	PPU-0.63-25_20	PPU-1.0-25_20	PPU-1.0-25_20	PPU-1.0-25_20
REGO 1200 U	Интегрированный	PPU-0.63-25_20	PPU-0.63-25_20	PPU-0.63-25_20	PPU-0.63-25_20
REGO 1400 U	Интегрированный	PPU-1.0-25_20	PPU-1.0-25_20	PPU-1.0-25_20	PPU-1.0-25_20
REGO 1600 U	Интегрированный	PPU-1.0-25_20	PPU-1.0-25_20	PPU-1.0-25_20	PPU-1.0-25_20
REGO 2000 U	Интегрированный	PPU-1.6-25_40	PPU-1.6-25_40	PPU-1.6-25_40	PPU-1.6-25_40
REGO 2500 U	Интегрированный	PPU-1.6-25_40	PPU-1.6-25_40	PPU-1.6-25_40	PPU-1.6-25_40
REGO 3000 U	Интегрированный	PPU-1.0-25_20	PPU-1.6-25_40	PPU-1.6-25_40	PPU-2.5-25_40
REGO 4000 U	Интегрированный	PPU-2.5-25_40	PPU-2.5-25_40	PPU-4.0-25_60	PPU-4.0-25_60
REGO 4500 U	Интегрированный	PPU-4.0-25_60	PPU-4.0-25_60	PPU-4.0-25_60	PPU-6.3-25_60
REGO 7000	Интегрированный	PPU-4.0-25_60	PPU-4.0-25_60	PPU-4.0-25_60	PPU-4.0-25_60
RECU 400V	Канальный DH-160	PPU-0.63-25_20	PPU-0.63-25_20	PPU-0.63-25_20	PPU-0.63-25_20
RECU 400H	Канальный DH-200	PPU-0.63-25_20	PPU-0.63-25_20	PPU-0.63-25_20	PPU-0.63-25_20
RECU 700V	Канальный DH-200	-	PPU-0.63-25_20	PPU-0.63-25_20	PPU-0.63-25_20
RECU 700H	Канальный DH-250	PPU-0.63-25_20	PPU-0.63-25_20	PPU-0.63-25_20	PPU-1.0-25_20
RECU 900V	Канальный DH-200	-	PPU-0.63-25_20	PPU-0.63-25_20	PPU-1.0-25_20
RECU 900H	Канальный DH-250	PPU-0.63-25_20	PPU-0.63-25_20	PPU-0.63-25_20	PPU-1.0-25_20
RECU 1200	Интегрированный	PPU-1.0-25_20	PPU-1.0-25_20	PPU-1.0-25_20	PPU-1.6-25_40
RECU 1600	Интегрированный	PPU-2.5-25_40	PPU-2.5-25_40	PPU-4.0-25_60	PPU-4.0-25_60
RECU 1600 P	Канальный DH-315	PPU-1.6-25_40	PPU-1.6-25_40	PPU-1.6-25_40	PPU-1.6-25_40
RECU 2000	Интегрированный	PPU-1.6-25_40	PPU-2.5-25_40	PPU-4.0-25_60	PPU-4.0-25_60
RECU 2000 P	Канальный DH-315	PPU-1.6-25_40	PPU-1.6-25_40	PPU-1.6-25_40	PPU-1.6-25_40
RECU 3000	Интегрированный	PPU-1.6-25_40	PPU-2.5-25_40	PPU-2.5-25_40	PPU-4.0-25_60
RECU 4000	Интегрированный	PPU-4.0-25_60	PPU-6.3-25_60	PPU-6.3-25_60	PPU-6.3-25_60
RECU 4500	Интегрированный	-	PPU-6.3-25_60	PPU-6.3-25_60	PPU-6.3-25_60
RECU 7000	Интегрированный	PPU-4.0-25_60	PPU-4.0-25_60	PPU-4.0-25_60	PPU-4.0-25_60
OTK 1200	Интегрированный	PPU-1.6-25_40	PPU-2.5-25_40	PPU-2.5-25_40	PPU-2.5-25_40
OTK 2000	Интегрированный	PPU-2.5-25_40	PPU-4.0-25_60	PPU-4.0-25_60	PPU-6.3-25_60
OTK 3000	Интегрированный	PPU-4.0-25_60	PPU-6.3-25_60	PPU-6.3-25_60	PPU-10-25_80
OTK 4000	Интегрированный	PPU-6.3-25_60	PPU-10-25_80	PPU-10-25_80	PPU-10-25_80

Внимание: программу подбора смесительных узлов можно загрузить с www.komfovent.ru.

Шумоглушители

Для обеспечения нормативных шумовых характеристик в системе и помещениях, возле вентиляционной установки предлагается дополнительно смонтировать шумоглушители. Это могут быть круглые или прямоугольные шумоглушители стандартных размеров. Их можно подобрать с помощью программы подбора, которую можно найти на странице www.komfovent.ru.

STS-C-B-H-L

C – тип шумоглушающего элемента
B – ширина шумоглушителя
H – высота шумоглушителя
L – длина шумоглушителя

AGS-d-h-L

d – диаметр подключения
h – толщина теплоизоляции
L – длина шумоглушителя

Шумоглушители для установок REGO

Вентиляционная установка	Модель шумоглушителя
REGO 400	A AGS-160-50-600-M
	B AGS-160-50-900-M
	C AGS-160-50-900-M
	D AGS-160-50-600-M
REGO 500V	A AGS-250-50-600-M
	B AGS-250-50-900-M
	C AGS-250-50-900-M
	D AGS-250-50-600-M
REGO 500H	A AGS-200-50-600-M
	B AGS-200-50-900-M
	C AGS-200-50-900-M
	D AGS-200-50-600-M
REGO 700	A AGS-250-50-600-M
	B AGS-250-50-900-M
	C AGS-250-50-900-M
	D AGS-250-50-600-M
REGO 900 U	A AGS-315-100-900-M
REGO 1200 U	B AGS-315-100-1200-M
REGO 1200 P	C AGS-315-100-1200-M
REGO 1400 U	D AGS-315-100-900-M
REGO 1600 UV	A STS-IVR3BA-600-300-700-S
	B STS-IVR3BA-600-300-1250-S
	C STS-IVR3BA-600-300-1250-S
	D STS-IVR3BA-600-300-700-S
REGO 1600 UH	A STS-IVR3BA-400-400-700-S
	B STS-IVR3BA-400-400-1250-S
	C STS-IVR3BA-400-400-1250-S
	D STS-IVR3BA-400-400-700-S
REGO 2000 UV	A STS-IVR3BA-600-300-700-S
	B STS-IVR3BA-600-300-1250-S
	C STS-IVR3BA-600-300-1250-S
	D STS-IVR3BA-600-300-700-S
REGO 2000 UH	A STS-IVR3BA-400-400-700-S
	B STS-IVR3BA-400-400-1250-S
	C STS-IVR3BA-400-400-1250-S
	D STS-IVR3BA-400-400-700-S
REGO 2500 UV	A STS-IVR3BA-800-300-700-S
	B STS-IVR3BA-800-300-1250-S
	C STS-IVR3BA-800-300-1250-S
	D STS-IVR3BA-800-300-700-S

Вентиляционная установка	Модель шумоглушителя
REGO 2500 UH	A STS-IVR3BA-600-400-700-S
	B STS-IVR3BA-600-400-1250-S
	C STS-IVR3BA-600-400-1250-S
	D STS-IVR3BA-600-400-700-S
REGO 3000 UV	A STS-IVR3BA-600-400-700-S
	B STS-IVR3BA-600-400-1250-S
	C STS-IVR3BA-600-400-1250-S
	D STS-IVR3BA-600-400-700-S
REGO 3000 UH	A STS-IVR3BA-600-500-700-S
	B STS-IVR3BA-600-500-1250-S
	C STS-IVR3BA-600-500-1250-S
	D STS-IVR3BA-600-500-700-S
REGO 4000 UV	A STS-IVR3BA-800-400-700-S
	B STS-IVR3BA-800-400-1250-S
	C STS-IVR3BA-800-400-1250-S
	D STS-IVR3BA-800-400-700-S
REGO 400 UH	A STS-IVR3BA-800-500-700-S
	B STS-IVR3BA-800-500-1250-S
	C STS-IVR3BA-800-500-1250-S
	D STS-IVR3BA-800-500-700-S
REGO 4500 UV	A STS-IVR3BA-1000-400-700-S
	B STS-IVR3BA-1000-400-1250-S
	C STS-IVR3BA-1000-400-1250-S
	D STS-IVR3BA-1000-400-700-S
REGO 4500 UH	A STS-IVR3BA-800-500-700-S
	B STS-IVR3BA-800-500-1250-S
	C STS-IVR3BA-800-500-1250-S
	D STS-IVR3BA-800-500-700-S
REGO 7000	A STS-IVR3BA-1200-600-700-S
	B STS-IVR3BA-1200-600-1250-S
	C STS-IVR3BA-1200-600-1250-S
	D STS-IVR3BA-1200-600-700-S



Шумоглушители для установок RECU

Вентиляционная установка	Модель шумоглушителя
RECU 400V	A AGS-160-50-600-M
	B AGS-160-50-900-M
	C AGS-160-50-900-M
	D AGS-160-50-600-M
RECU 400H	A AGS-200-50-600-M
	B AGS-200-50-900-M
	C AGS-200-50-900-M
	D AGS-200-50-600-M
RECU 700V	A AGS-200-50-600-M
	B AGS-200-50-900-M
	C AGS-200-50-900-M
	D AGS-200-50-600-M
RECU 700H	A AGS-250-50-600-M
	B AGS-250-50-900-M
	C AGS-250-50-900-M
	D AGS-250-50-600-M
RECU 900V	A AGS-200-50-600-M
	B AGS-200-50-900-M
	C AGS-200-50-900-M
	D AGS-200-50-600-M
RECU 900H	A AGS-250-50-900-M
	B AGS-250-50-1200-M
	C AGS-250-50-1200-M
	D AGS-250-50-900-M
RECU 1200V	A AGS-250-50-900-M
	B AGS-250-50-1200-M
	C AGS-250-50-1200-M
	D AGS-250-50-900-M
RECU 1200H	A AGS-315-100-900-M
	B AGS-315-100-1200-M
	C AGS-315-100-1200-M
	D AGS-315-100-900-M
RECU 1600V RECU 1600P	A AGS-315-100-900-M
	B AGS-315-100-1200-M
	C AGS-315-100-1200-M
	D AGS-315-100-900-M
RECU 1600H	A AGS-355-100-900-M
	B AGS-355-100-1200-M
	C AGS-355-100-1200-M
	D AGS-355-100-900-M

Вентиляционная установка	Модель шумоглушителя
RECU 2000	A AGS-355-100-900-M
	B AGS-355-100-1200-M
	C AGS-355-100-1200-M
	D AGS-355-100-900-M
RECU 2000 P	A AGS-315-100-900-M
	B AGS-315-100-1200-M
	C AGS-315-100-1200-M
	D AGS-315-100-900-M
RECU 3000	A STS-IVR3BA-600-500-700-S
	B STS-IVR3BA-600-500-1250-S
	C STS-IVR3BA-600-500-1250-S
	D STS-IVR3BA-600-500-700-S
RECU 4000	A STS-IVR3BA-800-500-700-S
	B STS-IVR3BA-800-500-1250-S
	C STS-IVR3BA-800-500-1250-S
	D STS-IVR3BA-800-500-700-S
RECU 4500	A STS-IVR3BA-800-500-700-S
	B STS-IVR3BA-800-500-1250-S
	C STS-IVR3BA-800-500-1250-S
	D STS-IVR3BA-800-500-700-S
RECU 7000	A STS-IVR3BA-1200-600-700-S
	B STS-IVR3BA-1200-600-1250-S
	C STS-IVR3BA-1200-600-1250-S
	D STS-IVR3BA-1200-600-700-S

Шумоглушители для установок ОТК

Вентиляционная установка	Модель шумоглушителя
ОТК 700P	A AGS-200-50-600-M
	B AGS-200-50-900-M
ОТК 1200P	A AGS-250-50-900-M
	B AGS-250-50-1200-M
ОТК 2000P	A STS-IVR3BA-800-250-700-S
	B STS-IVR3BA-800-250-1250-S
ОТК 3000P	A STS-IVR3BA-600-400-700-S
	B STS-IVR3BA-600-400-1250-S
ОТК 4000P	A STS-IVR3BA-800-400-700-S
	B STS-IVR3BA-800-400-1250-S

Примечание: Шумоглушители рассчитаны для: 50dB(A) в наружную сторону и 40dB(A) в сторону помещений.
Если требуются другие нормы, используйте программу подбора шумоглушителей на www.komfovent.ru.

A – Воздух забираемый снаружи **B** – Приточный воздух в помещения **C** – Удаляемый из помещений воздух **D** – Удаляемый наружу воздух

Заслонки с электроприводом

Во избежании опасности обмерзания вентиляционной установки и защиты от иных внешних воздействий, на воздуховодах забора и выброса воздуха должны быть смонтированы заслонки с электроприводом.



Вентиляционная установка	Заслонка	Вентиляционная установка	Заслонка
REGO 400	AGUJ-M-160	RECU 400 V	AGUJ-M-160
REGO 500 V	AGUJ-M-250	RECU 400 H	AGUJ-M-200
REGO 500 H	AGUJ-M-200	RECU 700 V	AGUJ-M-200
REGO 700	AGUJ-M-250	RECU 700 H	AGUJ-M-250
REGO 900 U	AGUJ-M-315	RECU 900 V	AGUJ-M-200
REGO 1200 U	AGUJ-M-315	RECU 900 H	AGUJ-M-250
REGO 1200 P	AGUJ-M-315	RECU 1200 V	AGUJ-M-250
REGO 1400 U	AGUJ-M-315	RECU 1200 H	AGUJ-M-315
REGO 1600 UH	SRU-M-300x400	RECU 1600 V	AGUJ-M-315
REGO 1600 UV	SRU-M-400x300	RECU 1600 H	AGUJ-M-355
REGO 2000 UH	SRU-M-300x400	RECU 1600 P	AGUJ-M-315
REGO 2000 UV	SRU-M-400x300	RECU 2000	AGUJ-M-355
REGO 2500 UH	SRU-M-300x400	RECU 2000 P	AGUJ-M-315
REGO 2500 UV	SRU-M-400x300	RECU 3000	SRU-M-600x500
REGO 3000 UH	SRU-M-400x500	RECU 4000	SRU-M-600x500
REGO 3000 UV	SRU-M-500x400	RECU 4500	SRU-M-600x500
REGO 4000 UH	SRU-M-400x500	RECU 7000	SRU-M-1200x600
REGO 4000 UV	SRU-M-500x400	OTK 700 P	AGUJ-M-200
REGO 4500 UH	SRU-M-400x500	OTK 1200 P	AGUJ-M-250
REGO 4500 UV	SRU-M-500x400	OTK 2000 P	SRU-M-700x250
REGO 7000	SRU-M-1200x600	OTK 3000 P	SRU-M-600x400
		OTK 4000 P	SRU-M-600x400

Автоматика управления	Сервопривод	
	LF24	LM24A
KOMFOVENT C3, C5	+	+

Примечание:
 LF сервопривод заслонки с возвратной пружиной
 LM сервопривод заслонки без возвратной пружины

Летняя вставка пластинчатого утилизатора

Вставка используется летом, если в помещении не кондиционируется воздух. Она монтируется в устройства, в которых не предусмотрен обходной канал: КОМПАКТ RECU 400, RECU 700, RECU 900, RECU 1200.



Принадлежности для монтажа установки на улице

Качество сборки и толщина теплоизоляции корпуса установок KOMFOVENT КОМПАКТ, позволяют, при необходимости, монтировать установки на улице.

Для этого нужно использовать дополнительные защитные принадлежности: крышу, установочную раму, опоры, решетки, козырьки забора и выброса воздуха.



Вентиляционная установка	Код крыши	Габариты ВxL
REGO (500-700) H	712200023	910x1210
REGO (900-1200-1400) U	712200264	1180x1555
REGO (1600-2000-2500) UH	712232873	1165x1700
REGO (3000-4000-4500) UH	712238424	1260x2300
REGO 7000 H	712200252	1790x2050
RECU 400 H	712232869	505x1300
RECU (700-900) H	712237971	605x1470
RECU 700 HCF	712200247	590x1700
RECU 1200 H	712232870	855x1870
RECU (1600-2000) H	712232868	1000x2110
RECU (3000-4000-4500) H	712232875	1260x2700
RECU 7000 H	712200253	1790x2800

Вентиляционная установка	Модель приточного козырька	Модель вытяжного козырька
REGO 500 H	G-350x350	AHIA-200
REGO 700 H	G-350x350	AHIA-250
REGO (900-1200-1400) U	G-600x430	AHIA-315
REGO (1600-2000-2500) U	G-600x430	G-600x430
REGO (3000-4000-4500) U	G-700x600	G-700x600
REGO 7000 H	V-40-34-00.000.2	V-40-34-00.000
RECU 400 H	G-270x270	AHIA-200
RECU (700-900) H	G-350x350	AHIA-250
RECU 700 HCF	G-350x350	AHIA-250
RECU 1200 H	G-600x430	AHIA-315
RECU (1600-2000) H	G-600x430	AHIA-355
RECU (3000-4000-4500) H	G-700x600	G-700x600
RECU 7000 H	V-40-34-00.000.2	V-40-34-00.000

Стандартная установочная рама для вентиляционного устройства

Вентиляционная установка	Модель рамы	Габариты ВxHxL
REGO 400 H	SSK-07.001A	460x100x640
REGO (500-700) V	SSK-08.001A	585x100x1060
REGO (500-700) H	SSK-09.001A	585x100x930
REGO (900-1200-1400) U	SSK-15.001A	840x100x1340
REGO (1600-2000-2500) U	SSK-12.001A	850x100x1500
REGO (3000-4500) U	SSK-13.001A	1100x100x2100
RECU 400 H	SSK-00.001A	340x100x1000
RECU (700-900) H	SSK-01.001A	440x100x1170
RECU 700 HCF	SSK-14.001A	390x100x1500
RECU 1200 H	SSK-02.001A	650x100x1670
RECU (1600-2000) H	SSK-03.001A	650x100x1900
RECU (3000-4000-4500)	SSK-04.001A	1100x100x2400

Примечание: стандартная высота рамы 100 мм, без регулировочных ножек, окрашена цветом RAL 7035

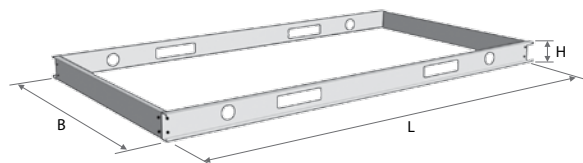

Водяные и фреоновые охладители

Охладитель воздуха монтируется снаружи установки. Корпус охладителя такой же как и установки: окрашенный, изолированный минеральной ватой толщиной 45 мм. Секция охлаждения укомплектована каплеуловителем и ванночкой конденсата. Управление охлаждением предусмотрено автоматикой установки.

Хладагент – R410A, вода 7/12.

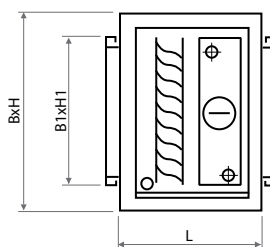

Вентиляционная установка	Тип охладителя	Количество воздуха, м ³ /ч	Температура воздуха до/после, С	Мощность, кВт	Потери давления*, Па	Гидравлические потери давления, кПа	VxHxL, мм	V1xH1, мм	Подключение	Вес, кг
REGO/RECU400	DCF-0,4-2	400	30/18	2,38	48	5,47	605x550x390	300x400	1/2" /22 мм	37
	DCW-0,4-2	400	30/18	2,34	29	19	505x550x390	300x400	1/2"	32
REGO 500	DCF-0,5-3	500	30/18	2,97	43	4,91	600x550x390	400x300	1/2" /22 мм	38
	DCW-0,5-3	500	30/18	2,92	23	0,45	600x550x390	400x300	1/2"	35
REGO/RECU 700	DCF-0,7-4	700	30/18	4,16	53	2,57	705x610x390	500x400	1/2" /22 мм	46
	DCW-0,7-4	700	30/18	4,09	18	14	705x610x390	500x400	1/2"	41
REGO/RECU 900	DCF-0,9-5	900	30/18	5,3	64	3,89	705x610x390	500x400	1/2" /22 мм	46
	DCW-0,9-5	900	30/18	5,26	31	4,1	705x610x390	500x400	3/4"	45
REGO/RECU 1200	DCF-1,2-7	1200	30/18	7,13	93	6,11	705x610x390	500x400	1/2" /22 мм	46
	DCW-1,2-7	1200	30/18	7,01	44	6,9	705x610x390	500x400	3/4"	45
REGO 1400	DCF-1,4-8	1400	30/18	8,3	100	8,3	705x610x390	500x400	1/2" /22 мм	46
	DCW-1,4-8	1400	30/18	8,2	64	9,1	705x610x420	500x400	3/4"	45
REGO/RECU 1600	DCF-1,6-10	1600	30/18	9,51	118	11,17	755x610x420	500x400	1/2" /22 мм	49
	DCW-1,6-9	1600	30/18	9,35	56	19	755x610x420	500x400	3/4"	46
REGO/RECU 2000	DCF-2,0-12	2000	30/18	11,89	106	2,95	920x610x420	700x400	1/2" /22 мм	56
	DCW-2,0-12	2000	30/18	11,69	53	15	920x610x420	700x400	3/4"	56
REGO 2500	DCF-2,5-15	2500	30/18	14,86	92	3,81	1080x670x420	800x400	1/2" /28 мм	68
	DCW-2,5-15	2500	30/18	14,61	42	17	1080x670x420	800x400	3/4"	65
REGO/RECU 3000	DCF-3,0-18	3000	30/18	17,83	112	5,3	1080x670x420	800x400	1/2" /28 мм	68
	DCW-3,0-21	3000	30/18	20,82	58	19	1080x670x420	800x400	1"	69
REGO/RECU 4000	DCF-4,0-24	4000	30/18	23,77	101	8,24	1220x730x420	900x500	7/8" /28 мм	80
	DCW-4,0-23	4000	30/18	23,38	93	17	1220x730x420	900x500	1"	82
REGO/RECU 4500	DCF-4,5-27	4500	30/18	26,74	115	8,16	1220x790x420	900x600	7/8" /28 мм	84
	DCW-4,5-26	4500	30/18	26,3	94	17	1220x790x420	900x600	1"	86
REGO/RECU 7000	DCF-7,0-42	7000	30/21	2x20,8	141	3,17	1500x790x480	1200x600	2x5/8" /2x28 мм	107
	DCW-7,0-41	7000	30/18	40,91	138	17	1500x790x420	1200x600	1 1/2"	105
OTK 700P	DCF-0,7-4	700	30/18	4,16	53	2,57	705x610x390	500x400	1/2" /22 мм	46
	DCW-0,7-4	700	30/18	4,09	18	14	705x610x390	500x400	1/2"	41
OTK 1200P	DCF-1,2-7	1200	30/18	7,13	93	6,11	705x610x390	500x400	1/2" /22 мм	46
	DCW-1,2-7	1200	30/18	7,01	44	6,9	705x610x420	500x400	3/4"	45
OTK 2000P	DCF-2,0-12	2000	30/18	11,89	106	2,95	920x610x420	700x400	1/2" /22 мм	56
	DCW-2,0-12	2000	30/18	11,69	53	15	920x610x420	700x400	3/4"	56
OTK 3000P	DCF-3,0-18	3000	30/18	17,83	112	5,3	1080x670x420	800x400	1/2" /28 мм	68
	DCW-3,0-21	3000	30/18	20,82	58	19	1080x670x420	800x400	1"	69
OTK 4000P	DCF-4,0-24	4000	30/18	23,77	101	8,24	1220x730x420	900x500	7/8" /28 мм	80
	DCW-4,0-23	4000	30/18	23,38	93	17	1220x730x420	900x500	1"	82

*С каплеуловителем.

Канальные фреоновые охладители

Совместимы с наружными компрессорно-конденсаторными блоками MOU.

Хладагент – R410A.

Вентиляционная установка	Тип охладителя	Количество воздуха, м ³ /ч	Температура воздуха до/после, С	Мощность, кВт	Потери давления*, Па	Гидравлические потери давления, кПа	ВхHxL, мм	В1xH1, мм	Подключение	Вес, кг
REGO/RECU400	DCF-0,4-2	400	30/18	2,38	48	5,47	605x550x390	300x400	1/2" /22 мм	37
REGO 500	DCF-0,5-3	500	30/18	2,97	43	4,91	600x550x390	400x300	1/2" /22 мм	38
REGO/RECU 700	DCF-0,7-4	700	30/18	4,16	53	2,57	705x610x390	500x400	1/2" /22 мм	46
REGO/RECU 900	DCF-0,9-5	900	30/18	5,3	64	3,89	705x610x390	500x400	1/2" /22 мм	46
REGO/RECU 1200	DCF-1,2-7	1200	30/18	7,13	93	6,11	705x610x390	500x400	1/2" /22 мм	46
REGO 1400	DCF-1,4-8	1400	30/18	8,3	100	8,3	705x610x390	500x400	1/2" /22 мм	46
REGO/RECU 1600	DCF-1,6-10	1600	30/18	9,51	118	11,17	755x610x420	500x400	1/2" /22 мм	49
REGO/RECU 2000	DCF-2,0-12	2000	30/18	11,89	106	2,95	920x610x420	700x400	1/2" /22 мм	56
REGO 2500	DCF-2,5-15	2500	30/18	14,86	92	3,81	1080x670x420	800x400	1/2" /28 мм	68
REGO/RECU 3000	DCF-3,0-18	3000	30/18	17,83	112	5,3	1080x670x420	800x400	1/2" /28 мм	68
REGO/RECU 4000	DCF-4,0-24	4000	30/18	23,77	101	8,24	1220x730x420	900x500	7/8" /28 мм	80
REGO/RECU 4500	DCF-4,5-27	4500	30/18	26,74	115	8,16	1220x790x420	900x600	7/8" /28 мм	84
REGO/RECU 7000	DCF-7,0-42	7000	30/21	2x20,8	141	3,17	1500x790x480	1200x600	2x5/8" /2x28 мм	107
OTK 700P	DCF-0,7-4	700	30/18	4,16	53	2,57	705x610x390	500x400	1/2" /22 мм	46
OTK 1200P	DCF-1,2-7	1200	30/18	7,13	93	6,11	705x610x390	500x400	1/2" /22 мм	46
OTK 2000P	DCF-2,0-12	2000	30/18	11,89	106	2,95	920x610x420	700x400	1/2" /22 мм	56
OTK 3000P	DCF-3,0-18	3000	30/18	17,83	112	5,3	1080x670x420	800x400	1/2" /28 мм	68
OTK 4000P	DCF-4,0-24	4000	30/18	23,77	101	8,24	1220x730x420	900x500	7/8" /28 мм	80

* С каплеуловителем.

Холодильные машины

Управление осуществляется встроенной автоматикой.



Тип	Мощность, кВт	Максимальный ток, А	Напряжение питания, В	Тип хладагента	Уровень шума, дБ(А)	Диаметры трубок жидкость/газ, мм	Максимальная длина трубок, м
Inverter MOU-18HFN1	5,3	10	230	R410A	60	Ø6,35/Ø12,7(1/4"/1/2")	30
Inverter MOU-24HFN1	7,3	13	230	R410A	60	Ø9,52/Ø15,9(3/8"/5/8")	50
Inverter MOU-30HFN1	8,8	18	230	R410A	61	Ø9,52/Ø15,9(3/8"/5/8")	50
Inverter MOU-36HFN1	10,5	11	400	R410A	63	Ø9,52/Ø15,9(3/8"/5/8")	65
Inverter MOU-48HDN1	14,0	13	400	R410A	63	Ø9,52/Ø15,9(3/8"/5/8")	65
Inverter MOU-60HDN1	16,0	15	400	R410A	64	Ø9,52/Ø15,9(3/8"/5/8")	65
ON/OFFMOU-48HN1	14,1	10,5	400	R410A	59	Ø12,7/Ø19,0(1/2"/3/4")	50
ON/OFF MOU-60HN1	17,6	12,8	400	R410A	60	Ø12,7/Ø19,0(1/2"/3/4")	50

Принадлежности автоматики

AQ функция



Датчик качества воздуха

Датчик качества воздуха комплектуется совместно с заказом функции качества воздуха. Напряжение питания 24 В, АС/DC. Сигнал управления 0-10 В, DC. Распознает газы: CO, H₂S, пары растворителей, пары алкоголя, дым сигарет, водяной пар, выдыхаемый воздух.



Датчик влажности

Датчик влажности комплектуется совместно с заказом функции качества воздуха. Напряжение питания 24 В, АС/DC. Сигнал управления 0-10 В, DC. Пределы измерения влажности 0-100%.



Датчик CO₂

Датчик CO₂ комплектуется совместно с заказом функции качества воздуха. Напряжение питания 24 В, АС/DC. Сигнал управления 0-10 В, DC. Пределы измерения CO₂ 0-2000 ppm.

OVR функция



Реле давления

Реле давления для функции OVR. Диапазон давления 0-500 Па. Класс защиты IP54. Один переключающий контакт (NO+NC).



Датчик движения (PIR)

Датчик движения (PIR) для функции OVR. Угол срабатывания 180°. Максимальное расстояние 12 м. Класс защиты IP54.



Гидростат

Гидростат для функции OVR. Пределы относительной влажности: 35-95%. Один переключающий контакт (NO+NC). Класс защиты IP30.



Реле CO₂

Реле CO₂ для функции OVR. Пределы измерения 450-1800 ppm. Напряжение питания 18-32 В, DC/ 12-18 В, АС.

“PC control” функция



Сетевой модуль «Ping2»

Сетевой модуль «Ping2» используется для подключения установок с контроллером KOMFOVENT C3 к компьютерной сети (англ. *Ethernet*) или к другой сети (интерфейс RS-485).



Электропривод заслонки воздуха

Привод предназначен для управления заслонкой, вмонтированной в воздуховод. Напряжение питания 24 В, АС. Управление: открыта/закрыта. Выбор направления вращения.

VAV функция



Датчик давления

Датчик давления для функции VAV. Напряжение питания 24 В, АС, сигнал управления 0-10 В, DC. 8 выбираемых диапазонов перепада давления: 0...100/200/300/500/1000/1500/2000/2500 Па.

Электромонтаж вентиляционных устройств

Когда вентиляционная установка смонтирована, пользователю остается только подключить его к электросети, смонтировать один датчик температуры в воздуховоде приточного воздуха. При необходимости можно удлинить кабель пульта управления. В установках с водяным нагревателем предусмотрены дополнительные кабели для подсоединения электропривода трехходового клапана, насоса и электропривода воздушной заслонки.

Тип кабеля электропитания и пульта управления вентиляционных установок указан в таблице:

Вентиляционная установка	Кабель электропитания, мм ²	Вентиляционная установка	Кабель электропитания, мм ²	Вентиляционная установка	Кабель электропитания, мм ²
REGO 400 HE	3 x 1,5	RECU 400 H(V)E	3 x 1,5	ОТК 700 P-E3	3 x 2,5
REGO 500 H(V)E	3 x 1,5	RECU 700 H(V)E	3 x 1,5	ОТК 700 P-E6	5 x 1,5
REGO 700 H(V)E	3 x 1,5	RECU 700 H(V)ECF-EC	3 x 1,5	ОТК 700 P-E9	5 x 2,5
REGO 900 UH(V)E	5 x 1,5	RECU 900 H(V)E	5 x 1,5	ОТК 1200 P-E9	5 x 2,5
REGO 900 UHW	3 x 1,5	RECU 1200 H(V)E-EC	5 x 2,5	ОТК 1200 P-E15	5 x 4,0
REGO 1200 UH(V)E	5 x 1,5	RECU 1200 H(V)W-EC	3 x 1,5	ОТК 1200 PW	3 x 1,5
REGO 1200 UHW	3 x 1,5	RECU 1600 H(V)E-EC	5 x 4,0	ОТК 2000 P-E15	5 x 4,0
REGO 1200 PE	5 x 1,5	RECU 1600 H(V)W-EC	3 x 1,5	ОТК 2000 P-E22,5	5 x 10,0
REGO 1400 UH(V)E	5 x 1,5	RECU 1600 PE	5 x 2,5	ОТК 2000 PW	3 x 1,5
REGO 1600 UH(V)E	5 x 1,5	RECU 2000 HE-EC	5 x 10,0	ОТК 3000 PW-EC	5 x 1,5
REGO 1600 UH(V)W	3 x 1,5	RECU 2000 HW-EC	3 x 1,5	ОТК 4000 PW-EC	5 x 1,5
REGO 2000 UH(V)E	5 x 2,5	RECU 2000 PE	5 x 2,5		
REGO 2000 UH(V)W	3 x 1,5	RECU 3000 HE-EC	5 x 6,0		
REGO 2500 UH(V)E	5 x 2,5	RECU 3000 HW-EC	5 x 1,5		
REGO 2500 UH(V)W	3 x 1,5	RECU 4000 HE-EC	5 x 10,0		
REGO 3000 UH(V)E	5 x 2,5	RECU 4000 HW-EC	5 x 1,5		
REGO 3000 UH(V)W	5 x 1,5	RECU 4500 HE-EC	5 x 10,0		
REGO 4000 UH(V)E	5 x 6,0	RECU 4500 HW-EC	5 x 1,5		
REGO 4000 UH(V)W	5 x 1,5	RECU 7000 HW-EC	5 x 1,5		
REGO 4500 UH(V)E	5 x 6,0				
REGO 4500 UH(V)W	5 x 1,5				
REGO 7000 HW	5 x 1,5				

Примечание: Тип кабеля для подсоединения пульта управления: 4x0,22 мм²

Код заказа

Код заказа	X	X	X	X	X	X	X	X	X
Вентиляционная установка:									
REGO – с роторным теплоутилизатором									
RECU – с пластинчатым теплоутилизатором									
ОТК – подпотолочная приточная установка									
Типоразмер установки									
Универсальное подключение (только REGO 900-4500)									
Исполнение: Н - горизонтальное, V – вертикальное,									
P – потолочное									
Воздухонагреватель: W - водяной; E - электрический,									
CF – противоточный пластинчатый теплоутилизатор									
Сторона обслуживания: R - правая; L - левая									
Тип двигателя: EC, AC									
Тип контроллера: C3, C5									
Класс фильтра									

Пример заказа № 1	REGO 3000 U H W-L-EC-C5-M5
Вентиляционная установка:	
REGO – с роторным теплоутилизатором	
Типоразмер установки 3000	
Универсальное подключение	
(только REGO 900-4500)	
Горизонтальное исполнение	
Водяной нагреватель	
Левая сторона обслуживания	
Двигатель EC	
Контроллер C5	
Класс фильтра M5	

Пример заказа № 2	ОТК 700 P E9 C3
Приточное устройство ОТК	
Типоразмер 700	
Потолочная модель	
Электрический нагреватель 9 kW	
Контроллер C3	

Определение сторон обслуживания:

Правая сторона обслуживания: если смотреть на сторону обслуживания, вентилятор приточного воздуха находится справа.

Левая сторона обслуживания: если смотреть на сторону обслуживания, вентилятор приточного воздуха находится слева.







www.komfovent.ru

ООО АМАЛВА-Р
Россия, г. Москва
Кронштадтский бульвар
дом 35Б, офис № 179
(ст. метро Водный стадион)
Тел./факс +7 495 6406065
info@amalva.ru
www.komfovent.ru

ИООО КОМФОВЕНТ
Республика Беларусь
220125, г. Минск
ул. Уручская, 21, офис 423
тел./факс: +375 17 266 52 97
minsk@komfovent.by
www.komfovent.by

Производитель
UAB AMALVA
Вильнюс, Литва
Тел. (+370 5) 2316574
Факс (+370 5) 2300588
export@amalva.lt
www.komfovent.com

2014