

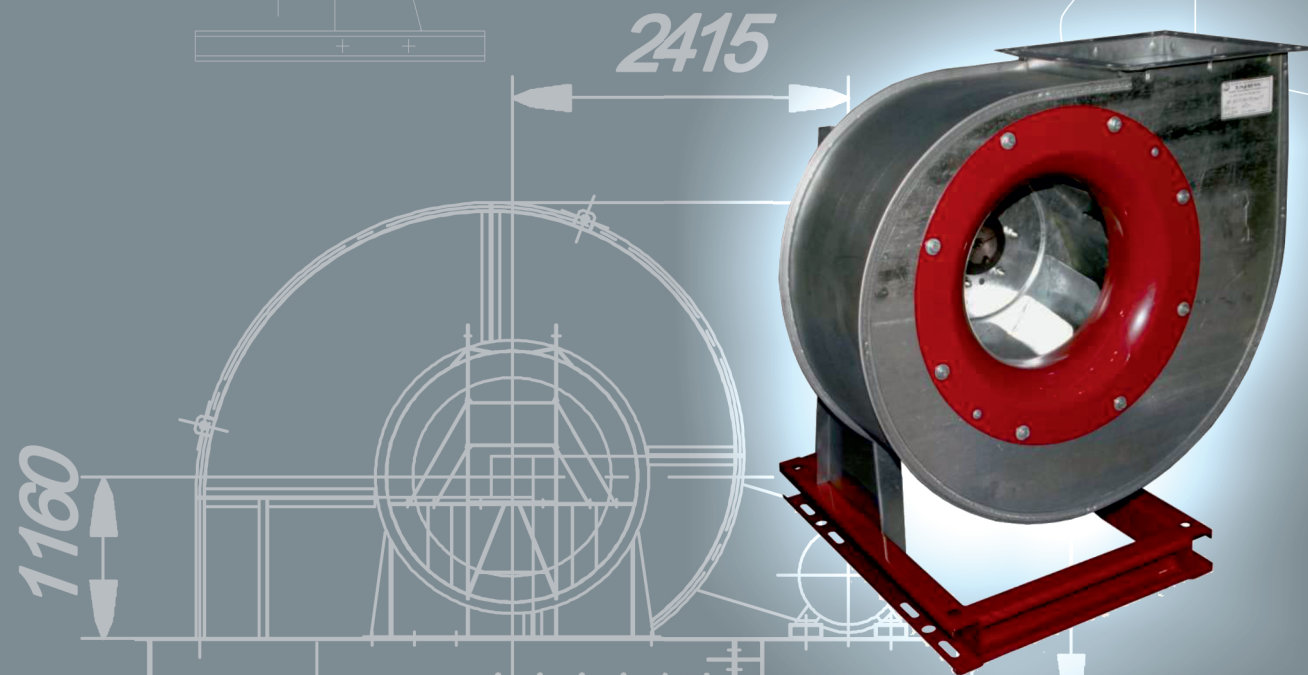

НОВОСИБИРСКИЙ
ЭНЕРГОМАШИНОСТРОИТЕЛЬНЫЙ
ЗАВОД

ТАИРА®



Вентиляторы общего и специального назначения

КАТАЛОГ ПРОДУКЦИИ 2014

1. АДРЕСНАЯ КАРТОЧКА	5
2. ВВОДНАЯ ЧАСТЬ	6
3. СПРАВОЧНАЯ ИНФОРМАЦИЯ	7
Исполнение вентиляторов по назначению и материалам.....	8
Конструктивное исполнение вентиляторов.....	10
Аэродинамические характеристики.....	11
График аэродинамических характеристик.....	12
Дополнительные принадлежности к вентиляторам.....	14
Примеры монтажа вентиляторов.....	15
Балансировка и вибрация вентилятора.....	18
Быстросъемная ступица.....	18
Акустические характеристики.....	19
Пример подбора вентилятора ВР 85-77 (исполнение 1) с сетью на стороне нагнетания.....	20
Пример подбора вентилятора без сети на стороне нагнетания.....	22
Применение преобразователя частоты.....	24
Пример подбора вентилятора с преобразователем частоты для работы в нескольких режимах.....	25
Пример подбора вентилятора с преобразователем частоты и минимальной потребляемой мощностью.....	27
Графики сводных аэродинамических характеристик.....	29
4. ВЕНТИЛЯТОРЫ РАДИАЛЬНЫЕ:	31
ВР 85-77 исп.1: 2,5; 2,8; 3,15; 3,55; 4; 4,5; 5; 5,6; 6,3; 7,1; 8; 9; 10; 11,2; 12,5.....	34
ВР 85-77 исп.5: 8; 10; 12,5.....	64
ВР 80-76 (ВЦ 4-76) исп.5: 16; 20.....	68
ВР 80-100 (ВЦ 4-100): 20/2.....	73
ВР 280-46 исп.1: 2; 2,5; 3,15; 4; 5; 6,3; 8.....	76
ВР 100-35 (ВЦ 5-35), ВР 100-45(ВЦ 5-45), ВР 100-50(ВЦ 5-50) исп.1	84
ВР 100-35 (ВЦ 5-35) исп.1: 3,55; 4; 8; 8,5.....	85
ВР 100-45 (ВЦ 5-45) исп.1: 4,25; 8; 8,5.....	90
ВР 100-50 (ВЦ 5-50) исп.1: 8; 9.....	93
ВР 180-55 (ВЦ 9-55) исп.5: 10; 12.....	96
ВР 240-26 исп.1: 2,5; 3,15; 4.....	99
ВР 120-28 исп.1: 5; 6,3; 8; 10.....	103
ВР 120-28 исп.5: 8; 10.....	108

5. ВЕНТИЛЯТОРЫ РАДИАЛЬНЫЕ ПЫЛЕВЫЕ:	111
ВР 120-45 (ВР 6-45) исп.5: 5; 6,3; 8.....	113
6. ВЕНТИЛЯТОРЫ КРЫШНЫЕ РАДИАЛЬНЫЕ:	117
ВКР-С: 3,15; 4; 4,5; 5; 5,6; 6,3; 7,1; 8; 9; 10; 11,2; 12,5.....	120
ВКР-Ф: 4; 4,5; 5; 5,6; 6,3; 7,1; 8; 9; 10; 11,2; 12,5.....	132
ВКР-М: 3,15.....	143
7. ВЕНТИЛЯТОРЫ ОСЕВЫЕ:	145
ВО 6-300: 4; 5; 6,3; 8; 10; 12,5.....	147
ВО 16-280: 6,3.....	153
ВО-Ф: 5,6; 7,1.....	154
ВО-2,3-130: 4; 5; 5,6; 6,3; 7,1; 8; 9; 10; 11,2; 12,5.....	155
8. ДОПОЛНИТЕЛЬНЫЕ ПРИНАДЛЕЖНОСТИ К ВЕНТИЛЯТОРАМ	176
Клапан лепестковый: КЛ	176
Обратный клапан вытяжной: ОКВ	177
Виброизоляторы: ДО, ВП, ВР	178
Рама монтажная для радиальных вентиляторов: РМТ	179
Вставки гибкие к радиальным вентиляторам: Н, В	180
Фланцы к радиальным вентиляторам: ФВТ, ФНТ	186
Щиты управления электродвигателями вентиляторов: ЩАУ	192
Стакан монтажный: СТУМ	194
Поддон: ПС	198
Патрубок входной: ПВТ	199
Кожух защитный для электродвигателя: КЗТ	200
9. ОПРОСНЫЕ ЛИСТЫ	201
Опросный лист на вентилятор.....	201
Опросный лист на проектирование и изготовление щита управления вентилятором.....	202

АДРЕСНАЯ КАРТОЧКА



Полное наименование организации –

Общество с ограниченной ответственностью
Новосибирский энергомашиностроительный
завод «ТАЙРА»

Сокращенное наименование организации –

ООО НЭМЗ «ТАЙРА»

Почтовый адрес –

630056, Новосибирск, Софийская, 2а

Телефакс –

(383) 334-71-63, 334-75-30,

334-70-63, 334-69-29

Электронная почта –

ta@tayra.ru

Сайт

www.tayra.ru

Расчетный счет –

№ 40702810144050100365 в
Сибирском банке Сбербанка России
г. Новосибирск

БИК

045004641

ИНН

5408109388

Код ОКПО

11865045

Код ОКОНХ

14711

Генеральный директор

Грохотов Борис Анатольевич

Отдел продаж

(383) 334-71-63, 334-75-30,

Контактные телефоны

334-70-63, 334-69-29

В настоящем каталоге приведены основные технические характеристики радиальных и осевых вентиляторов низкого, среднего и высокого давления производимых ООО НЭМЗ «Тайра». Вентиляторы предназначены для вентиляционных систем общего назначения, технологических установок, систем аспирации, крышной и другой вентиляции.

- **Наши услуги**

- изготовление типовых вентиляторов;
- подбор вентиляторов по заявке Заказчика;
- разработка и изготовление вентиляторов по техническому заданию Заказчика;
- изготовление и поставка отдельных узлов вентилятора.

- **Предприятие оставляет за собой право:**

- вносить конструктивные изменения не ухудшающие технические параметры вентилятора, указанные в каталоге;
- комплектовать вентиляторы электродвигателями разных производителей, имеющих аналогичные технические характеристики.

СПРАВОЧНАЯ ИНФОРМАЦИЯ

Условные обозначения:

Q , м ³ /ч.....	объемный расход воздуха, или производительность вентилятора;
P_v , Па.....	полное давление вентилятора;
P_{sv} , Па.....	статическое давление вентилятора;
P_{dv} , Па.....	динамическое давление вентилятора;
N , кВт.....	потребляемая мощность вентилятора;
N_y , кВт.....	установочная мощность электродвигателя;
η , %.....	полный КПД вентилятора;
$V_{вых}$, м/с.....	средняя скорость воздуха в выходном сечении вентилятора
u , м/с.....	окружная скорость рабочего колеса на внешнем диаметре лопаток;
n , об/мин.....	частота вращения рабочего колеса;
t , °С.....	температура перемещаемой среды;
ρ , кг/м ³	плотность перемещаемого воздуха;
L_{wA} , дБА.....	корректированный уровень звуковой мощности;
L_{wi} , дБ.....	уровень звуковой мощности в октавной полосе частот;
f_i , Гц.....	частота звука в октавной полосе частот;
f_c , Гц.....	частота тока питания электродвигателя;
I_N , А.....	номинальный ток электродвигателя.

Соответствие обозначений вентиляторов по ГОСТ5976-73 и ГОСТ 5976-90

Вентилятор (ГОСТ 5976-73)	Вентилятор (ГОСТ 5976-90)
ВЦ 4* – 70**	ВР 80* – 70**
ВЦ 4 – 75	ВР 85 – 77; ВР 80 – 75
ВЦ 14 – 46	ВР 280 – 46; ВР 300 – 45
ВЦ 5 – 35	ВР 100 – 35
ВЦ 5 – 45	ВР 100 – 45
ВЦ 5 – 50	ВР 100 – 50
ВР 12 – 26	ВР 240 – 26
ВР 6 – 28	ВР 120 – 28; ВР 132 – 30
ВР 6 – 45	ВР 120 – 45

5976-73

* – пятикратная величина коэффициента полного давления на режиме η_{\max} , округленной до целых чисел.

** – быстроходность на режиме η_{\max} , округленной до целых чисел.

5976-90

* – стократная величина коэффициента полного давления на режиме η_{\max} , округленной до целых чисел.

** – быстроходность на режиме η_{\max} , округленной до целых чисел.

Основные законы аэродинамики вентиляторов

Полное давление:

$$P_v = P_{sv} + P_{dv}, [Па]$$

Динамическое давление:

$$P_{dv} = \frac{\rho \cdot V_{\text{выс.}}^2}{2}, [Па]$$

Потребляемая мощность вентилятора:

$$N = \frac{Q \cdot P_v}{3600 \cdot \eta}, [Вт]$$

Плотность воздуха при температуре t , °С и атмосферном давлении B_a (мм.рт.ст.):

$$\rho = 1,2 \cdot \left(\frac{293}{273+t} \cdot \frac{B_a}{760} \right), [кг/м^3]$$

Пересчет аэродинамических параметров при изменении диаметра колеса D , частоты вращения n или плотности воздуха ρ (начальные параметры D' , n' , ρ'):

Объемный расход:

$$Q = Q' \cdot \frac{n}{n'} \cdot \left(\frac{D}{D'} \right)^3;$$

Полное давление:

$$P_v = P_v' \cdot \left(\frac{n}{n'} \right)^2 \cdot \left(\frac{D}{D'} \right)^2 \cdot \frac{\rho}{\rho'};$$

Потребляемая мощность:

$$N = N' \cdot \left(\frac{n}{n'} \right)^3 \cdot \left(\frac{D}{D'} \right)^5 \cdot \frac{\rho}{\rho'};$$

КПД:

$$\eta = \eta' = \frac{Q \cdot P_v}{N} \cdot \left[\frac{M^3/c \cdot Па}{Вт} \right]$$

1. Исполнения вентиляторов по назначению и материалам

Исполнение	Материалы	Условное обозначение	Максимальная температура перемещаемой среды, °С	Группы взрывоопасной смеси*	Классы взрывоопасных зон помещения**	Назначение	Примечание
Общего назначения	Углеродистая сталь Оцинкованная сталь	—	80***			Для перемещения воздуха и других невзрывоопасных газопаровоздушных сред, не вызывающих ускоренной коррозии углеродистой стали (скорость коррозии не выше 0,1 мм в год), с содержанием пыли и других твердых примесей не более 0,1 г/м ³ для радиальных вентиляторов и не более 0,01 г/м ³ для осевых вентиляторов, не содержащих липких веществ и волокнистых материалов.	
Теплостойкие	Углеродистая сталь	Ж	200				
Коррозионностойкие	Нержавеющая сталь (12Х18Н10Т)	К	80			Для перемещения воздуха с примесью паров и газов, не агрессивных к нержавеющей стали, но вызывающих ускоренную коррозию обычной углеродистой стали, с содержанием пыли и других твердых примесей не более 0,1 г/м ³ , не содержащих липких веществ и волокнистых материалов.	
Коррозионностойкие Теплостойкие	Нержавеющая сталь (12Х18Н10Т)	КЖ	200				
Взрывозащищенные	Углеродистая сталь Латунь	В	80***	Т1 – Т3****	В-Ia В-Iб В-IIa****	Для перемещения газопаро-воздушных смесей IIA, IIB категорий, не содержащих взрывчатых веществ, не вызывающих ускоренной коррозии углеродистой стали и латуни (скорость коррозии не выше 0,1 мм в год), с содержанием пыли и других твердых примесей не более 0,1 г/м ³ для радиальных вентиляторов и не более 0,01 г/м ³ для осевых вентиляторов, не содержащих липких веществ и волокнистых материалов.	Не применимы для перемещения газопаровоздушных смесей от технологических установок, в которых взрывоопасные вещества нагреваются выше температуры их самовоспламенения или находятся под избыточным давлением.

ОБЩИЕ СВЕДЕНИЯ

Исполнение	Материалы	Условное обозначение	Максимальная температура перемещаемой среды, °С	Группы взрывоопасной смеси*	Классы взрывоопасных зон помещения**	Назначение	Примечание
Взрывозащищенные коррозионно-стойкие	Нержавеющая сталь (12Х18Н10Т) с латунью	ВК	80	T1 – T3	В-Ia В-Iб В-IIa	Для перемещения газопаро-воздушных смесей IIА, IIВ категорий, не содержащих взрывчатых веществ и загрязненных примесями агрессивных газов и паров, в которых скорость коррозии нержавеющей стали и латуни не превышает 0,1 мм в год, с содержанием пыли и других твердых примесей не более 0,1 г/м ³ .	Не применимы для перемещения газопаро-воздушных смесей от технологических установок, в которых взрывоопасные вещества нагреваются выше температуры их самовоспламенения или находятся под избыточным давлением.
Взрывозащищенные из алюминиевых сплавов	Алюминиевые сплавы	ВА	80	T1 – T3	В-Ia В-Iб В-IIa	Для перемещения газопаро-воздушных смесей IIА, IIВ категорий (за исключением взрывоопасных смесей с воздухом коксового газа – IIВТ1, окиси пропилена – IIВТ2, окиси этилена – IIВТ2, формальдегида – IIВТ2, этилтри-хлор-этилена – IIВТ2, этилена – IIВТ2, винилтрихлор-селена – IIВТ3, этилди-хлорселена – IIВТ3) и других смесей по заключению проектных организаций, не содержащих взрывчатых веществ, не вызывающих ускоренной коррозии алюминиевых сплавов (скорость коррозии не выше 0,1 мм в год) с содержанием пыли и других твердых примесей не более 0,1 г/м ³ , не содержащих липких веществ и волокнистых материалов.	Вентиляторы из алюминиевых сплавов НЕ ПРИМЕНИМЫ для перемещения газопаро-воздушных смесей, содержащих окислы железа.

- * Группы и категории взрывоопасных смесей по ГОСТ Р 51330.5-99 ГОСТ Р 51330.11-99.
- ** Классы взрывоопасных зон помещений по ПУЭ.
- *** Максимальная температура перемещаемой среды для осевых вентиляторов +50°С.
- **** Только для радиальных вентиляторов.

2. Конструктивное исполнение вентиляторов

- По конструкции радиальных вентиляторов в каталоге приведены:
 - вентиляторы в спиральном корпусе, устанавливаемые на специальной опоре;
 - крышные вентиляторы, устанавливаемые на кровле зданий.
- Вентиляторы в спиральном корпусе изготавливаются правого или левого вращения. Правого вращения – с колесом, вращающимся по часовой стрелке, левого вращения – с колесом, вращающимся против часовой стрелки, если смотреть со стороны всасывающего отверстия вентилятора. Спиральный корпус вентилятора, согласно ГОСТ 5976-90, допускает установку угла поворота выходного фланца с шагом 45°. Углы поворота корпуса отсчитываются по направлению вращения рабочего колеса относительно нулевого положения выходного фланца вентилятора при выходе воздуха вверх (рис.1).



Рис. 1

- По типу соединения приводного электродвигателя с рабочим колесом вентиляторы различают по исполнениям (рис. 2):
 - исполнение 1 – с непосредственной посадкой рабочего колеса на вал двигателя;
 - исполнение 3 – с осевым приводом через подшипниковый корпус посредством муфты (изготавливается по индивидуальному заказу);
 - исполнение 5 – с приводом через шкивы посредством клиноременной передачи.

Исполнение 1

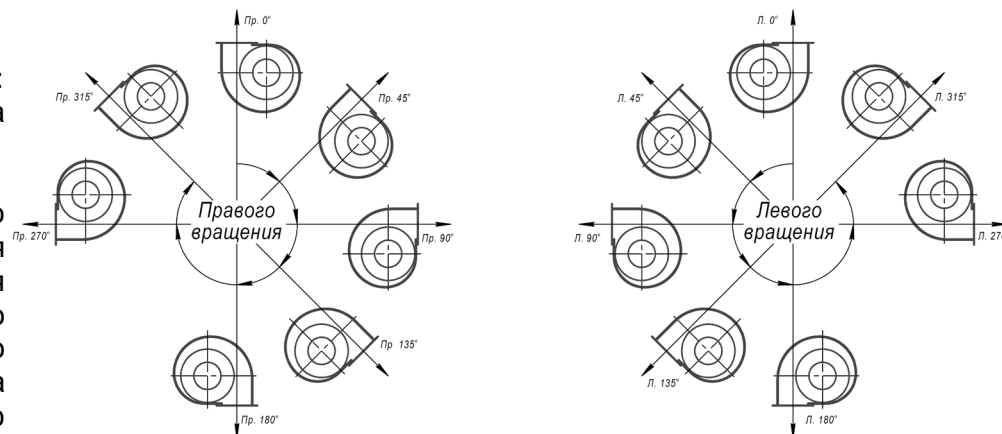
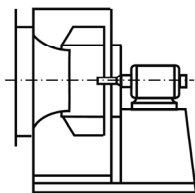

Исполнение 3

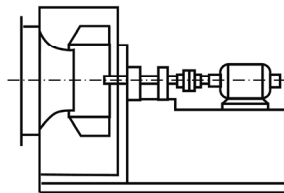

Исполнение 5



Рис. 2

Конструктивные исполнения радиальных вентиляторов даны по ГОСТ 5976-90;
 Конструктивные исполнения осевых вентиляторов – по ГОСТ 11442-90;
 Конструктивные исполнения крышных вентиляторов – по ГОСТ 24814-81;
 Категории размещения вентиляторов – ГОСТ 15150-69.

3. Аэродинамические характеристики

На предприятии создана собственная испытательная лаборатория, аккредитованная на техническую компетентность с 2003 г., аттестат аккредитации РОСС RU.0001.22MP34.

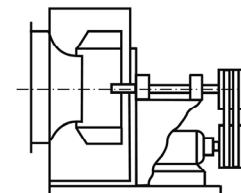
В каталоге аэродинамические характеристики вентиляторов приводятся в виде зависимости полного давления P_v от производительности Q при постоянной асинхронной частоте вращения электродвигателя n . Все характеристики приведены к нормальным атмосферным условиям:

$\rho=1,2 \text{ кг/м}^3$ – плотность воздуха;

$t= 20^\circ\text{C}$ – температура воздуха на входе в вентилятор;

$B=760 \text{ мм.рт.ст.}=101,3 \text{ кПа}$ – атмосферное давление;

$\varphi=50\%$ - относительная влажность воздуха.

Аэродинамические характеристики получены при испытаниях вентиляторов на испытательном стенде в соответствии с ГОСТ 10921-90 при типе установки А. Условия измерений – свободный вход и выход воздуха из вентилятора. Схема испытательного стенда приведена на рис. 3.



Рис. 3 – Схема стенда для аэродинамических испытаний

4. График аэродинамических характеристик

Основная часть графиков аэродинамических характеристик вентиляторов представлена в логарифмическом масштабе в виде рабочего участка, что является оптимальной зоной работы для рассматриваемого вентилятора по параметру его эффективности (КПД). Графики для крышных вентиляторов (ВКР (ДУ)), канальных (ВКрп, ВКПт, ВКт), осевых (ВО-Ф) представлены в линейном масштабе. Для улучшения восприятия информации графики вентиляторов ВР 85-77 представлены в цветном виде (рис. 4).

На графиках приведена следующая информация:

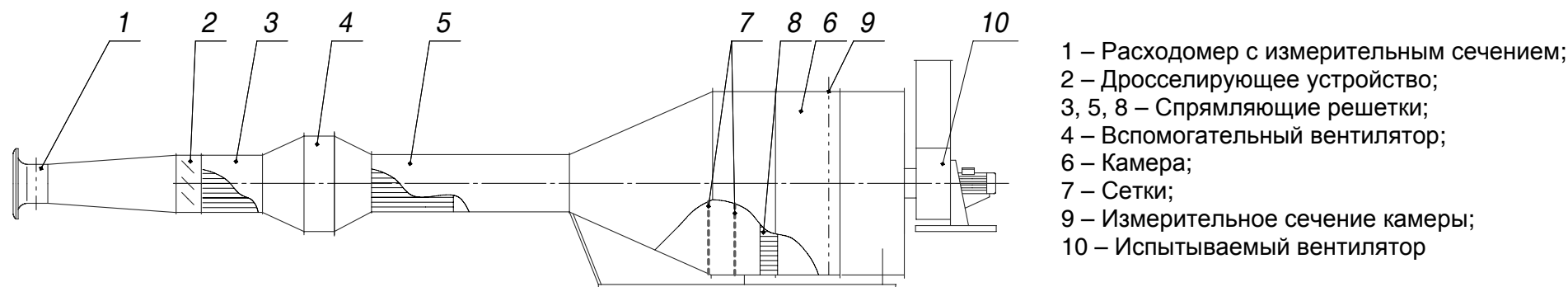
номер вентилятора соответствует диаметру рабочего колеса в дециметрах.

диаметр колеса – значение, необходимое для отличия вентиляторов одного номера, но разного диаметра колес. На графиках вентиляторов с колесами номинального диаметра данное обозначение отсутствует.

шкала средней скорости на выходе вентилятора показывает значения средней скорости воздуха в выходном сечении вентилятора при производительности Q .

линии КПД показывают значение коэффициента полезного действия вентилятора



Рис. 4 – Аэродинамические характеристики вентилятора ВР85-77-10 ($D=0,93D_n$)

по преобразованию электрической энергии в энергию потока воздуха. Линии постоянных значений КПД соответствуют характеристикам потерь давления в сети вида $\Delta P = k Q^2$.

шкала производительности показывает значение расхода воздуха Q подаваемого вентилятором.

шкала полного давления при температуре воздуха t показывает значение полного давления P_v развиваемое вентилятором при производительности Q .

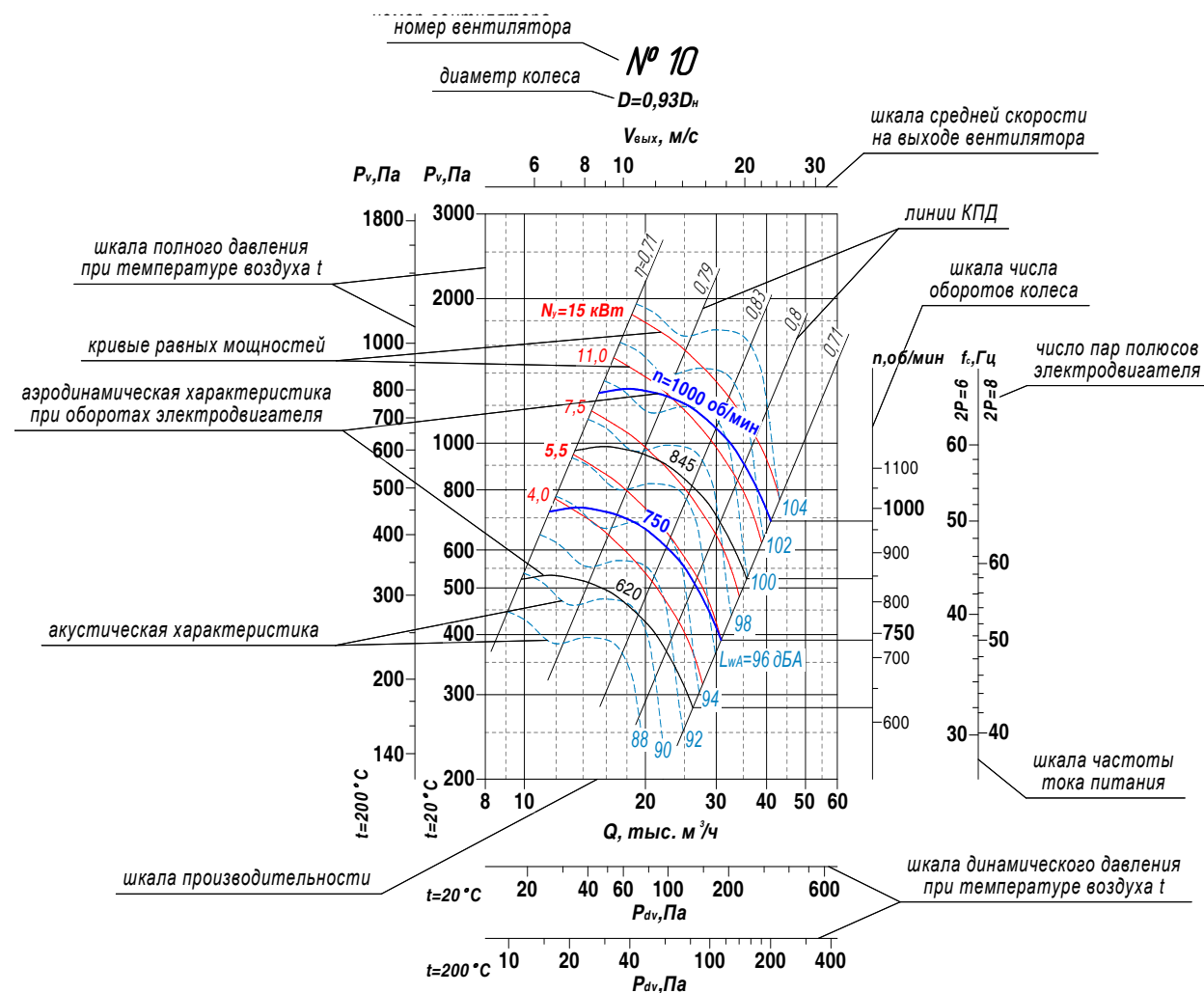
шкала динамического давления при температуре воздуха t показывает величину динамического давления вентилятора, рассчитанного по средней скорости в выходном сечении при расходе Q .

шкала частоты тока питания применяется при пуско-наладочных работах для выставления величины частоты тока на преобразователе частоты с целью получения необходимой производительности.

число пар полюсов электродвигателя – значение, показывающее к какому электродвигателю относится шкала частоты тока питания:
 $2p = 2$ – 3000 об/мин, $2p = 4$ – 1500 об/мин, $2p = 6$ – 1000 об/мин, $2p = 8$ – 750 об/мин.

акустическая характеристика – кривая суммарного скорректированного (по шкале А) уровня звуковой мощности со стороны всасывающего отверстия вентилятора в зависимости от расхода Q .

аэродинамическая характеристика при оборотах электродвигателя – характеристика зависимости полного давления вентилятора от производительности Q при постоянном значении оборотов рабочего колеса. Аэродинамическая характеристика вентилятора при работе электродвигателя на асинхронных оборотах (без регулирования ПЧ) выделена жирной линией, а значения оборотов колеса над кривыми округлены до синхронных. Точные значения необходимо смотреть на шкале числа оборотов колеса. На характеристиках вентиляторов ВР85-77, кроме этого, приведены кривые зависимости полного давления при произвольных оборотах, предназначенные для выбора частоты вращения приводного электродвигателя при комплектовании его преобразователем частоты.

кривые равных мощностей имеют следующую интерпретацию:

-если данная кривая проходит над аэродинамической характеристикой, то вентилятор потребляет мощность меньше установочной мощности электродвигателя;

- если кривая проходит под аэродинамической характеристикой, то потребляемая вентилятором мощность больше установочной мощности и электродвигатель будет работать с перегрузкой, с последующим выходом из строя в результате обгорания обмоток. В точке пересечения кривых вентилятор потребляет мощность равную установочной. На графиках установочные мощности стандартно комплектуемых электродвигателей выделены жирным шрифтом.

5. Дополнительные принадлежности к вентиляторам

В каталоге представлены дополнительные принадлежности для радиальных вентиляторов, предназначенные для удобства монтажа и повышения эксплуатационных параметров вентиляторов.

- вставка гибкая тип «Н» (нагнетание) – для исключения передачи вибрации от выходного отверстия вентилятора на систему воздуховодов;
- вставка гибкая тип «В» (всасывание) – для исключения передачи вибрации от входного отверстия вентилятора на систему воздуховодов;
- патрубок входной – применяется вместо гибкой вставки для случаев соединения вентилятора и воздуховода брезентовым рукавом или иным способом;
- виброизоляторы предназначены для исключения передачи вибрации от вентилятора на фундамент;
- рама монтажная применяется в качестве переходного элемента между вентилятором и фундаментом совместно с виброопорами для удобного их монтажа;
- стакан – предназначен для монтажа крышных вентиляторов на кровле зданий и установки в нем дополнительных элементов, например клапана;
- поддоны предназначены для сбора и удаления конденсата, образующегося при работе крышных вентиляторов;
- кожух защитный предназначен для защиты электродвигателя вентиляторов от непосредственного воздействия солнечного излучения и атмосферных осадков при 1 категории размещения по ГОСТ 15150.

6. Примеры монтажа вентилятора

Гибкие вставки

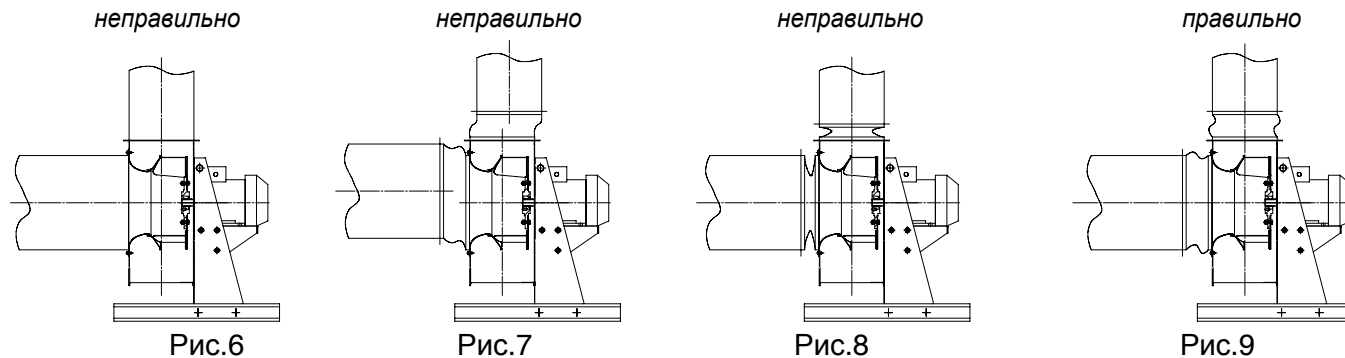

Жесткое крепление воздуховодов к вентилятору (рис.6) может привести к повышению его вибрации и шуму. Для исключения передачи шума и вибрации от вентилятора к воздуховодам следует применять гибкие вставки (рис.9). Вес элементов сети не должен передаваться на корпус вентилятора.

Несоосное расположение воздуховодов и вентилятора (рис.7) приводит к снижению его производительности из-за ухудшения условий равномерного входа потока в колесо вентилятора и выхода из него.

Сжатые внутрь гибкие вставки (рис.8) уменьшают проходное сечение, что приводит к снижению производительности вентилятора. При монтаже гибкая вставка должна быть установлена без натяжения.

Виброизоляторы

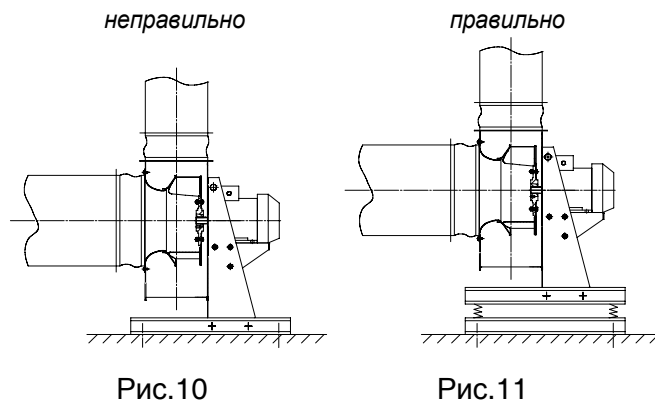

Жесткое крепление вентилятора к основанию (рис.10) может привести к увеличению его вибрации.

Для изолирования конструкций от вибрации вентилятора, при монтаже следует применять виброизоляторы (рис.11). Аналогично, если необходимо изолировать вентилятор от внешнего источника вибрации.

Элементы сети со стороны входа вентилятора



Рис.12



Рис.13

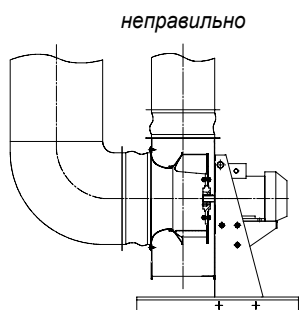

Рис.14

Поворот потока непосредственно перед входом в вентилятор (рис.12) создает неравномерное поле скоростей перед колесом вентилятора, что приведет к снижению развиваемого им давления, повышению вибрации.

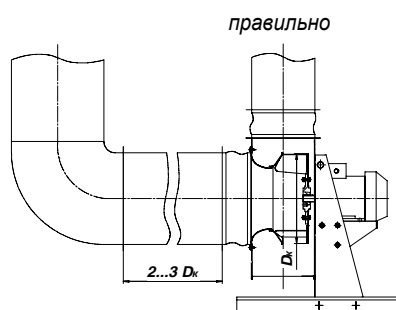
Для выравнивания потока перед рабочим колесом, необходимо оставлять прямой участок длиной не менее 2...3 диаметров колеса (рис.13).

При отсутствии достаточного места для создания прямого участка перед входом в вентилятор, можно использовать входную коробку (рис.14). Оптимальные значения отношения $m / n = 2...3$.

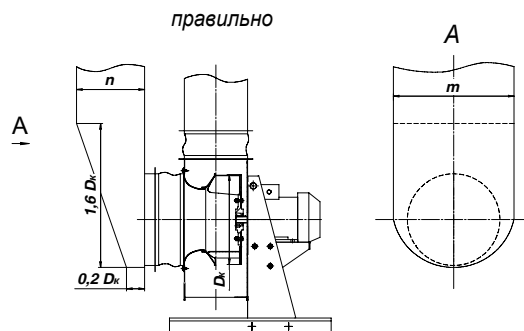

Рис.15



Рис.16

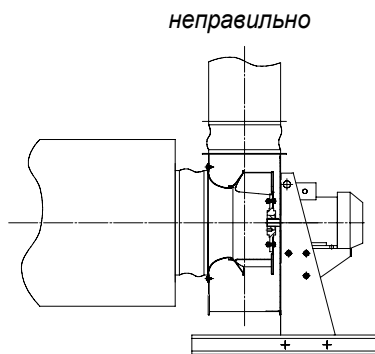

Рис.17

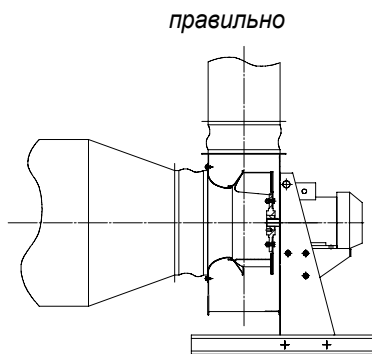

Рис.18

Присоединение вентилятора непосредственно к воздуховоду большего сечения, чем диаметр колеса (рис.15), приводит к потерям давления при переходе от большего сечения к меньшему. В данном случае рекомендуется произвести сопряжение вентилятора с сетью через конфузор (рис.16).

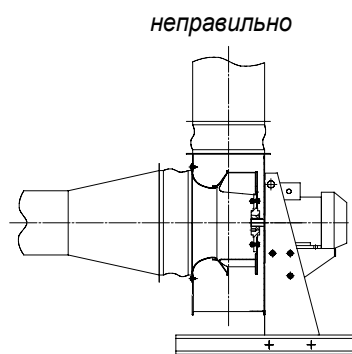
Переход от меньшего сечения воздуховода к большему осуществляется через диффузор. Установка диффузора непосредственно перед входом в вентилятор (рис.17) приведет к снижению его производительности и повышению вибрации. После диффузора поток выходит сильно неравномерным по сечению, поэтому перед входом в вентилятор необходимо установить прямой участок (рис.18), для того, чтобы входящий в колесо поток воздуха успел выровняться.

Элементы сети со стороны выхода вентилятора

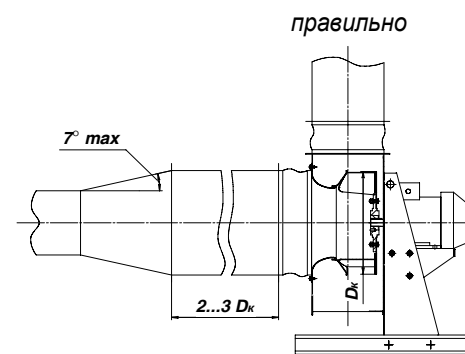
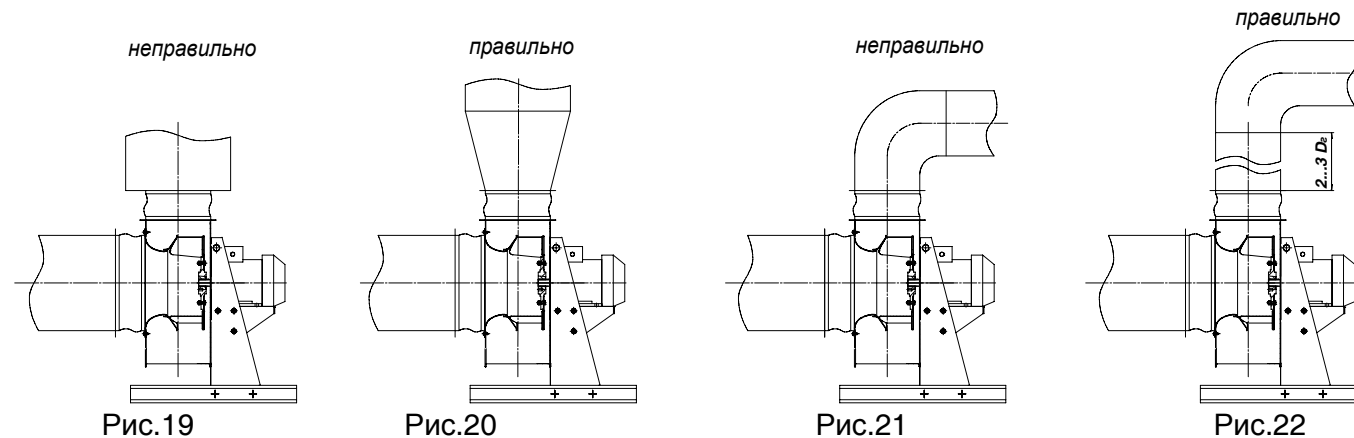

Присоединение воздуховода с большим сечением, чем выхлопное отверстие вентилятора (рис.19), приводит к потере динамического давления вентилятора. В данном случае, для исключения потерь динамического давления, вентилятор сопрягают с воздуховодом через диффузор (рис.20).

Установка поворотного колена непосредственно на выходе из вентилятора (рис.21) приводит к увеличению потерь давления и обратному отрицательному влиянию на течение в улитке вентилятора. Рекомендуется на выходе из вентилятора оставлять прямолинейный участок (рис.22) длиной 2...3 гидравлических диаметра выходного отверстия.

Свободный выхлоп воздуха из вентилятора (рис.23) приводит к снижению развиваемого статического давления.

Установка конфузора на выходе вентилятора (рис.24) увеличивает потери динамического давления.

При работе вентилятора без сети на выходе, рекомендуется установить небольшой участок длиной 2...3 гидравлических диаметра (рис.25).

Для снижения динамического давления и повышения статического давления, на выходе вентилятора следует устанавливать диффузор (рис.26).

Работа вентилятора без сети на выходе

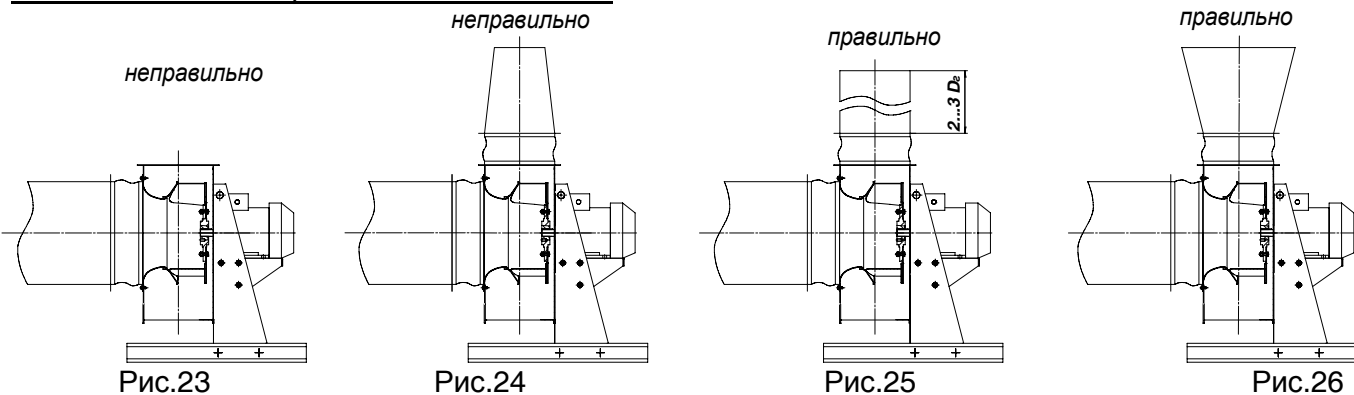

7. Балансировка и вибрация вентилятора

Рабочие колеса вентиляторов, шкивы динамически сбалансированы в соответствии с классом G6,3 по ГОСТ ИСО 1940-1-2007 (4 класс точности по ГОСТ 22061-76).

Вибрация вентиляторов контролируется при сплошном выходном контроле. Уровень вибрации – по категории BV-3 согласно ГОСТ 31350-2007.

Среднее квадратическое значение виброскорости от внешних источников в местах установки вентиляторов не должно превышать 2 мм/с.

8. Быстросъемная ступица

Для удобства монтажа или демонтажа часть рабочих колес и шкивов вентиляторов комплектуется быстросъемной ступицей. Конструкция ее представлена на рис.27 и состоит из непосредственно ступицы с коническим отверстием, разрезной втулки с внешней конической посадкой и шпильки крепления.



Рис. 27 – Быстросъемная ступица

9. Акустические характеристики

Акустические характеристики приведены уровнями звуковой мощности вентиляторов, которую они излучают в нагнетательный (всасывающий) воздуховод и представлены как:

- L_{WA} , дБА - суммарный скорректированный уровень звуковой мощности;
- L_{wi} , дБ - уровень звуковой мощности в октавной полосе частот от 63 Гц до 8000 Гц.

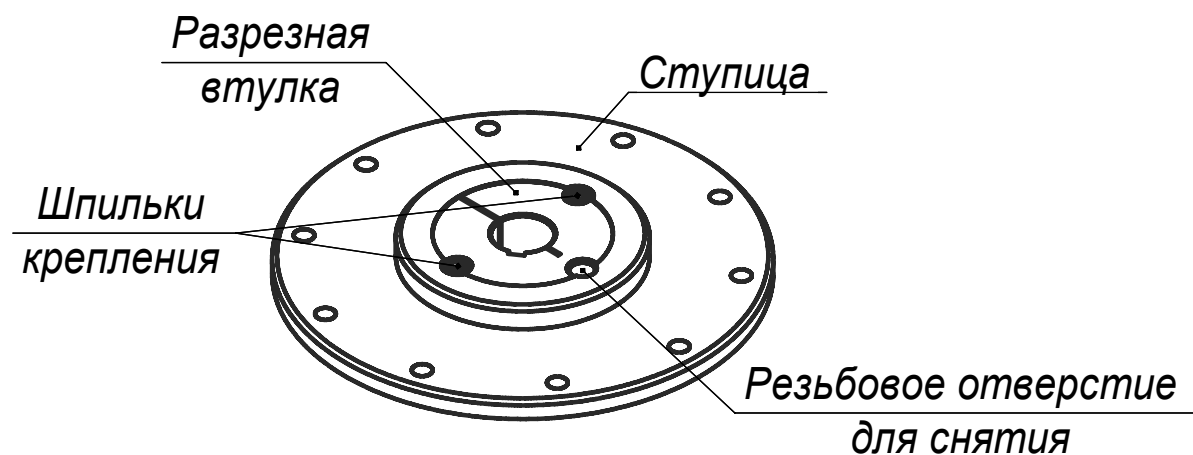
Характеристики даны для номинального режима работы вентилятора при постоянной частоте вращения двигателя.

Акустические характеристики получены при испытаниях вентиляторов на испытательном стенде в соответствии с ГОСТ 31352-2007 (ИСО 5136:2003) методом измерительного воздуховода. Схема испытательного стенда приведена на рис. 28.



Рис. 28 – Схема стенда для акустических испытаний

Следует иметь в виду, что звуковая мощность определяется как количество акустической энергии, передаваемой в единицу времени через заданную площадь, она не зависит от месторасположения источника шума и от акустических характеристик помещения и поэтому удобна для сравнения разных вентиляторов между собой. Звуковая мощность рассчитывается на основе измерений уровня звукового давления (уровня звука, шума) с учетом акустических условий проведения этих измерений. Таким образом, значения уровня звуковой мощности и уровня звукового давления различны по своей величине. Для оценки уровня шума, излучаемого вентилятором в окружающее пространство, исходя из значения его звуковой мощности, требуется перерасчет.

В то же время, точные данные по уровню шума можно получить только после испытаний вентилятора с учетом акустических условий помещения, где он установлен.

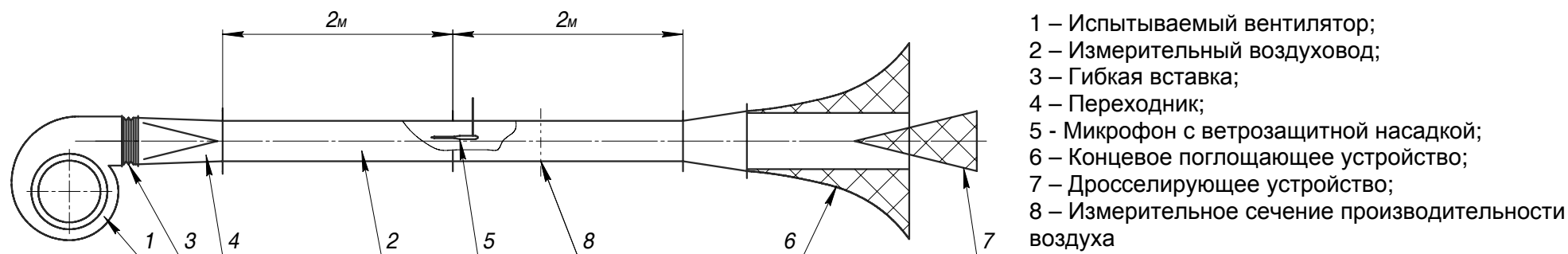

Рис.29 – Аэродинамическая характеристика

10. Пример подбора вентилятора с сетью на стороне нагнетания

Задача: Требуется подобрать вентилятор, под следующие параметры:

- 1) требуемая производительность $Q_{тр} = 6000 \text{ м}^3/\text{ч}$;
- 2) потери давления в сети (при плотности воздуха $\rho = 1,07 \text{ кг}/\text{м}^3$)
 $\Delta P = 535 \text{ Па}$;
- 3) температура перемещаемого воздуха $t = 55 \text{ }^\circ\text{C}$.

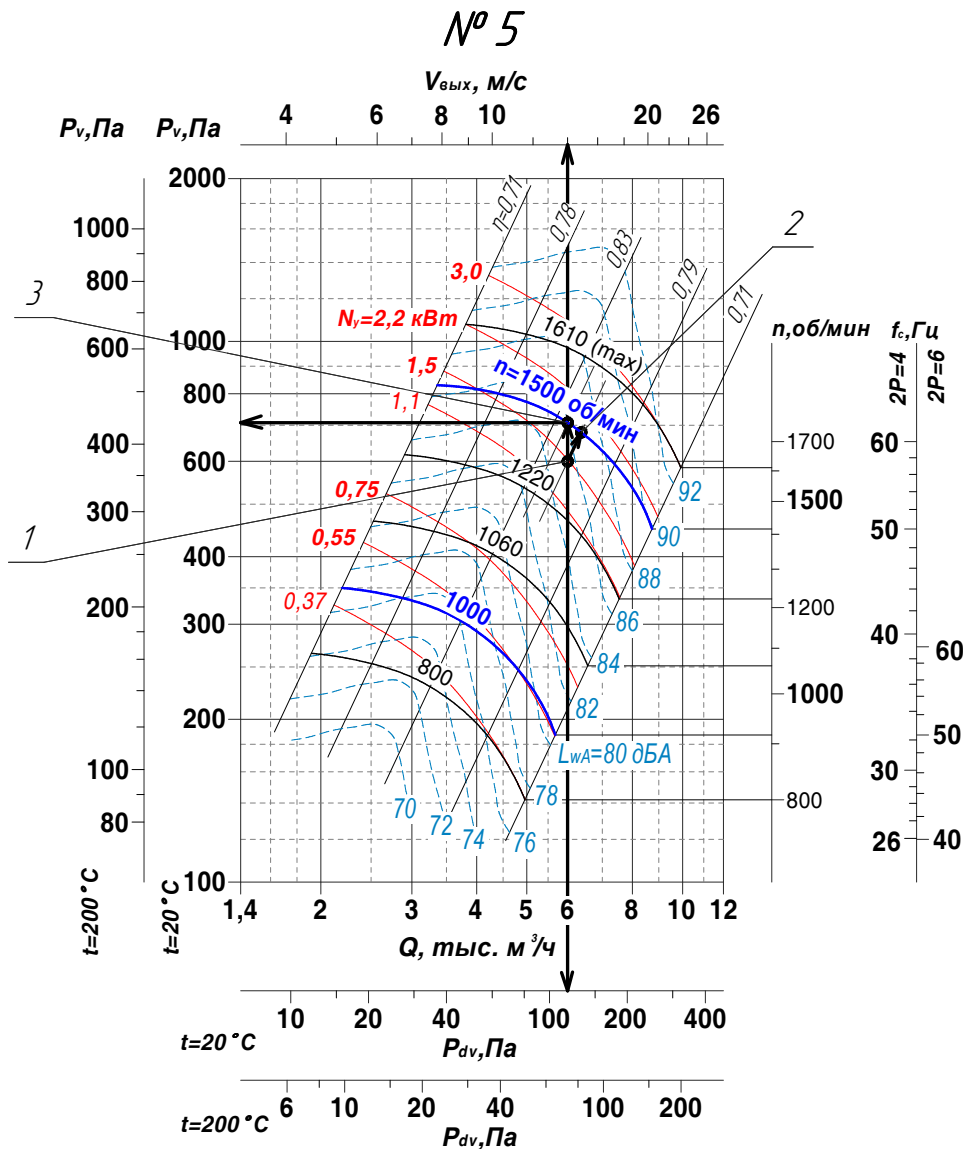
Решение:

Так как со стороны нагнетания вентилятора есть сеть, то подбор осуществляется по полному давлению $P_v = \Delta P$.

- 1) для выбора вентилятора по графикам в каталоге необходимо потери полного давления ΔP пересчитать с плотности перемещаемого воздуха на плотность воздуха при нормальных условиях:

$$P_v = \Delta P \frac{1,2}{\rho} = 535 \frac{1,2}{1,07} = 600 (\text{Па});$$

- 2) по графику сводных характеристик радиальных вентиляторов находим точку соответствующую $Q_{тр}=6000 \text{ м}^3/\text{ч}$, $P_v=600 \text{ Па}$. Аэродинамическая характеристика вентилятора должна пройти через данную точку (в идеальном случае) или над ней. Определяем, что ближайшая характеристика соответствует вентилятору с синхронной частотой вращения колеса $n=1500 \text{ об}/\text{мин}$;
- 3) на графике индивидуальных характеристик ВР 85-77-5 (рис.29) укажем точку 1 соответствующую $Q_{тр}=6000 \text{ м}^3/\text{ч}$, $P_v=600 \text{ Па}$. Проведем через точку 1 прямую параллельную линиям КПД до пересечения с кривой аэродинамической характеристики вентилятора. Данная прямая соответствует характеристике сети вида $\Delta P=kQ^2$. Точка пересечения двух линий 2 указывает производительность вентилятора в данной сети $Q \sim 6200 \text{ м}^3/\text{ч}$, при отсутствии элементов регулирования: заслонка, шибер и т.п. Для того, чтобы вентилятор обеспечил требуемую производительность необходимо, чтобы характеристика сети пересекла характеристику

- вентилятора в точке 3 (рабочая точка). Для этого необходимо в сети создать дополнительное сопротивление (дресселировать сеть)
 $\Delta P_{др} = 710 - 600 = 110 \text{ Па}$;
- 4) определяем установочную мощность электродвигателя. Комплектация возможная, если кривая равной мощности проходит через точку 3 или над ней. Установочная мощность электродвигателя $N_y = 2,2 \text{ кВт}$;
 - 5) скорректированный уровень звуковой мощности со стороны всасывающего отверстия $L_{wA} = 86 \text{ дБА}$;
 - 6) так как температура перемещаемого воздуха не превышает $80 \text{ }^\circ\text{C}$, то вентилятор – общепромышленный из углеродистой стали по ГОСТ 5976-90;
 - 7) выбираются направление вращения колеса, угол разворота улитки и дополнительные опции к вентилятору.

Результаты подбора:

- 1) вентилятор общепромышленный из углеродистой стали ВР 85-77-5, исполнение 1, электродвигатель АДМ90Л4 2,2/1500, номинальный ток $I_n = 5,2 \text{ А}$;
- 2) полное давление вентилятора в рабочей точке $P_v = 710 \text{ Па}$;
- 3) динамическое давление вентилятора $P_{dv} = 120 \text{ Па}$;
- 4) потери давления вентилятора на дросселирование $\Delta P_{др} = 110 \text{ Па}$;
- 5) скорость воздуха в выходном сечении $V_{cp} = 14 \text{ м/с}$;
- 6) полный КПД вентилятора $\eta = 82 \text{ \%}$;
- 7) скорректированный уровень звуковой мощности со стороны всасывающего отверстия $L_{wA} = 86 \text{ дБА}$.



Рис. 30 – Аэродинамическая характеристика ВР 85-77-8

11. Пример подбора вентилятора без сети на стороне нагнетания

Задача: требуется подобрать вентилятор, под следующие параметры:

- 1) производительность $Q_{mp} = 10\,000 \text{ м}^3/\text{ч}$;
- 2) потери давления в сети (при плотности $\rho = 1,2 \text{ кг/м}^3$) $\Delta P = 800 \text{ Па}$;
- 3) температура перемещаемого воздуха $t = 20 \text{ }^\circ\text{C}$.

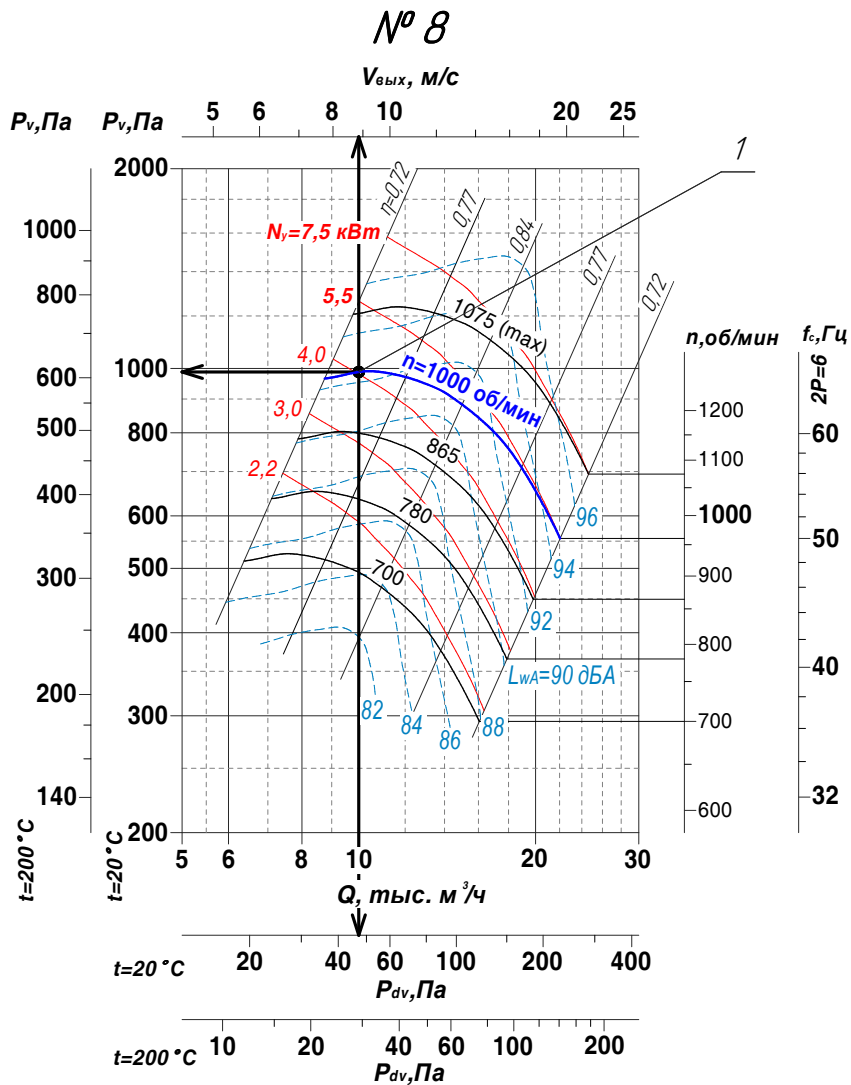
Решение:

В связи с тем, что сеть на стороне нагнетания отсутствует, динамическое давление вентилятора P_{dv} теряется, поэтому подбор необходимо проводить по статическому давлению $P_{sv} = \Delta P$. Статическое давление вентилятора – это разность между его полным давлением и динамическим, при данном расходе Q : $P_{sv} = P_v - P_{dv}$. Статическое давление всегда меньше полного.

- 1) по графику сводных аэродинамических характеристик радиальных вентиляторов определим ближайшие вентиляторы у которых полное давление P_v , при требуемой производительности $Q_{mp} = 10\,000 \text{ м}^3/\text{ч}$ больше $P_{sv} = 800 \text{ Па}$: а) ВР 85-77-8 ($n = 1000 \text{ об/мин}$); б) ВР 85-77-6,3 ($n = 1500 \text{ об/мин}$); в) ВР 280-46-5 ($n = 1000 \text{ об/мин}$); г) ВР 280-46-6,3 ($n = 750 \text{ об/мин}$);
- 2) на примере графика индивидуальных характеристик для ВР 85-77-8 (рис. 30) определим статическое давление вентилятора при $Q_{mp} = 10\,000 \text{ м}^3/\text{ч}$: $P_{svs} = P_{vs} - P_{dvs} = 990 - 47 = 943 \text{ Па}$. Так как статическое давление, развиваемое вентилятором, больше потерь давления в сети, то и производительность вентилятора будет больше требуемой. Для того, чтобы вентилятор обеспечил требуемую производительность Q_{mp} необходимо в сеть добавить дополнительное сопротивление (дросселировать сеть) $\Delta P_{др} = P_{svs} - \Delta P = 943 - 800 = 143 \text{ Па}$;
- 3) определим установочную мощность электродвигателя. Несмотря на то, что динамическое давление не используется, вентилятор все равно тратит мощность на его создание, поэтому кривая равной мощности должна проходить над точкой 1, лежащей на кривой полного давления вентилятора при Q_{mp} . Установочные мощности стандартно комплектуемых электродвигателей на графике обозначены жирным шрифтом. Выбираем ближайшую кривую $N_v = 5,5 \text{ кВт}$;

- 4) скорректированный уровень звуковой мощности со стороны всасывающего отверстия $L_{wA} = 92$ дБА;
 5) выбираются направление вращения рабочего колеса, угол разворота улитки и дополнительные опции к вентилятору.

Результаты подбора:

- 1) вентилятор общепромышленный ВР 85-77-8, исполнение 1, электродвигатель АДМ132S6 5,5/1000, номинальный ток $I_n = 12,6$ А;
- 2) статическое давление вентилятора в рабочей точке $P_{sv} = 943$ Па;
- 3) потери давления вентилятора на дросселирование $\Delta P_{dp} = 143$ Па, потери динамического давления $P_{dv} = 47$ Па, суммарные потери $\Delta P_{\Sigma} = 190$ Па;
- 4) скорость воздуха в выходном сечении $V_{cp} = 9$ м/с;
- 5) уровень звуковой мощности со стороны всасывающего отверстия $L_{wA} = 92$ дБА.

Если провести аналогичные процедуры с остальными вентиляторами, выяснится, что статические давления вентиляторов ВР 280-46 №5 и № 6,3 при производительности Q_{mp} меньше потерь давления в сети ΔP , поэтому данные вентиляторы не обеспечат требуемый расход воздуха. Выбор варианта с вентилятором ВР 85-77-6,3 для данной сети считается менее предпочтительным из-за больших суммарных потерь давления ~ 450 Па. Покажем пример расчета эффективности работы вентиляторов ВР 85-77 № 6,3 и № 8 в данной сети.

Гидравлическая мощность сети - это мощность необходимая для преодоления сопротивления сети:

$$N_e = \frac{Q \cdot \Delta P}{3600} = \frac{10000 \cdot 800}{3600} = 2222 \text{ (Вт)}.$$

Потребляемая вентилятором № 8 мощность:

$$N_{n8} = \frac{Q \cdot P_v}{\eta \cdot 3600} = \frac{10000 \cdot 990}{0,74 \cdot 3600} = 3716 \text{ (Вт)}.$$

Потребляемая вентилятором № 6,3 мощность:

$$N_{n6,3} = \frac{Q \cdot P_v}{\eta \cdot 3600} = \frac{10000 \cdot 1270}{0,79 \cdot 3600} = 4465 \text{ (Вт)}.$$

Эффективность вентиляционной сети при комплектовании вентилятором № 8:

$$\eta_{c8} = \frac{N_e}{N_{n8}} = \frac{2222}{3716} \approx 0,6.$$

Эффективность вентиляционной сети при комплектовании вентилятором № 6,3:

$$\eta_{c6,3} = \frac{N_e}{N_{n6,3}} = \frac{2222}{4465} \approx 0,5.$$

Как видно, при комплектовании сети вентилятором ВР 85-77-6,3 только 50 % затрачиваемой энергии используется для подачи необходимого количества воздуха, остальные 50 % - теряются.

12. Применение преобразователя частоты

Наиболее экономичным способом регулирования производительности вентилятора является изменение частоты вращения рабочего колеса. В конструкции вентиляторов с рабочим колесом насаженным непосредственно на вал электродвигателя частоту вращения можно изменить, если запитать приводной электродвигатель через преобразователь частоты (ПЧ) переменного тока. К основным преимуществам применения ПЧ в составе вентилятора можно отнести:

- возможность плавного регулирования оборотов рабочего колеса вентилятора, что позволяет точно настроить требуемую производительность в системе без потерь потребляемой мощности (напр. потерь на дросселирование шибером);
- возможность подбора вентилятора работающего с минимальной потребляемой мощностью электродвигателя. Для этого необходимо найти такой вентилятор, у которого линия наибольшего КПД проходит через рабочую точку;
- плавный пуск эл/двигателя, предотвращающий высокие пусковые токи и связанные с этим проблемы по подбору пускозащитной аппаратуры и возможными ложными срабатываниями при длительном разгоне рабочего колеса;
- возможность настройки работы вентилятора в нескольких режимах, например, режима общеобменной вентиляции с одной производительностью и режима дымоудаления с другой в одной сети, или режимов «зима - лето»;
- защита электродвигателя от перегрузок с постоянной диагностикой его работы, что предотвращает выход его из строя по причинам неправильного подбора пускозащитной аппаратуры, внезапных перегрузок при работе, обрыве фазы питания и т.д.

Вопрос о применимости ПЧ в каждом конкретном случае должен рассматриваться индивидуально, исходя из экономической целесообразности.

Примеры практического применения ПЧ:

- 1) вентиляционная система изначально проектируется на переменную производительность в широких пределах расхода. С помощью ПЧ можно плавно изменять частоту вращения рабочего колеса и тем самым регулировать производительность вентилятора. В данном случае экономический эффект от применения ПЧ будет максимальным;
- 2) в процессе проведения пуско-наладочных работ выяснилось, что вентилятор не обеспечивает требуемую производительность из-за заниженного в проекте сопротивления сети. В этом случае можно по графику аэродинамической характеристики вентилятора оценить возможность разгона колеса вентилятора, с помощью ПЧ, до оборотов обеспечивающих требуемую производительность. При этом потребляемая вентилятором мощность не должна превышать установочную мощность электродвигателя;
- 3) при подборе может оказаться, что давление вентилятора несколько ниже требуемого, что требует применения вентилятора следующего номера (или следующих, более высоких оборотов) с большей установочной мощностью двигателя и запасом по давлению. Здесь может быть так, что цена вентилятора меньшего номера вместе с ПЧ, которым можно разогнать колесо до необходимого давления, будет меньше цены вентилятора большего номера;
- 4) при проведении пуско-наладочных работ может оказаться так, что вентилятор подобран с запасом по давлению и необходимо дросселировать сеть. В данном случае, чем больше необходимо дросселировать сеть, тем более, экономически целесообразно применение ПЧ.



Рис. 31 – Аэродинамическая характеристика BP 85-77-3,55

13. Пример подбора вентилятора с преобразователем частоты для работы на нескольких режимах.

Задача: требуется подобрать центробежный вентилятор для работы на двух режимах «ЗИМА-ЛЕТО» под следующие параметры:

- 1) требуемая производительность в режиме "ЛЕТО" - $Q_{\text{л}} = 4000 \text{ м}^3/\text{ч}$, производительность в режиме "ЗИМА" - $Q_{\text{з}} = 3000 \text{ м}^3/\text{ч}$;
- 2) потери давления в сети (при плотности $\rho = 1,2 \text{ кг/м}^3$) в режиме "ЛЕТО" - $\Delta P = 1800 \text{ Па}$. Сеть расположена со стороны всасывающего и нагнетающего отверстия вентилятора;
- 3) температура перемещаемого воздуха $t = 20 \text{ }^\circ\text{C}$.

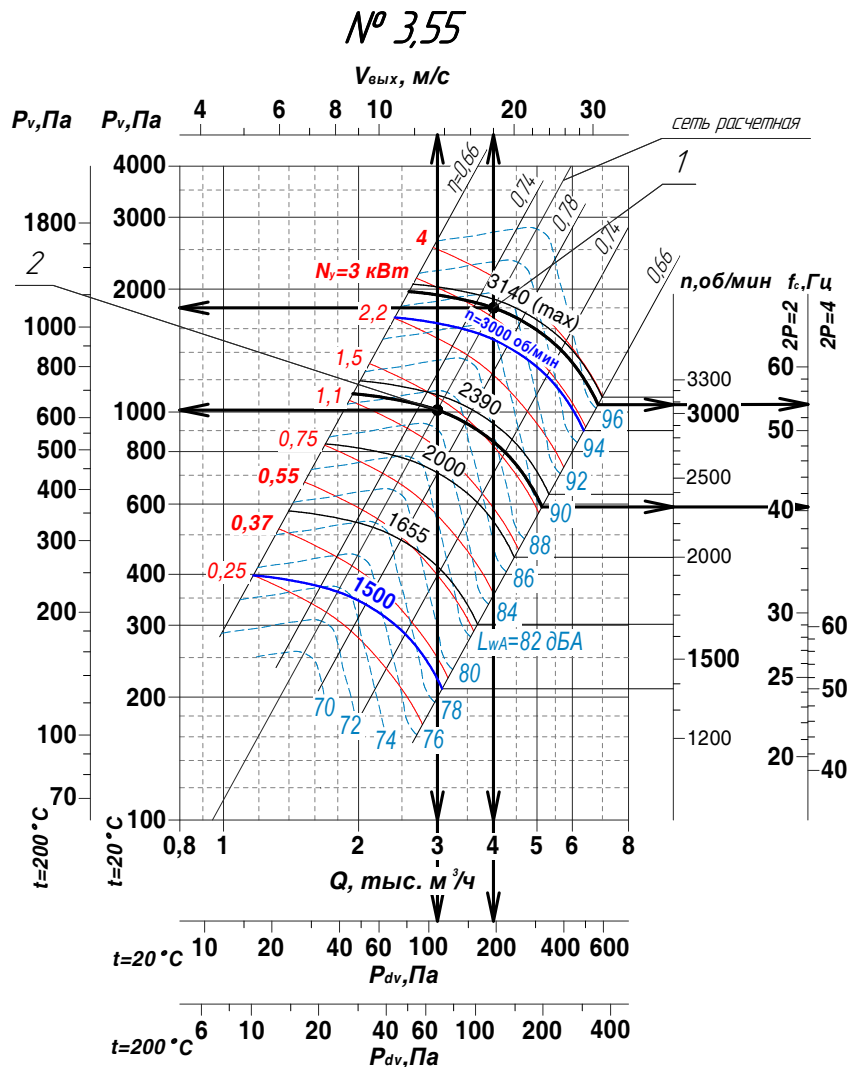
Решение: Так как со стороны нагнетания вентилятора есть сеть, то подбор осуществляется по полному давлению $P_v = \Delta P$ для режима с максимальной производительностью, для нашего случая – «ЛЕТО».

- 1) на графике сводных аэродинамических характеристик радиальных вентиляторов, проведем через рабочую точку, соответствующую режиму "ЛЕТО", прямую, параллельную наклонной. В окрестности рабочей точки данная прямая пересекается с характеристиками следующих вентиляторов: ВР 85-77-3,55 ($n=3000 \text{ об/мин}$), ВЦ 5-45-4,25 ($n=3000 \text{ об/мин}$), ВР 280-46-2,5 ($n=3000 \text{ об/мин}$);
- 2) отложим на графике ВР 85-77-3,55 рабочую точку 1 (рис. 31) режима "ЛЕТО". Проведем через данную точку прямую, параллельную линиям КПД, соответствующую характеристике сети вида $\Delta P = kQ^2$. Укажем на данной прямой точку 2, которая соответствует производительности в режиме "ЗИМА". Через точки 1 и 2 проведем кривые аэродинамических характеристик вентилятора эквидистантные ближайшим кривым. Для обеспечения производительности режима "ЛЕТО" необходимо стандартному вентилятору с синхронной частотой вращения $n = 3000 \text{ об/мин}$ поднять с помощью ПЧ обороты рабочего колеса до $n_{\text{л}} = 3090 \text{ об/мин}$. Для режима "ЗИМА" – опустить обороты до $n_{\text{з}} = 2305 \text{ об/мин}$;
- 3) определяем установочную мощность электродвигателя как ближайшую кривую равной мощности стандартно комплектуемого электродвигателя, проходящую над рабочей точкой 1 – 4 кВт . Аналогично, мощность преобразователя частоты – 4 кВт .

- При проведении пуско-наладочных работ, для режима "ЛЕТО", частоту тока на ПЧ выставить на значение 54 Гц, для режима "ЗИМА" – 41 Гц;
- 4) скорректированный уровень звуковой мощности со стороны всасывающего отверстия в режиме "ЛЕТО" - $L_{wA} = 91$ дБА, в режиме "ЗИМА" – $L_{wA} = 85$ дБА;
 - 5) так как температура перемещаемого воздуха не превышает 80 °С, то вентилятор – общепромышленный из углеродистой стали по ГОСТ 5976-90;
 - 6) выбираются направление вращения колеса, угол разворота улитки и дополнительные опции к вентилятору.

Результаты подбора:

- 1) вентилятор общепромышленный из углеродистой стали ВР 85-77-3,55, исполнение 1, электродвигатель АДМ100S2 4/3000, номинальный ток $I_n = 8,8$ А;
- 2) мощность преобразователя частоты – 4 кВт;
- 3) полное давление вентилятора в рабочей точке режима "ЛЕТО" - $P_v = 1800$ Па, "ЗИМА" - $P_v = 1010$ Па;
- 4) динамическое давление вентилятора в режиме "ЛЕТО" - $P_{dv} = 195$ Па, "ЗИМА" - $P_{dv} = 115$ Па;
- 5) скорость воздуха в выходном сечении в режиме "ЛЕТО" - $V_{cp} = 18$ м/с, "ЗИМА" - $V_{cp} = 12$ м/с;
- 6) полный КПД $\eta = 76$ %;
- 7) скорректированный уровень звуковой мощности со стороны всасывающего отверстия в режиме "ЛЕТО" - $L_{wA} = 91$ дБА, в режиме "ЗИМА" – $L_{wA} = 85$ дБА.

Выбор вентиляторов ВЦ 5-45-4,25 и ВР 280-46-2,5 менее предпочтителен:

- ВЦ 5-45-4,25 более габаритен при сравнительно близких значениях КПД;
- ВР 280-46-2,5 будет работать с более низким КПД = 63 %, а значит и большей потребляемой мощностью.



Рис.32 – Аэродинамическая характеристика BP 85-77-7,1

14. Пример подбора вентилятора с преобразователем частоты и минимальной потребляемой мощностью

Задача: требуется подобрать центробежный вентилятор с минимальной потребляемой мощностью под следующие параметры:

- 1) требуемая производительность $Q_{mp} = 10\,000 \text{ м}^3/\text{ч}$;
- 2) потери давления в сети (при плотности $\rho = 1,2 \text{ кг/м}^3$) $\Delta P = 500 \text{ Па}$. Сеть расположена со стороны всасывающего и нагнетающего отверстия вентилятора;
- 3) температура перемещаемого воздуха $t = 20 \text{ }^\circ\text{C}$.

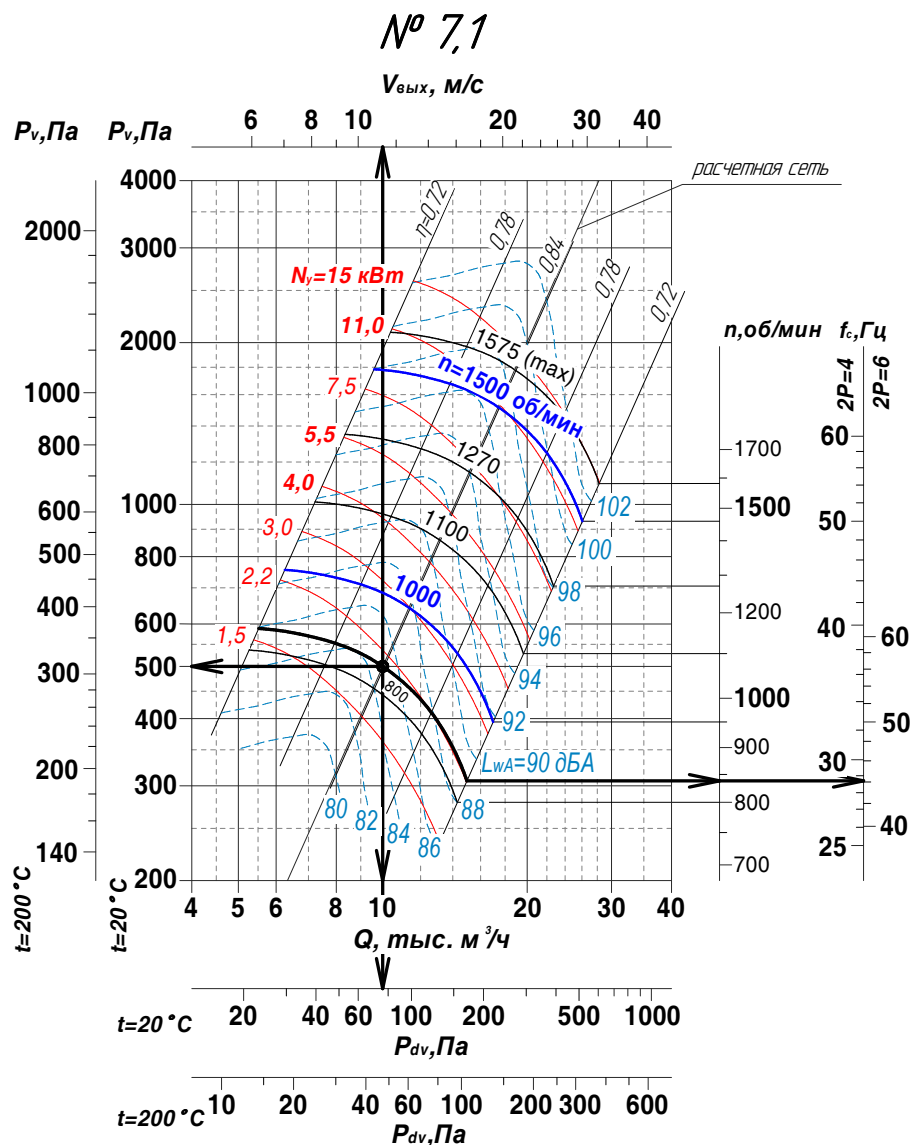
Решение: для подбора вентилятора с минимальной потребляемой мощностью необходимо, чтобы аэродинамическая характеристика вентиляционной сети пересекала аэродинамическую характеристику вентилятора в точке наибольшего КПД. Так как со стороны нагнетания вентилятора есть сеть, то подбор осуществляется по полному давлению $P_v = \Delta P$.

- 1) на графике сводных аэродинамических характеристик вентиляторов, через рабочую точку $Q_{mp} = 10\,000 \text{ м}^3/\text{ч}$, $P_v = 500 \text{ Па}$, проведем прямую параллельную наклонной. Данная прямая, соответствует характеристике сети вида $\Delta P = kQ^2$. Определяем ближайшие вентиляторы характеристики которых, пересекаются с характеристикой сети: BP 85-77-6,3, BP 85-77-7,1, BP 85-77-8 и BP 280-46-6,3;
- 2) на графиках индивидуальных характеристик (рис.32) проводим через рабочую точку линию аэродинамической характеристики расчетной сети, параллельно линиям КПД. Определяем из графика, что на вентиляторе BP 85-77-7,1 (рис.32) данная сеть пересекает характеристику вентилятора при $\eta = 0,84$. На других вентиляторах: BP 85-77-6,3 – при $\eta = 0,8$, BP 85-77-8 - при $\eta = 0,81$, BP 280-46-6,3 - при $\eta = 0,72$. Как видно, в данной сети с наибольшим КПД и минимумом потребляемой энергии будет работать вентилятор BP 85-77-7,1;
- 3) проведем через рабочую точку кривую аэродинамической характеристики вентилятора, эквидистантную ближайшей кривой (рис.9). По графику определяем, что для обеспечения требуемой производительности необходимо с помощью преобразователя частоты (ПЧ) понизить обороты колеса стандартного вентилятора BP 85-77-7,1 (комплектация 4/1000) до $n_k = 840 \text{ об/мин}$.

Мощность необходимого ПЧ определяем по графику - как ближайшую кривую равной мощности, проходящую над рабочей точкой – 2,2 кВт.

При проведении пуско-наладочных работ, частоту тока на ПЧ выставить на значение 44 Гц;

- 4) скорректированный уровень звуковой мощности со стороны всасывающего отверстия $L_{WA} = 85$ дБА;
- 5) так как температура перемещаемого воздуха не превышает 80 °С, то вентилятор – общепромышленный из углеродистой стали по ГОСТ 5976-90;
- 6) выбираются направление вращения колеса, угол разворота улитки и дополнительные опции к вентилятору.

Результаты подбора:

- 1) вентилятор общепромышленный из углеродистой стали ВР 85-77-7,1, исполнение 1, электродвигатель АДМ112МА6 4/1000, номинальный ток $I_n = 9$ А;
- 2) мощность преобразователя частоты – 2,2 кВт;
- 3) полное давление вентилятора в рабочей точке $P_v = 500$ Па;
- 4) динамическое давление вентилятора $P_{dv} = 76$ Па;
- 5) скорость воздуха в выходном сечении $V_{cp} = 11$ м/с;
- 6) полный КПД $\eta = 84$ %;
- 7) скорректированный уровень звуковой мощности со стороны всасывающего отверстия $L_{WA} = 85$ дБА.

15. Графики сводных аэродинамических характеристик

В каталоге, на отдельных страницах, приведены сводные графики аэродинамических характеристик вентиляторов. По этим графикам можно быстро определить тип, номер, число оборотов колеса вентилятора обеспечивающего требуемую производительность и давление. Более подробную информацию о выбранном вентиляторе смотрите на соответствующих страницах каталога.

Наклонные линии на сводных графиках соответствуют потерям давления в сети вида $\Delta P = kQ^2$. Зная потери давления в сети при расходе Q , можно провести через данную точку прямую, параллельную наклонной, и определить потери при любом другом Q' . Если потери давления в сети посчитаны (измерены) достаточно точно и сеть не содержит элементов регулирования (заслонка, шибер), то производительность вентилятора будет соответствовать точке пересечения характеристики сети (наклонная линия) и характеристики вентилятора.

СВОДНЫЕ АЭРОДИНАМИЧЕСКИЕ ХАРАКТЕРИСТИКИ РАДИАЛЬНЫХ ВЕНТИЛЯТОРОВ

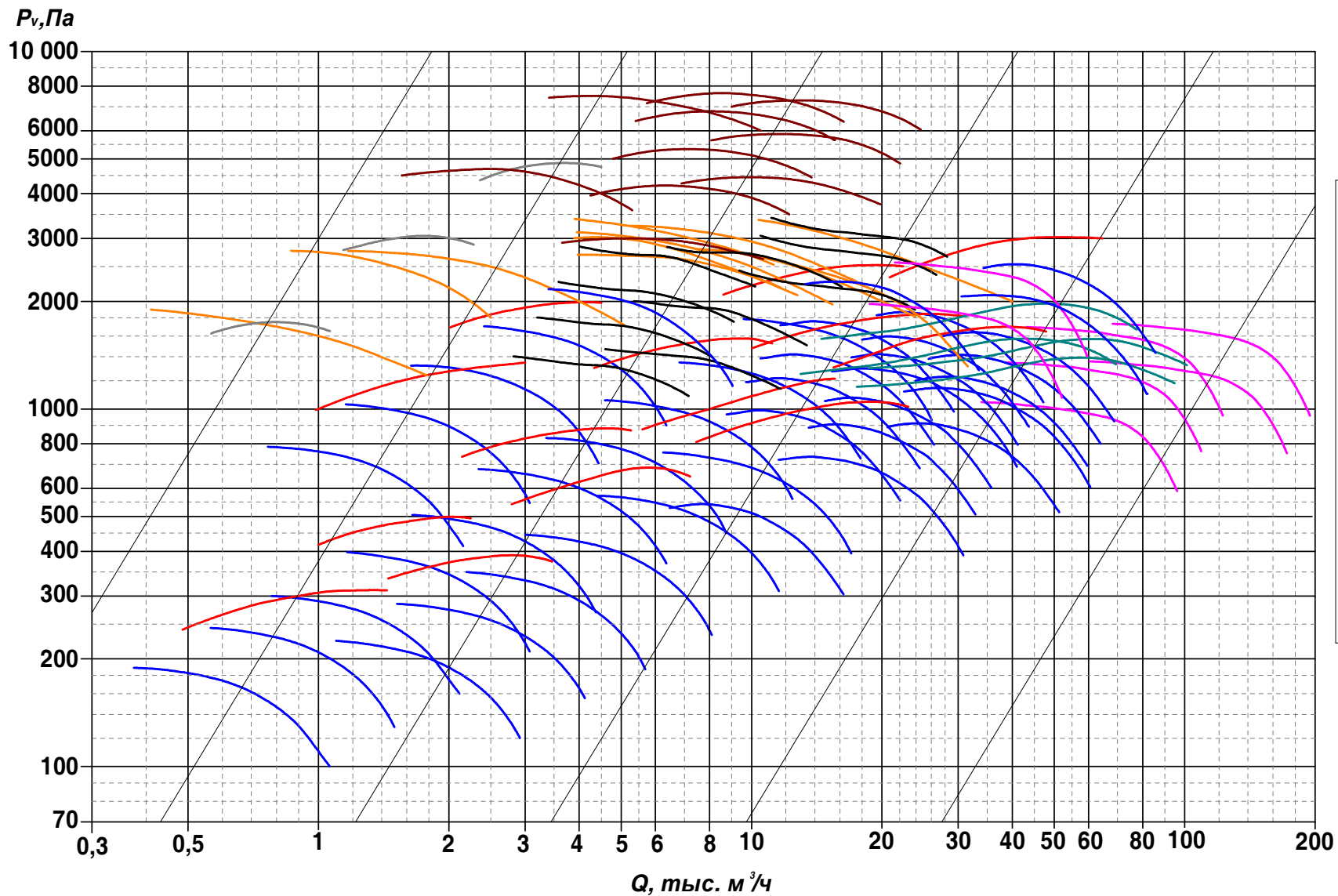

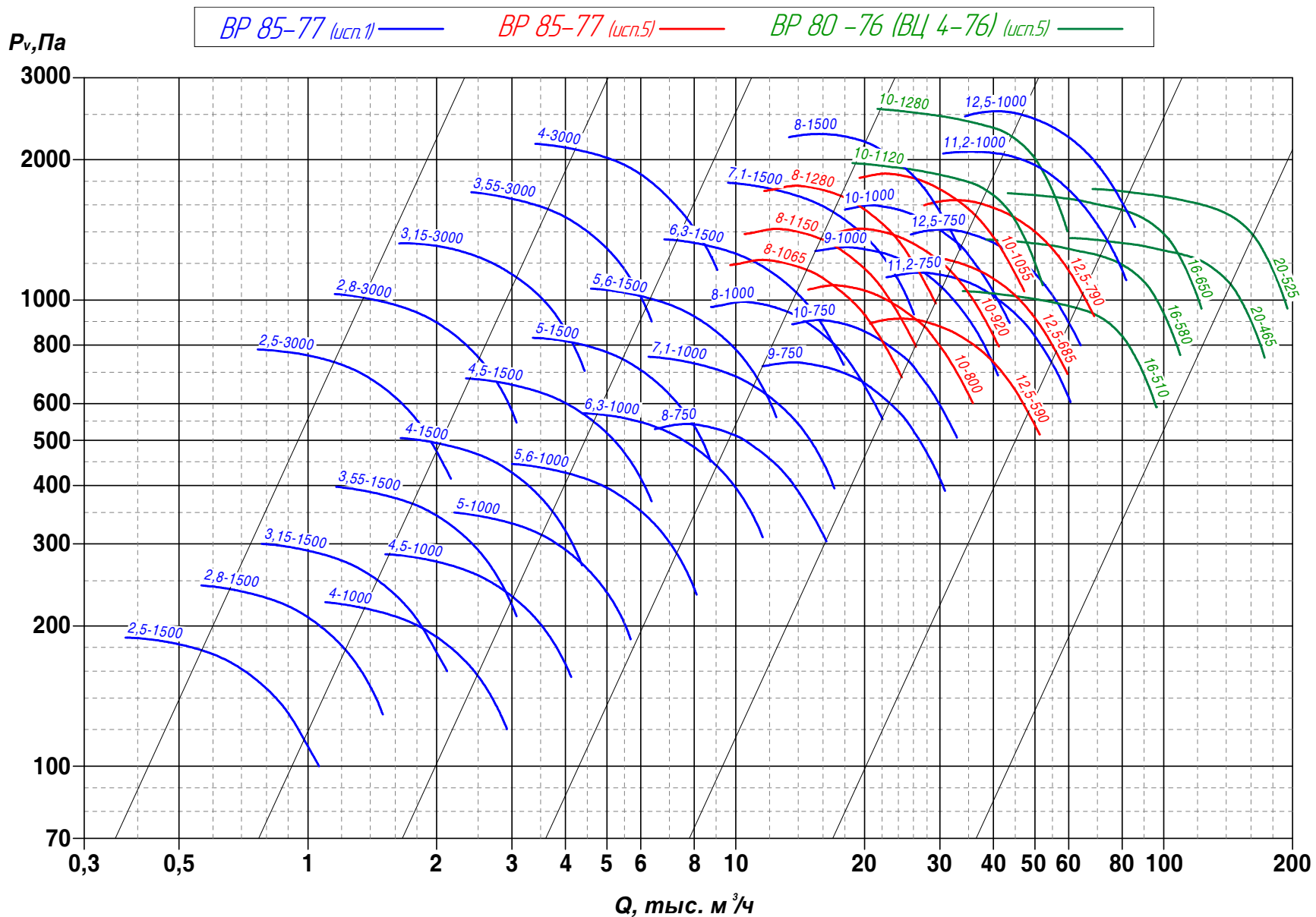

СВОДНЫЕ АЭРОДИНАМИЧЕСКИЕ ХАРАКТЕРИСТИКИ РАДИАЛЬНЫХ ВЕНТИЛЯТОРОВ

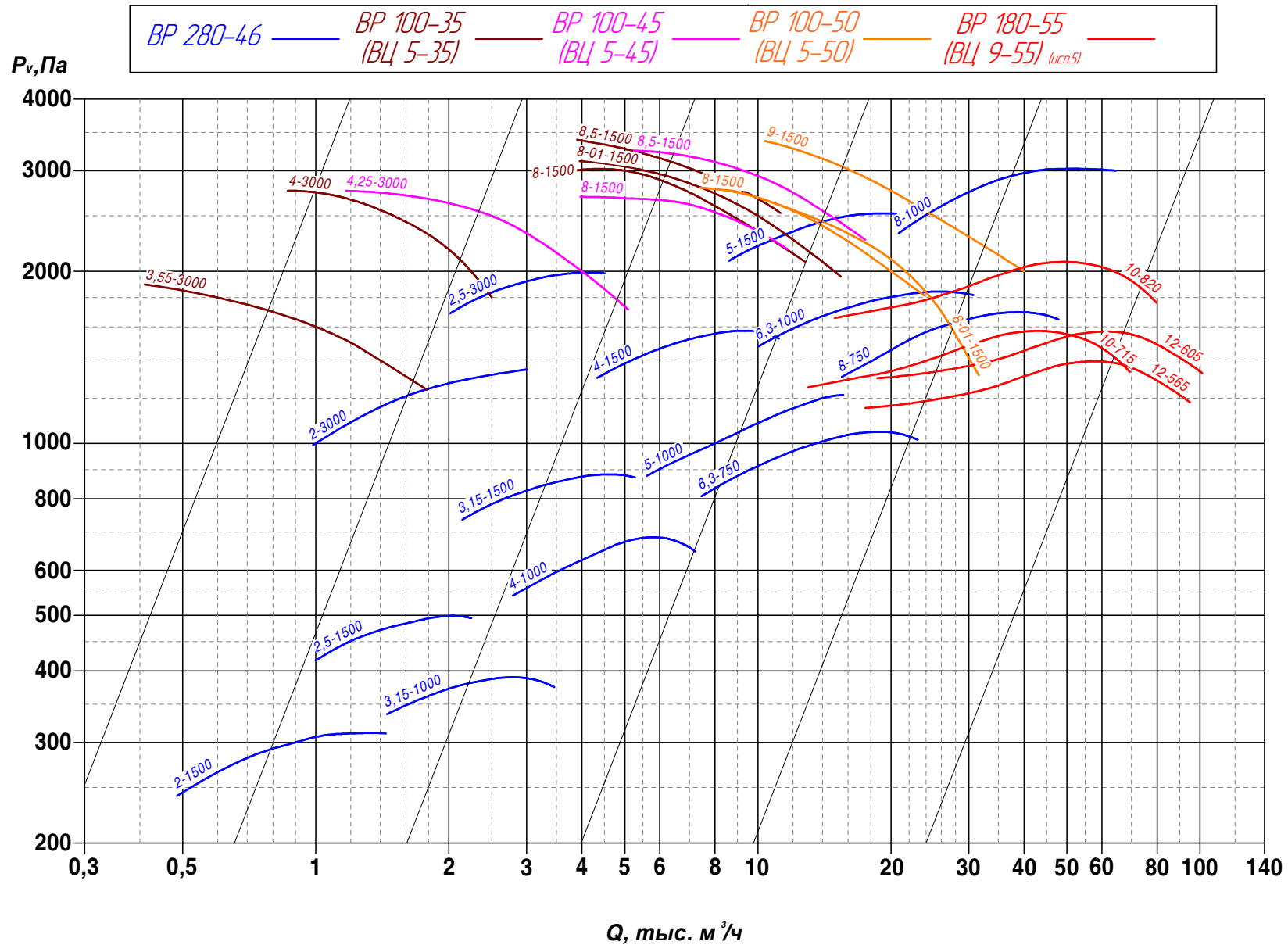

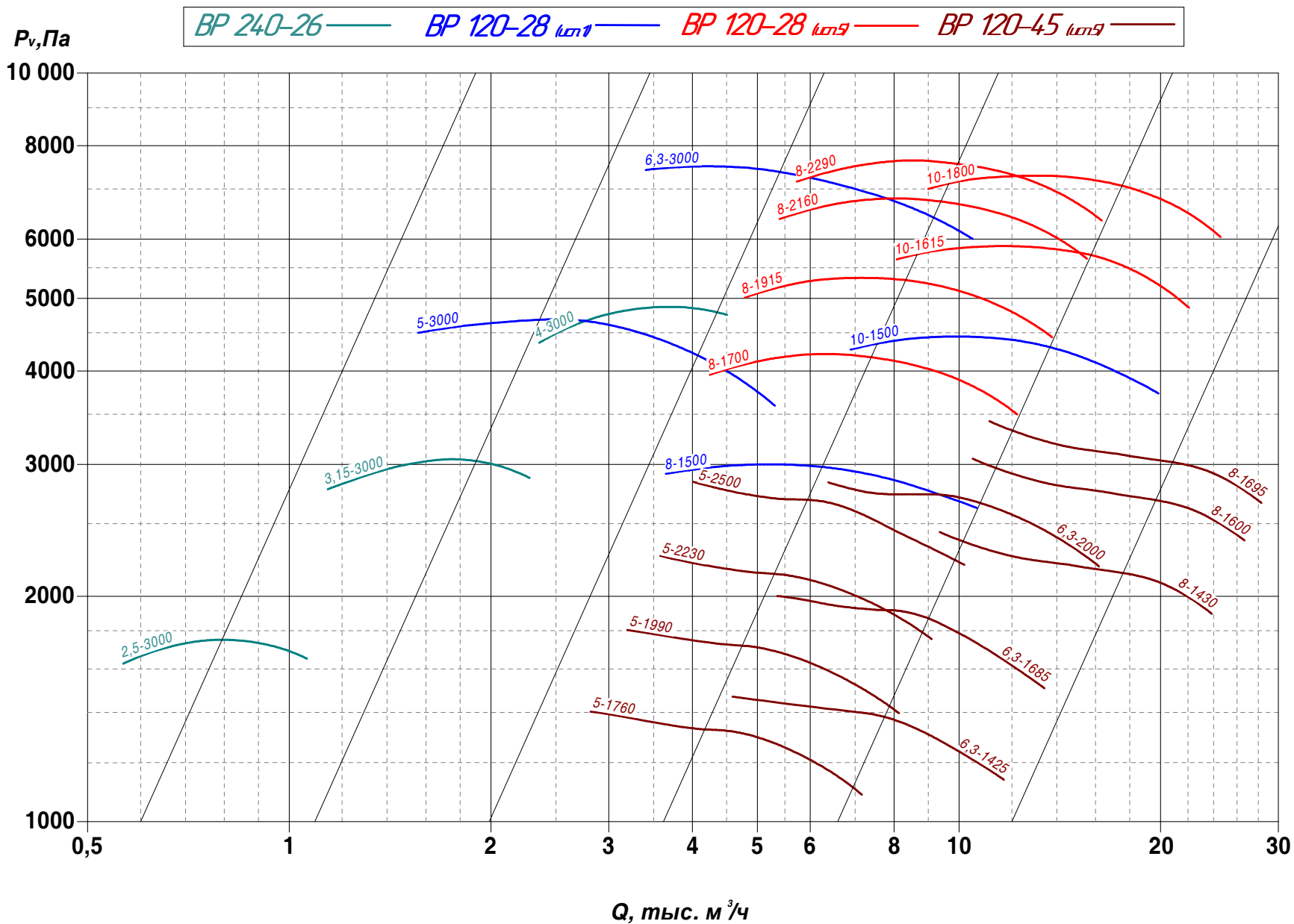

СВОДНЫЕ АЭРОДИНАМИЧЕСКИЕ ХАРАКТЕРИСТИКИ РАДИАЛЬНЫХ ВЕНТИЛЯТОРОВ

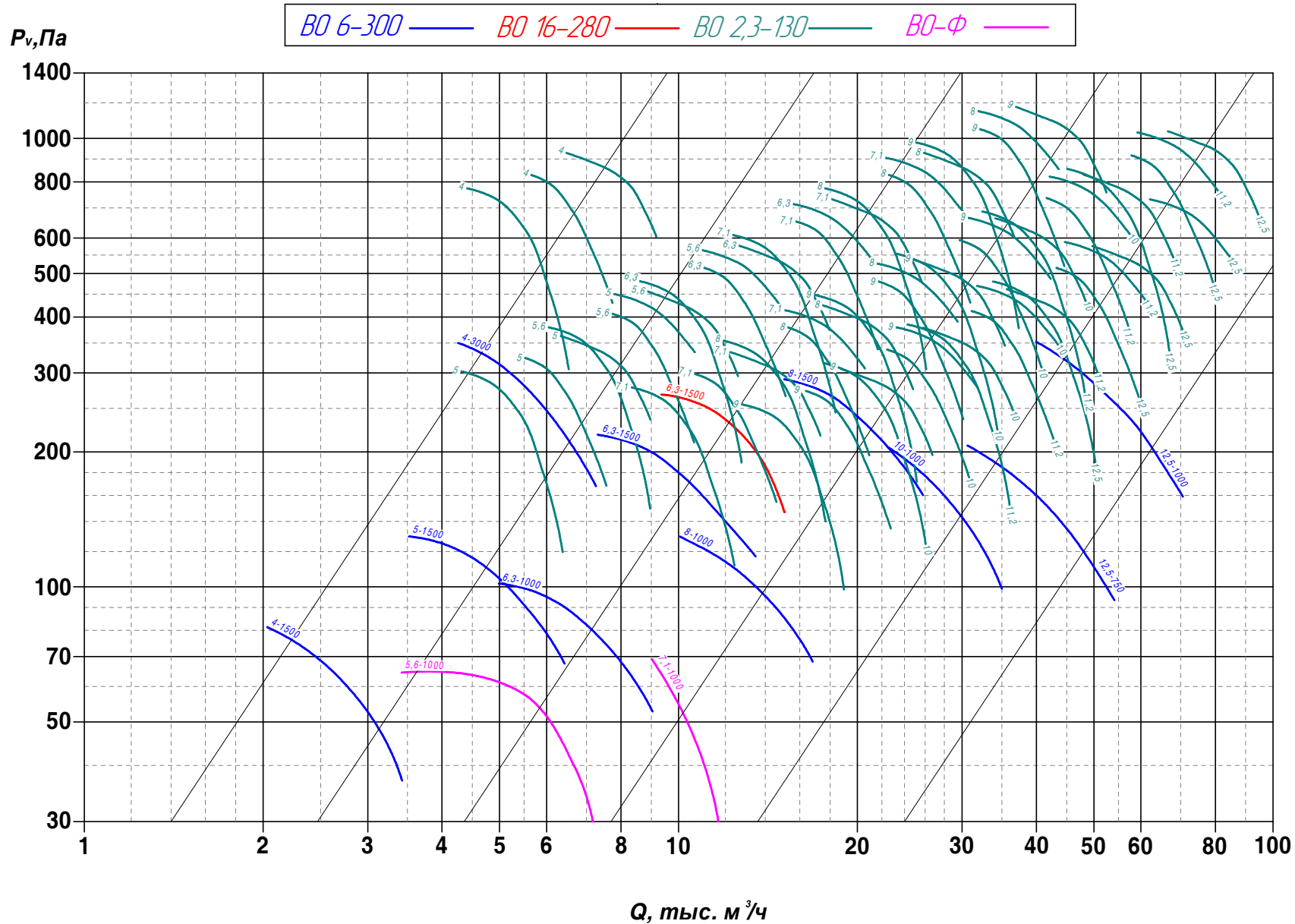

ВЕНТИЛЯТОРЫ РАДИАЛЬНЫЕ



Условное обозначение вентиляторов радиальных

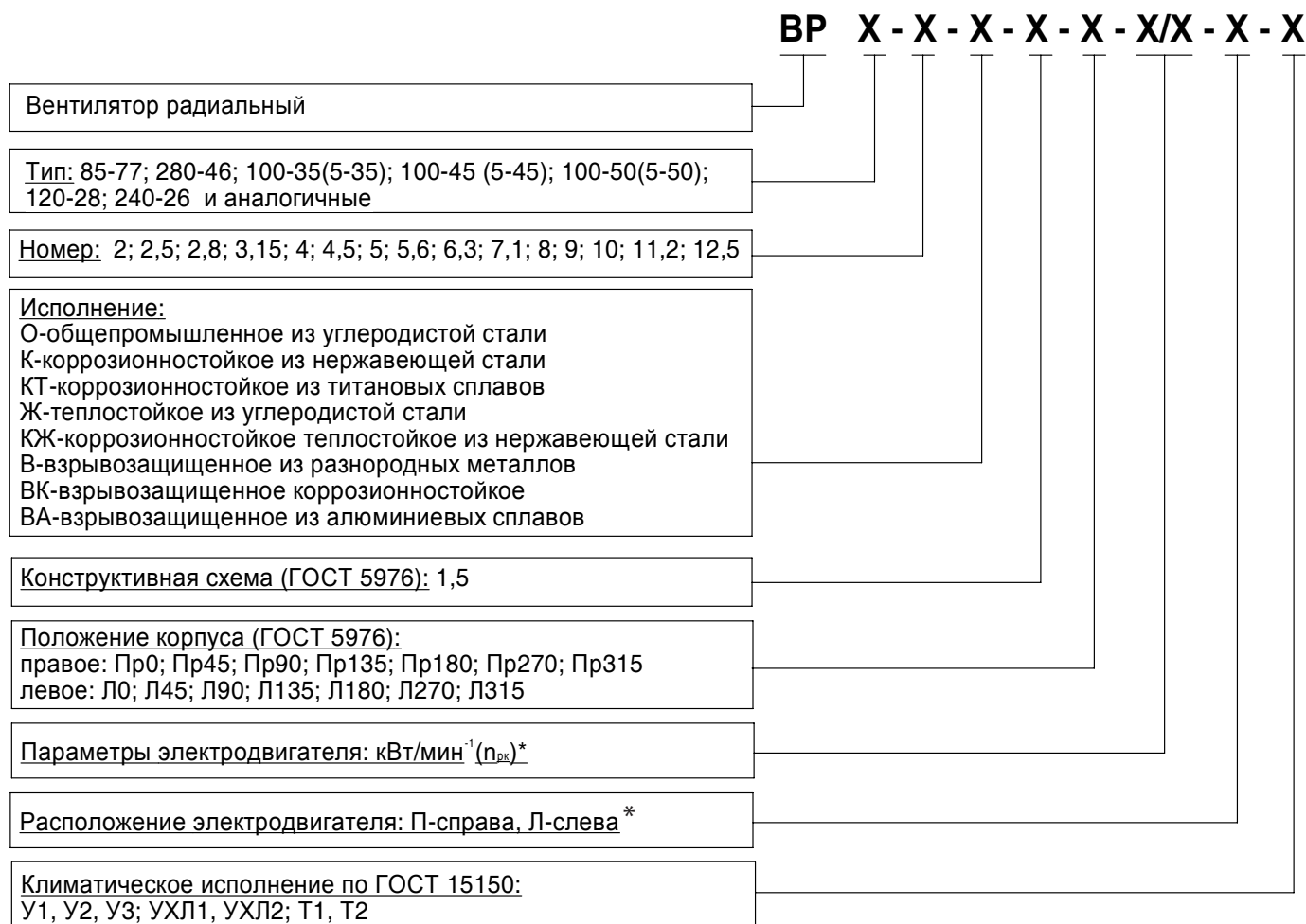

Примеры обозначения вентиляторов при заказе

ВР85-77-5-К-1-Пр0°-1,5/1500-У2-
Вентилятор радиальный низкого давления 85-77 №5, коррозионностойкий из нержавеющей стали, конструктивная схема 1 по ГОСТ 5976, положение корпуса правое, угол разворота улитки 0°, параметры двигателя N=1,5 кВт, n=1500 об/мин, климатическое исполнение У2.

ВР80-76-16-К-5-Пр90°-30/1000(510) - П-У2 – Вентилятор радиальный низкого давления 80-76 №16, коррозионностойкий из нержавеющей стали, конструктивная схема 5 по ГОСТ 5976, положение корпуса правое, угол разворота улитки 90°, параметры двигателя N=30 кВт, n=1000 об/мин, частота вращения рабочего колеса 510 об/мин, двигатель расположен справа, климатическое исполнение У2.

* - параметр указывается для вентиляторов конструктивной схемы 5.

Комплектация вентиляторов дополнительными принадлежностями

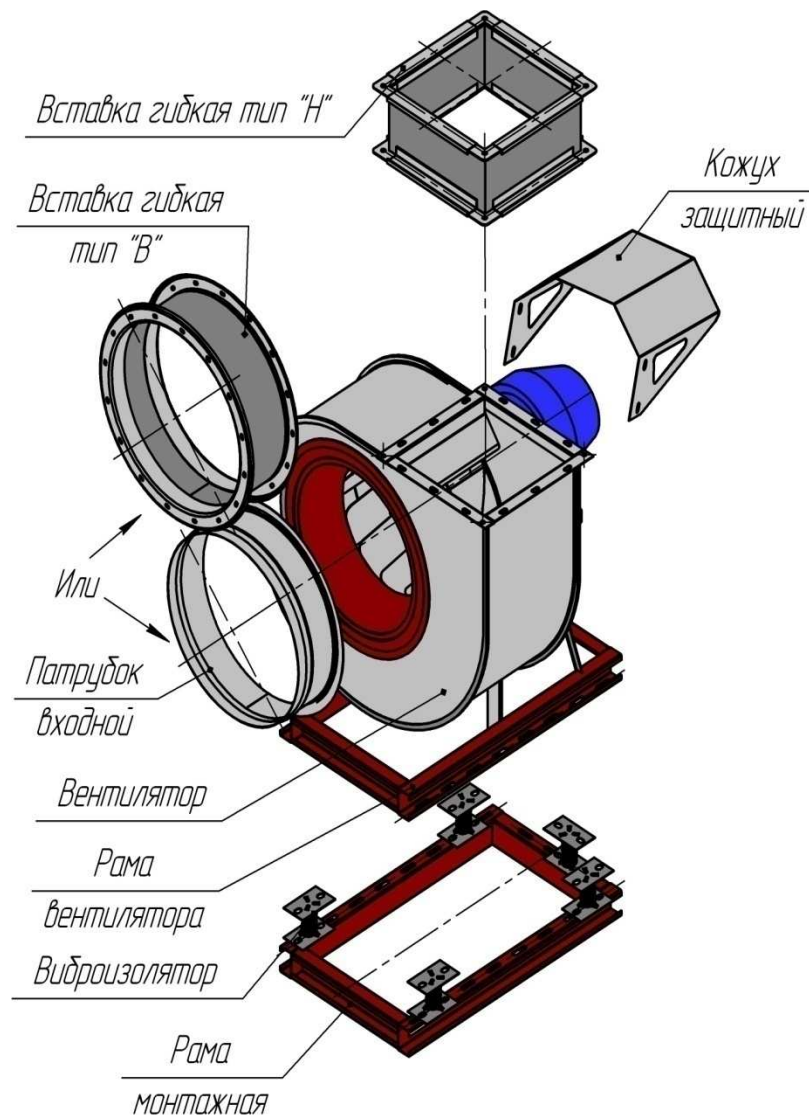

Общие сведения

- Низкого давления
- Одностороннего всасывания
- Корпус спиральный поворотный
- Назад загнутые лопатки
- Количество лопаток – 12
- Вентилятор ВР 85-77 взаимозаменяем по аэродинамической характеристике и присоединительным размерам с вентиляторами ВР 80-75, ВР 86-77
- Энергоэффективность по ГОСТ 31961-2013 – КЛЗ
- Направление вращения – правое и левое
- Сертификаты
№ С-RU.АЯ79.В.01134
№ С-RU.АЯ79.В.01135
№ РОСС RU.ГБ.05.В04007

Назначение

- Системы кондиционирования воздуха
- Системы вентиляции производственных, общественных и жилых зданий
- Другие производственные и санитарно-технические цели

Варианты изготовления

- Общего назначения из углеродистой стали, **О**, ГОСТ 5976-90
- Коррозионностойкие из нержавеющей стали, **К** и титановых сплавов, **КТ**, ТУ 4861-091-11865045-2012
- Взрывозащищенные из разнородных металлов, **В**, взрывозащищенные коррозионностойкие, **ВК**, ТУ 4861-088-11865045-2012
- Взрывозащищенные из алюминиевых сплавов, **ВА**, ТУ 4861-088-11865045-2012
- Теплостойкие из углеродистой стали, **Ж**, ТУ 4861-091-11865045-2012
- Коррозионностойкие теплостойкие, **КЖ**, ТУ 4861-091-11865045-2012
- В стандартном варианте вентиляторы изготавливаются без входного патрубка. Входной патрубок поставляется по отдельной заявке.
- Вентиляторы комплектуются трехфазными асинхронными электродвигателями на напряжение 380В.

Условия эксплуатации

- Температура окружающей среды от минус 45°С до плюс 40°С. Умеренный климат, 1-я, 2-я и 3-я категории размещения. При защите двигателя от атмосферных воздействий допускается использование вентилятора по 1-й категории размещения.
- Возможно применение вентиляторов в условиях холодного климата (УХЛ, ХЛ) с температурой окружающей среды до минус 60°С.



ВР 85-77-2,5 исп.1

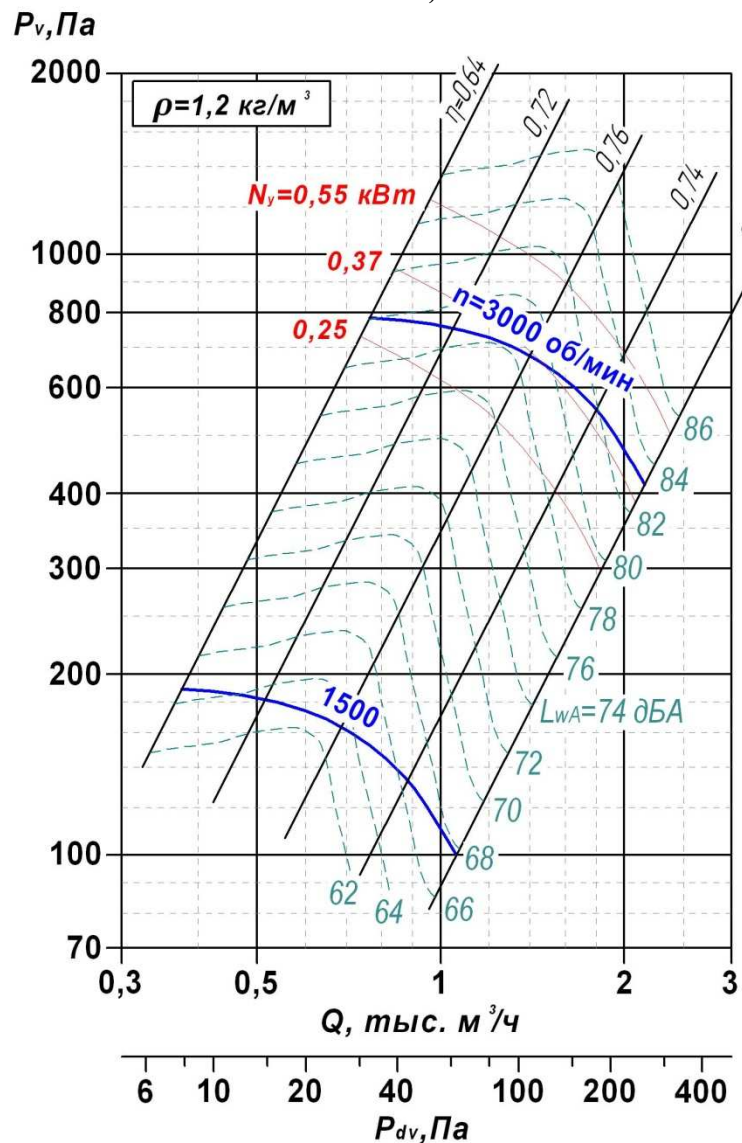

Вентилятор	Электродвигатель			Производительность, тыс.м ³ /ч	Масса, кг	Виброизолятор	
	Типоразмер	кВт / (об/мин)	И _н при 380 В, А			Тип	Кол-во, шт
ВР 85-77-2,5-О ВР 85-77-2,5-К ВР 85-77-2,5-Ж	АДМ 63А4	0,25/1500	1,16	0,4 - 1,1	22,8	ВП-10	4
	АДМ 63А2	0,37/3000	0,98	0,8 - 1,5	22,7		
	АДМ 63В2	0,55/3000	1,43	0,8 - 2,2	23,4		
ВР 85-77-2,5-В ВР 85-77-2,5-ВК	4ВР 63А4	0,25/1500	0,8	0,4 - 1,1	27,7	ВР-201	
	4ВР 63А2	0,37/3000	0,9	0,8 - 1,5	27,7		
	4ВР 63В2	0,55/3000	1,3	0,8 - 2,2	27,7		
ВР 85-77-2,5-ВА	4ВР 63А4	0,25/1500	0,8	0,4 - 1,1	24,5	ВР-201	
	4ВР 63А2	0,37/3000	0,9	0,8 - 1,5	24,5		
	4ВР 63В2	0,55/3000	1,3	0,8 - 2,2	24,5		

Вентилятор	Частота вращения колеса, об/мин	Значение L _{wi} , дБ в октавных полосах f _i , Гц								L _{wA} , дБА
		63	125	250	500	1000	2000	4000	8000	
ВР 85-77-2,5	1500	65	57	56	64	59	54	50	45	64
	3000	79	71	70	79	73	69	65	59	79

Опции



ВЕНТИЛЯТОРЫ РАДИАЛЬНЫЕ: ВР 85 – 77

Характеристики вентиляторов с преобразователем частоты (ПЧ)

ВР 85-77-2,5 исп.1

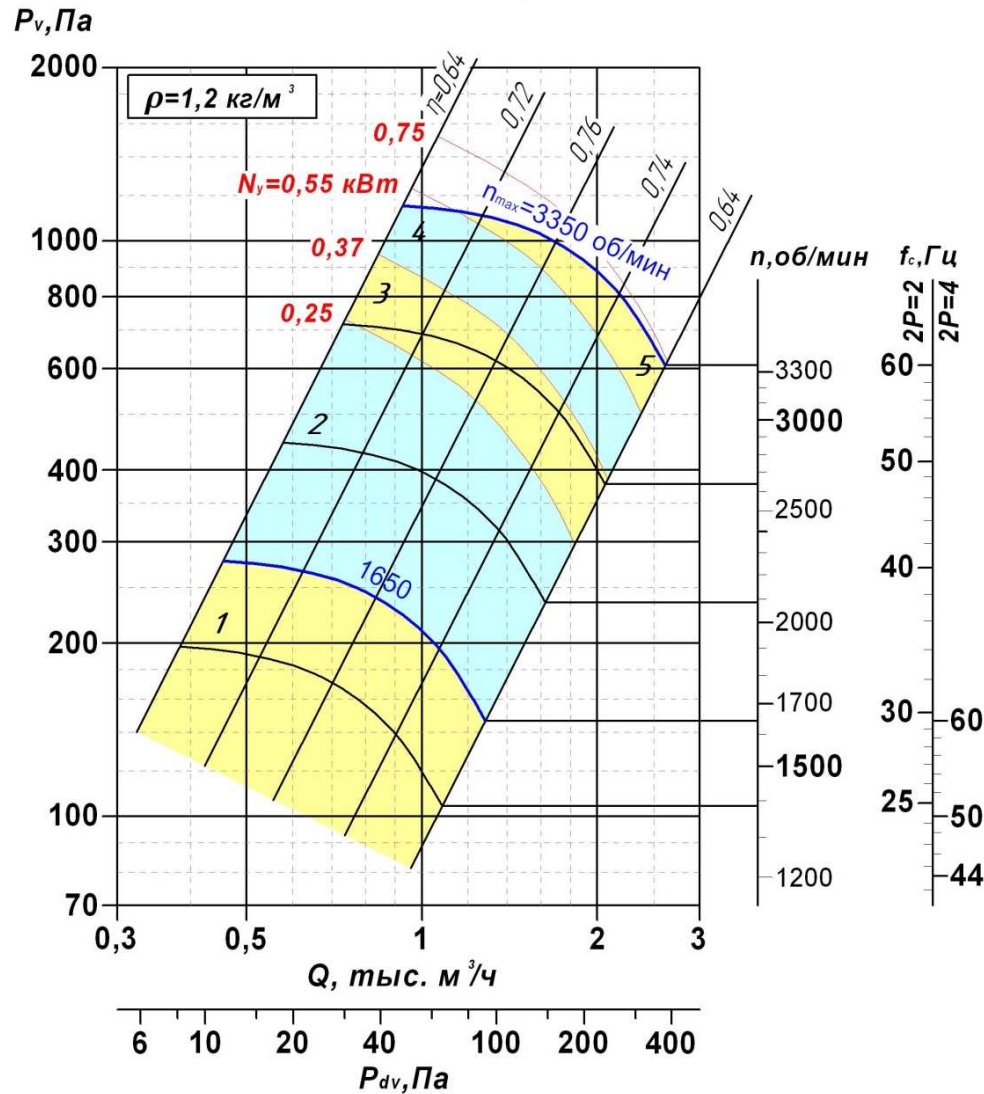

Вентилятор	Рабочая область*	Электродвигатель		Мощность потребл. N, кВт, не более	Щит управления
		Типоразмер	кВт / (об/мин)		
ВР 85-77-2,5-О ВР 85-77-2,5-К ВР 85-77-2,5-Ж	1	АДМ 63А4	0,25/1500	0,25	ЩАУ-В.3-1,3-380
	2	АДМ 63А2	0,37/3000	0,25	ЩАУ-В.3-1,3-380
	3			0,37	
	4	АДМ 63В2	0,55/3000	0,55	ЩАУ-В.3-2,1-380
	5	АДМ 71А2	0,75/3000	0,75	ЩАУ-В.3-2,1-380

*Рабочая область приведена на графике аэродинамической характеристики и указывает границы применения двигателей по номинальной мощности.

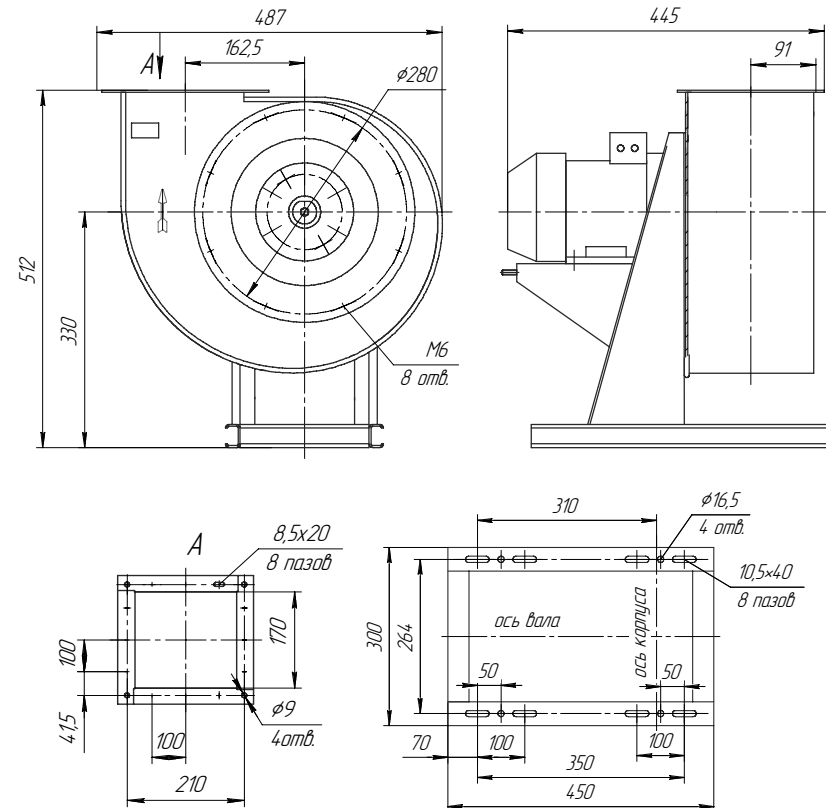

ВР 85-77-2,8 исп.1

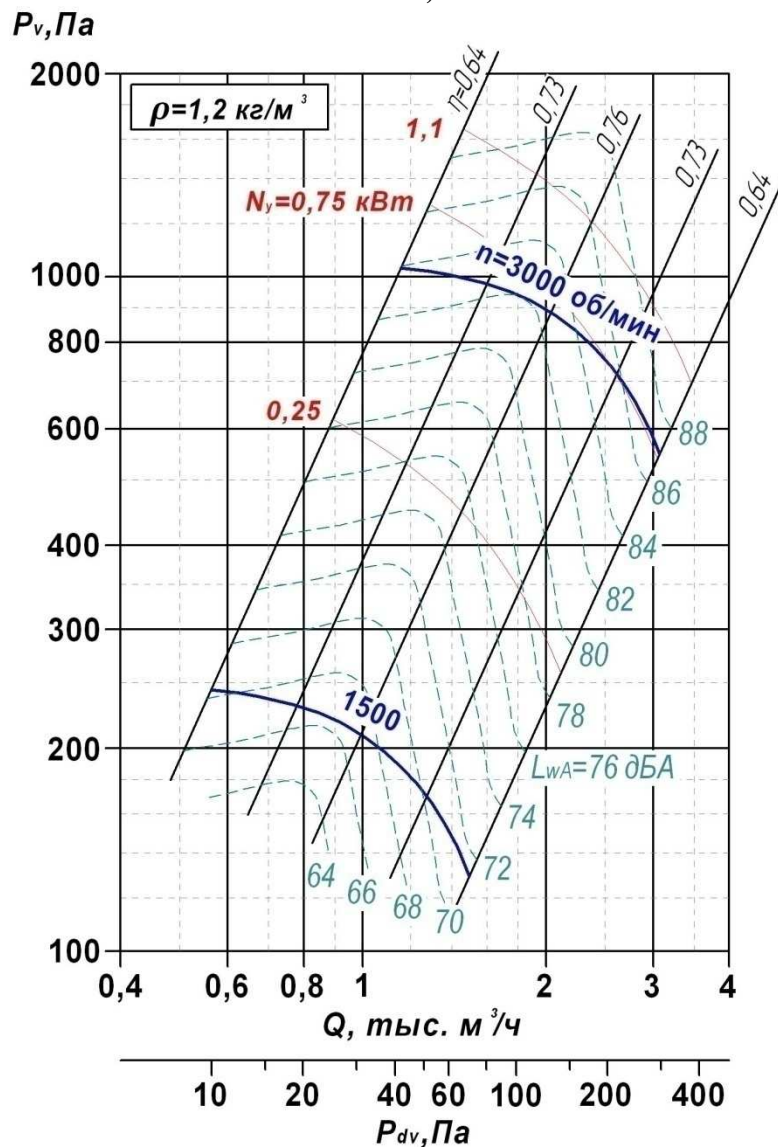

Вентилятор	Электродвигатель			Производительность, тыс.м ³ /ч	Масса, кг	Виброизолятор	
	Типоразмер	кВт / (об/мин)	И _н при 380 В, А			Тип	Кол-во, шт
ВР 85-77-2,8-О ВР 85-77-2,8-К ВР 85-77-2,8-Ж	АДМ 63А4	0,25/1500	1,16	0,6-1,5	25,5	ВП-10	4
	АДМ 71А2	0,75/3000	1,92	1,1 - 2,5	29,4		
	АДМ 71В2	1,1/3000	2,74	1,1-3,1	29,9		
ВР 85-77-2,8-В ВР 85-77-2,8-ВК	4ВР 63А4	0,25/1500	0,8	0,6-1,5	27,7		
	4ВР 71А2	0,75/3000	1,8	1,1 - 2,5	27,7		
	4ВР71В2	1,1/3000	2,6	1,1-3,1	27,7		
ВР 85-77-2,8-ВА	4ВР 63А4	0,25/1500	0,8	0,6-1,5	22,8	ВР-201	4
	4ВР 71А2	0,75/3000	1,8	1,1 - 2,5	27,3		
	4ВР 71В2	1,1/3000	2,6	1,1-3,1	26,8		

Вентилятор	Частота вращения колеса, об/мин	Значение L _{wi} , дБ в октавных полосах f _i , Гц								L _{wA} , дБА
		63	125	250	500	1000	2000	4000	8000	
ВР 85-77-2,8	1500	68	60	59	68	62	58	54	48	67
	3000	83	75	74	83	77	73	69	63	82

Опции



ВЕНТИЛЯТОРЫ РАДИАЛЬНЫЕ: ВР 85 – 77

Характеристики вентиляторов с преобразователем частоты (ПЧ)

ВР 85-77-2,8 исп.1

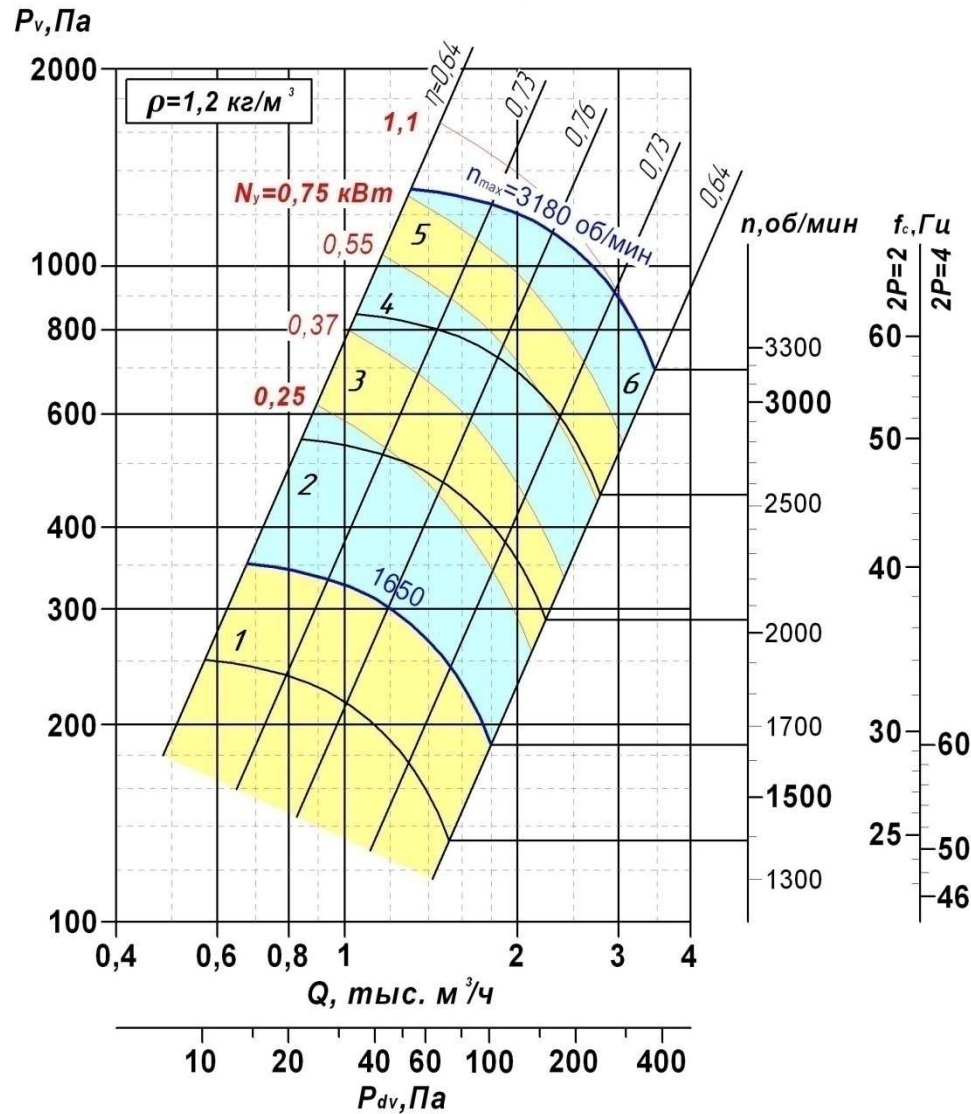

Вентилятор	Рабочая область*	Электродвигатель		Мощность потребл, N, кВт, не более	Щит управления
		Типоразмер	кВт/ (об/мин)		
ВР 85-77-2,8-О ВР 85-77-2,8-К ВР 85-77-2,8-Ж	1	АДМ 63А4	0,25/150	0,25	ЩАУ-В.3-1,3-380
	2	АДМ 71А2	0,75/300 0	0,25	ЩАУ-В.3-1,3-380
	3			0,37	ЩАУ-В.3-1,3-380
	4			0,55	ЩАУ-В.3-2,1-380
	5			0,75	ЩАУ-В.3-2,1-380
	6	АДМ 71В2	1,1/3000	1,1	ЩАУ-В.3-3,6-380

*Рабочая область приведена на графике аэродинамической характеристики и указывает границы применения двигателей по номинальной мощности.

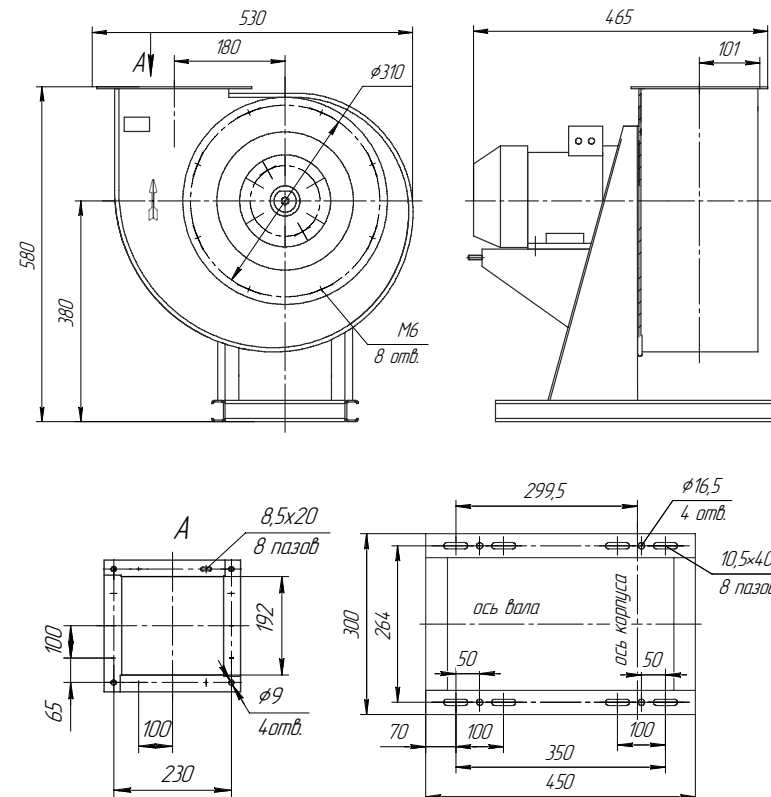

ВР 85-77-3,15 *исп.1*

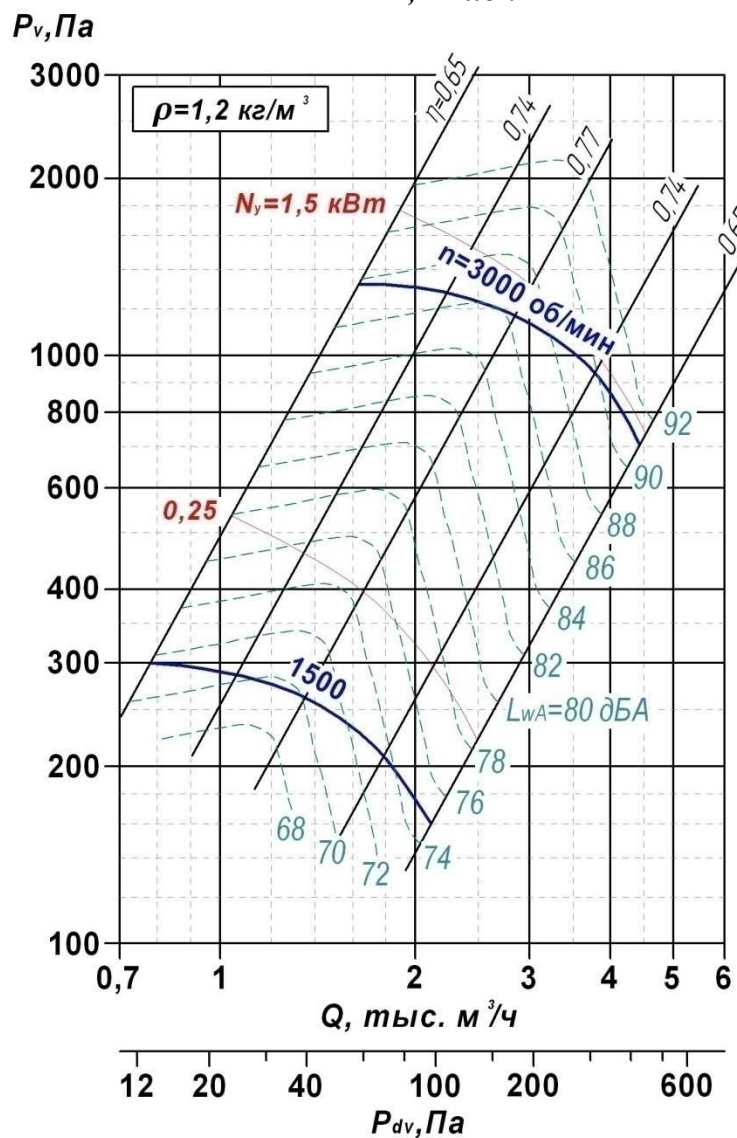

Вентилятор	Электродвигатель			Производительность, тыс.м ³ /ч	Масса, кг	Виброизолятор	
	Типоразмер	кВт / (об/мин)	И _н при 380 В, А			Тип	Кол-во, шт
ВР 85-77-3,15-О ВР 85-77-3,15-К ВР 85-77-3,15-Ж	АДМ 63А4	0,25/1500	1,16	0,8-2,1	28,7	ВП-10	4
	АДМ 80А2	1,5/3000	3,46	1,6-4,4	36,4		
ВР 85-77-3,15-В ВР 85-77-3,15-ВК	4ВР 63А4	0,25/1500	0,8	0,8-2,1	33,6	ВР-201	
	4ВР 80А2	1,5/3000	3,2	1,6-4,4	44,9		
ВР 85-77-3,15-ВА	4ВР 63А4	0,25/1500	0,8	0,8-2,1	27,0	ВР-201	
	4ВР 80А2	1,5/3000	3,2	1,6-4,4	37,0		

Вентилятор	Частота вращения колеса, об/мин	Значение L _{wi} , дБ в октавных полосах f, Гц								L _{wA} , дБА
		63	125	250	500	1000	2000	4000	8000	
ВР 85-77-3,15	1500	72	64	63	71	66	61	57	52	70
	3000	87	79	78	87	81	77	73	67	87

Опции

<p>Входной патрубок</p>	<p>Виброизолятор общепромышленный</p>	<p>Виброизолятор взрывозащищенный</p>	<p>Монтажная рама</p>
<p>Щит управления</p>	<p>Вставки гибкие типа «Н» и типа «В»</p>	<p>Кожух защитный</p>	

ВЕНТИЛЯТОРЫ РАДИАЛЬНЫЕ: ВР 85 – 77

Характеристики вентиляторов с преобразователем частоты (ПЧ)

ВР 85-77-3,15 исп.1

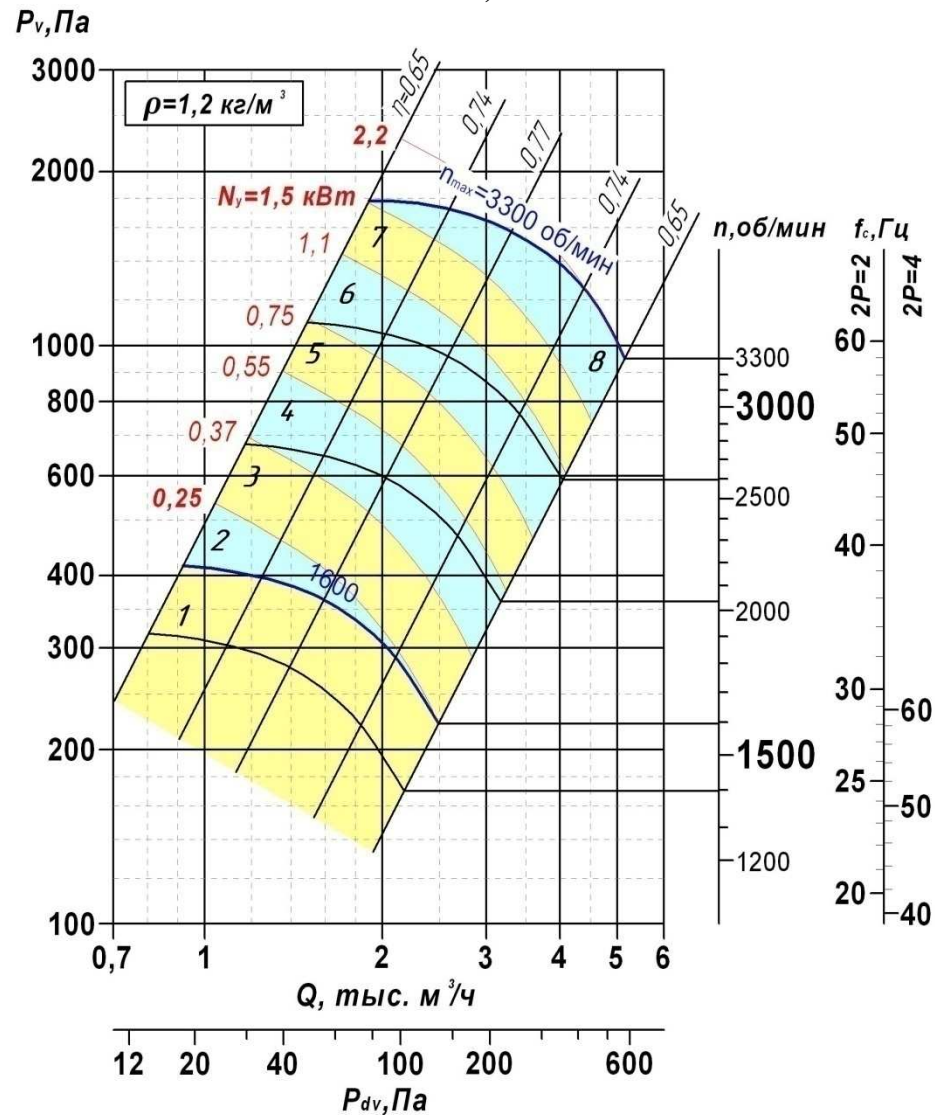

Вентилятор	Рабочая область*	Электродвигатель		Мощность потребл. N, кВт, не более	Щит управления
		Типоразмер	кВт/(об/мин)		
ВР 85-77-3,15-О ВР 85-77-3,15-К ВР 85-77-3,15-Ж	1	АДМ 63А4	0,25/1500	0,25	ЩАУ-В.3-1,3-380
	2	АДМ 80А2	1,5/3000		ЩАУ-В.3-1,3-380
	3			ЩАУ-В.3-1,3-380	
	4			ЩАУ-В.3-2,1-380	
	5			ЩАУ-В.3-2,6-380	
	6			ЩАУ-В.3-3,6-380	
	7			ЩАУ-В.3-3,6-380	
	8	АДМ 80В2	2,2/3000	2,2	ЩАУ-В.3-6,2-380

*Рабочая область приведена на графике аэродинамической характеристики и указывает границы применения двигателей по номинальной мощности.

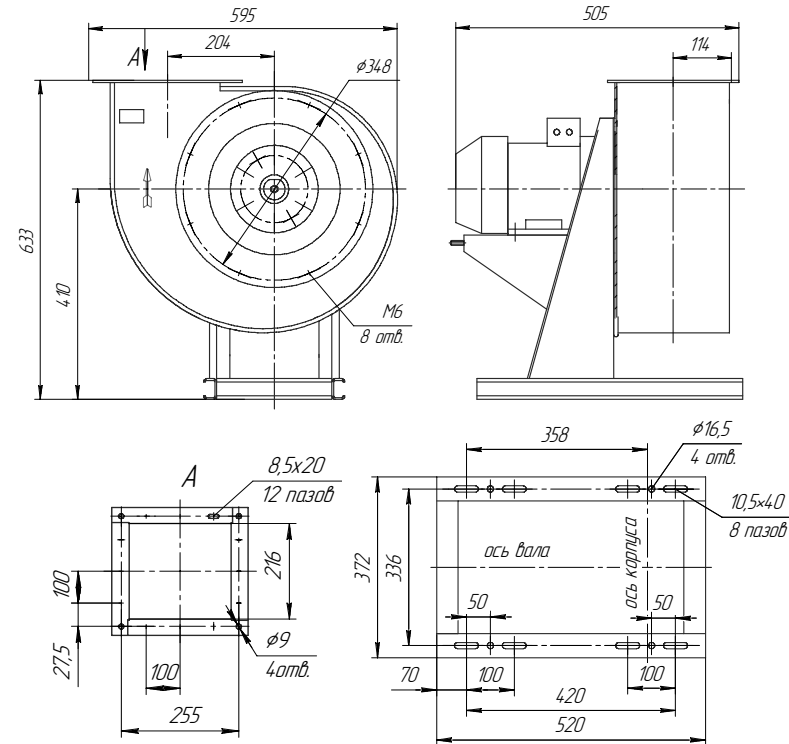

ВР 85-77-3,55 *исп.1*

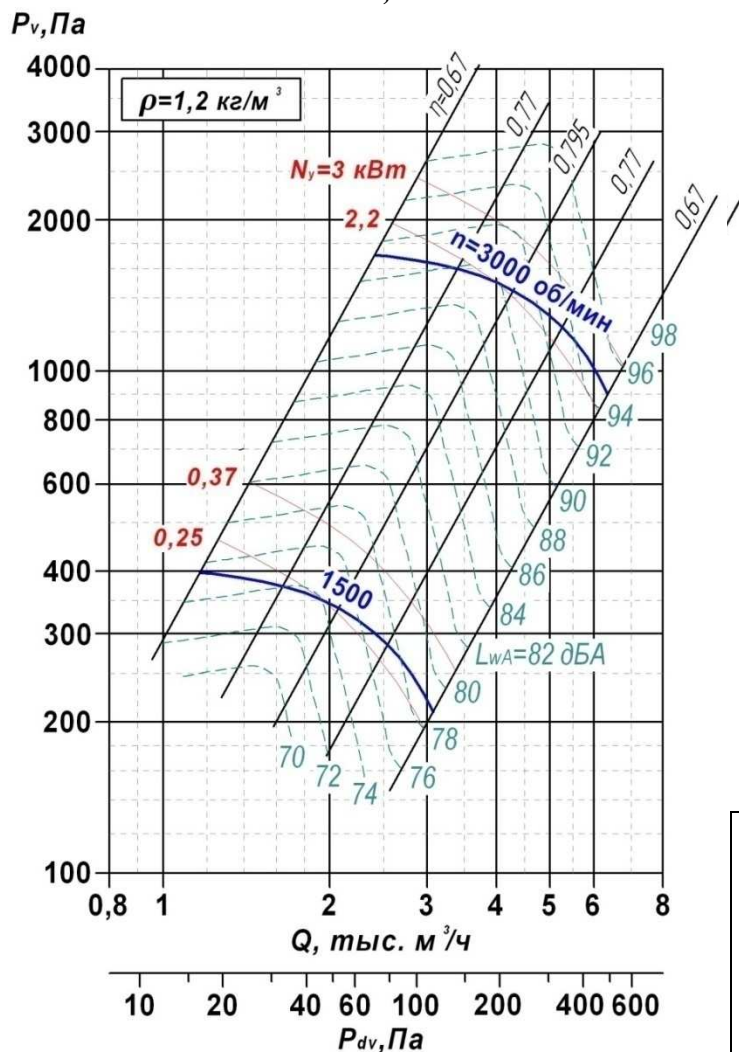

Вентилятор	Электродвигатель			Производительность, тыс.м ³ /ч	Масса, кг	Виброизолятор	
	Типоразмер	кВт / (об/мин)	И _н при 380 В, А			Тип	Кол-во, шт
ВР 85-77-3,55-О ВР 85-77-3,55-К ВР 85-77-3,55-Ж	АДМ 63А4	0,25/1500	1,16	1,2 - 1,9	32,3	ВП-10	4
	АДМ 63В4	0,37/1500	1,37	1,2- 3,1	33,0		
	ВР 85-77-3,55-В ВР 85-77-3,55-ВК	АДМ 80В2	2,2/3000	4,86	2,4 - 4,0	42,5	
АДМ 90L2		3/3000	7,03	2,4- 6,3	48,6		
ВР 85-77-3,55-ВА		4ВР 63А4	0,25/1500	0,9	1,2 - 1,9	41,3	
	4ВР 63В4	0,37/1500	1,1	1,2- 3,1	37,2		
	4ВР 80В2	2,2/3000	4,8	2,4 – 4,0	50,3		
4ВР 90L2	3/3000	6,4	2,4- 6,4	54,0			
ВР 85-77-3,55-ВА	4ВР 63А4	0,25/1500	0,9	1,2 - 1,9	27,9		
	4ВР 63В4	0,37/1500	1,1	1,2- 3,1	27,9		
	4ВР 80В2	2,2/3000	4,8	2,4 – 4,0	40,5		
4ВР 90L2	3/3000	6,4	2,4- 6,4	40,5			

Вентилятор	Частота вращения колеса, об/мин	Значение L _{wi} , дБ в октавных полосах f _i , Гц								L _{wA} , дБА
		63	125	250	500	1000	2000	4000	8000	
ВР 85-77-3,55	1500	75	67	67	75	69	65	61	55	75
	3000	91	83	83	91	85	81	77	71	91

Опции

Входной патрубок 	Виброизолятор общепромышленный 	Виброизолятор взрывозащитный 	Монтажная рама
Щит управления 	Вставки гибкие типа «Н» и типа «В» 	Кожух защитный 	

ВЕНТИЛЯТОРЫ РАДИАЛЬНЫЕ: ВР 85 – 77

Характеристики вентиляторов с преобразователем частоты (ПЧ)

ВР 85-77-3,55 исп.1

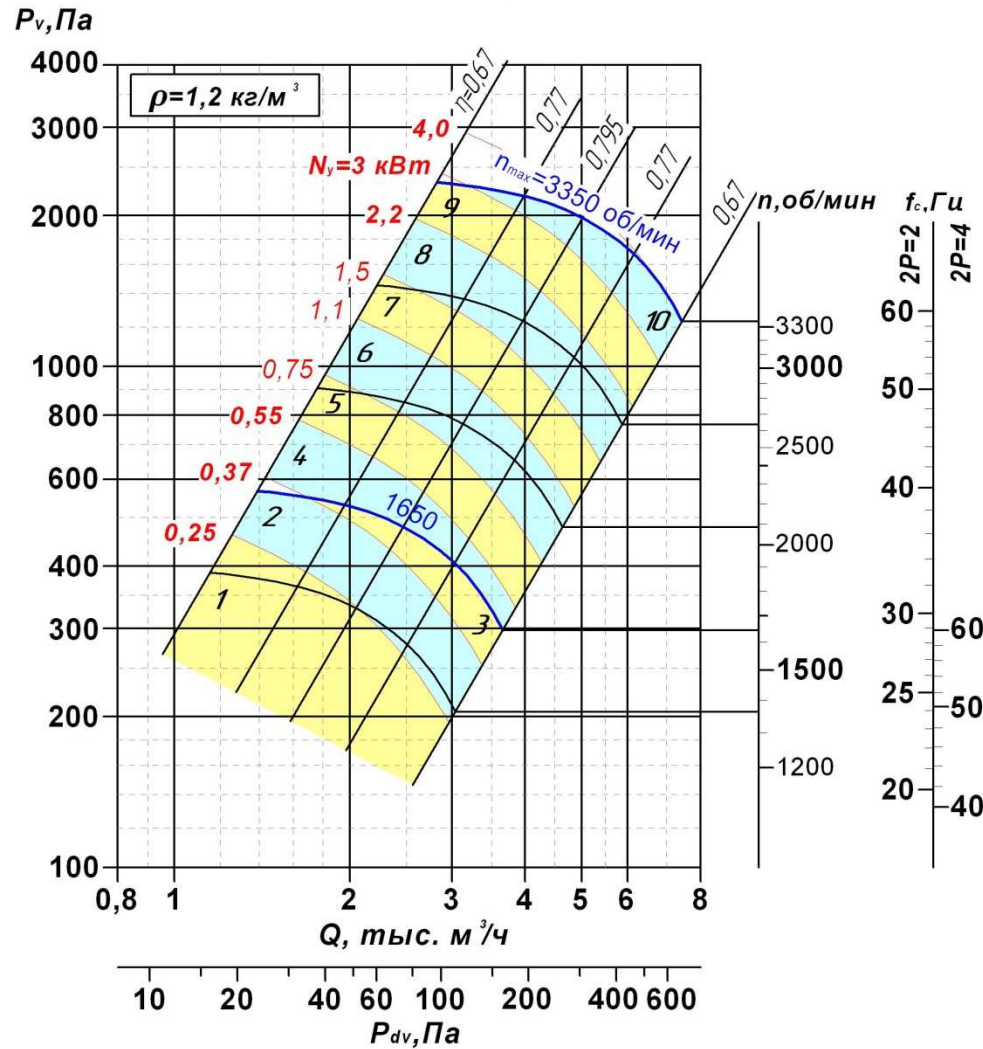

Вентилятор	Рабочая область *	Электродвигатель		Мощность потребл, N, кВт, не более	Щит управления
		Типоразмер	кВт/ (об/мин)		
ВР 85-77-3,55-О ВР 85-77-3,55-К ВР 85-77-3,55-Ж	1	АДМ 63А4	0,25/1500	0,25	ЩАУ-В.3-1,3-380
	2	АДМ 63В4	0,37/1500	0,37	ЩАУ-В.3-2,1-380
	3	АДМ 71А4	0,55/1500	0,55	ЩАУ-В.3-2,1-380
	4	АДМ 80В2	2,2/3000	0,55	ЩАУ-В.3-2,1-380
	5			0,75	ЩАУ-В.3-2,6-380
	6			1,1	ЩАУ-В.3-3,6-380
	7	АДМ 90L2	3,0/3000	1,5	ЩАУ-В.3-4,5-380
	8			2,2	ЩАУ-В.3-6,2-380
	9	АДМ 100S2	4,0/3000	3,0	ЩАУ-В.3-8,0-380
	10			4,0	ЩАУ-В.3-9,7-380

*Рабочая область приведена на графике аэродинамической характеристики и указывает границы применения двигателей по номинальной мощности.

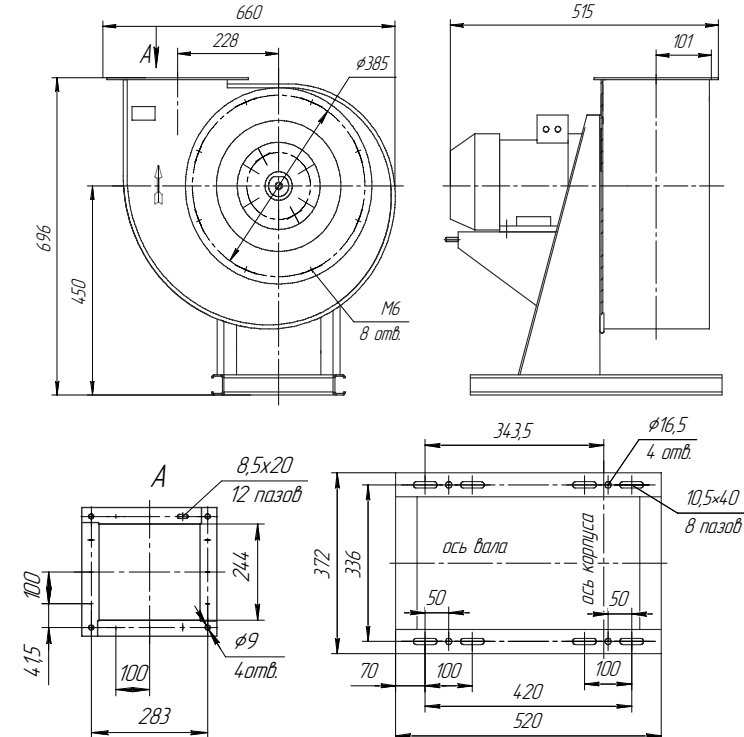

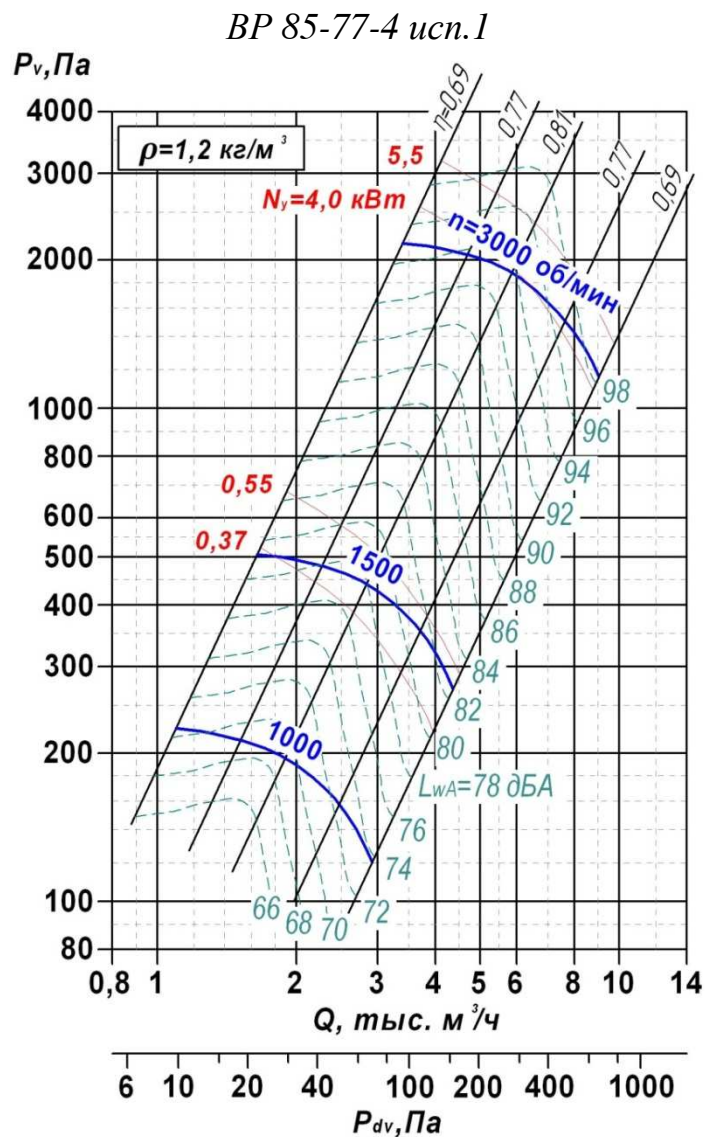

Вентилятор	Электродвигатель			Производительность, тыс. м³/ч	Масса, кг	Виброизолятор	
	Типоразмер	кВт / (об/мин)	Ин при 380 В, А			Тип	Кол-во, шт
ВР 85-77-4-О ВР 85-77-4-К ВР 85-77-4-Ж	АДМ 71А6	0,37/1000	1,55	1,1-2,9	44,7	ВП-30	4
	АДМ 71А4	0,55/1500	1,8	1,6-4,4	42,9		
	АДМ 100S2	4,0/3000	7,9	3,4 - 6,4	64,2		
ВР 85-77-4-В ВР 85-77-4-ВК	АДМ 100L2	5,5/3000	10,7	3,4 - 9,0	69,6	ВР-201	
	4ВР 71А6	0,37/1000	1,1	1,1-2,9	50,2		
	4ВР 71А4	0,55/1500	1,5	1,6-4,4	50,2		
	4ВР 100S2	4,0/3000	7,9	3,4 - 6,4	101,1		
ВР 85-77-4-ВА	4ВР 100L2	5,5/3000	10,8	3,4 - 9,0	101,1	ВР-201	
	4ВР 71А6	0,37/1000	1,1	1,1-2,9	39,2		
	4ВР 71А4	0,55/1500	1,5	1,6-4,4	39,2		
	4ВР 100S2	4,0/3000	7,9	3,4 - 6,4	87,2		
ВР 85-77-4-ВА	4ВР 100L2	5,5/3000	10,8	3,4 - 9,0	87,2	ВР-201	

Вентилятор	Частота вращения колеса, об/мин	Значение L _{wi} , дБ в октавных полосах f _i , Гц								L _{wA} , дБА
		63	125	250	500	1000	2000	4000	8000	
ВР 85-77-4	1000	70	62	61	69	64	59	55	50	69
	1500	79	71	70	78	73	69	64	59	78
	3000	94	86	86	94	89	84	79	74	94

Опции

Входной патрубок	Виброизолятор общепромышленный	Виброизолятор взрывозащищенный	Монтажная рама
Щит управления	Вставки гибкие типа «Н» и типа «В»		Кожух защитный

ВЕНТИЛЯТОРЫ РАДИАЛЬНЫЕ: ВР 85 – 77

Характеристики вентиляторов с преобразователем частоты (ПЧ)

ВР 85-77-4 исп. 1

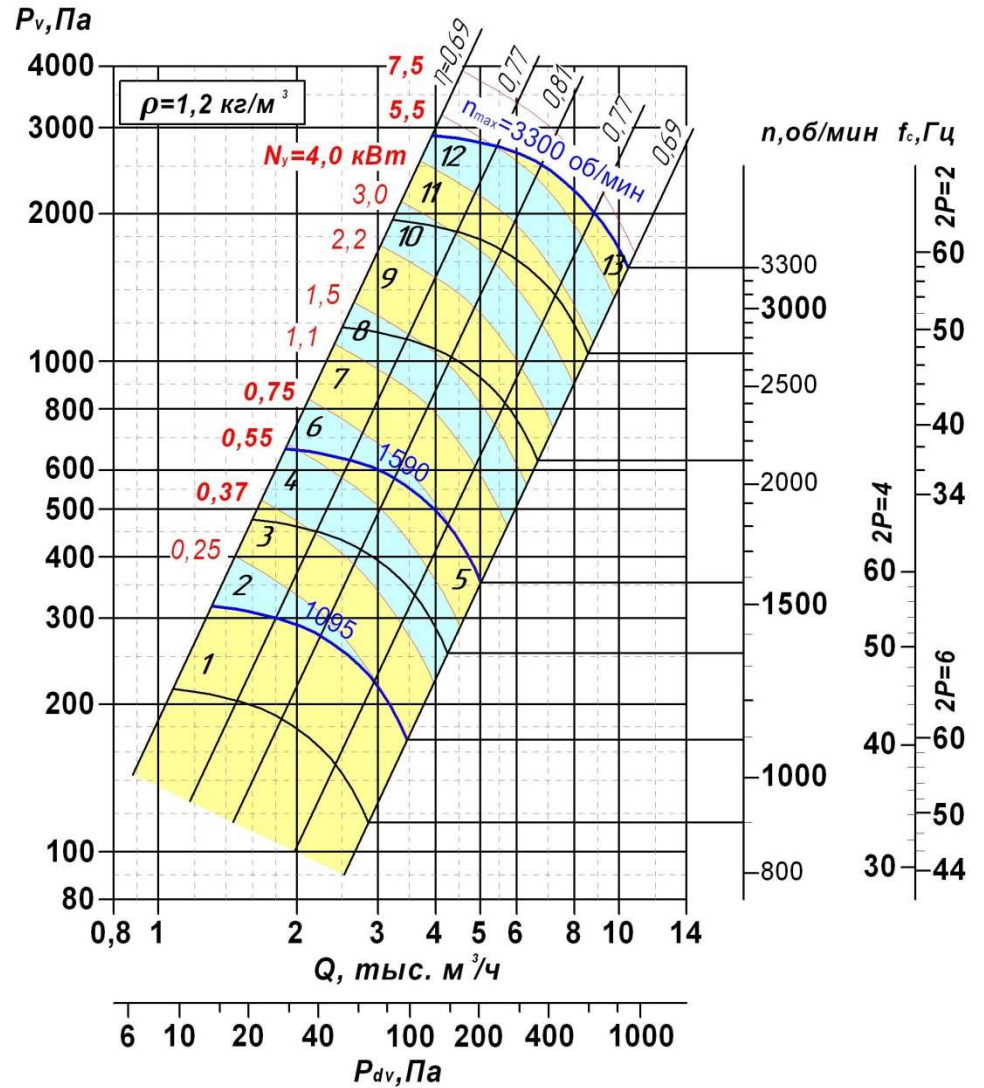

Вентилятор	Рабочая область*	Электродвигатель		Мощность потреб. N, кВт, не более	Щит управления
		Типоразмер	кВт/(об/мин)		
ВР 85-77-4-О ВР 85-77-4-К ВР 85-77-4-Ж	1	АДМ 71А6	0,37/100	0,25	ЩАУ-В.3-2.1-380
	2	АДМ 71А4	0,55/150 0	0,25	ЩАУ-В.3-1.3-380
	3			0,37	ЩАУ-В.3-1.3-380
	4			0,55	ЩАУ-В.3-2.1-380
	5	АДМ 71В4	0,75/150	0,75	ЩАУ-В.3-2.6-380
	6	АДМ 100S2	4,0/3000	0,75	ЩАУ-В.3-2.6-380
	7			1,1	ЩАУ-В.3-3.6-380
	8			1,5	ЩАУ-В.3-4.5-380
	9			2,2	ЩАУ-В.3-6.2-380
	10			3,0	ЩАУ-В.3-8.0-380
	11			4,0	ЩАУ-В.3-9.7-380
	12			АДМ 100L2	5,5/3000
	13	АДМ 112M2	7,5/3000	7,5	ЩАУ-В.3-17.2-380

*Рабочая область приведена на графике аэродинамической характеристики и указывает границы применения двигателей по номинальной мощности.

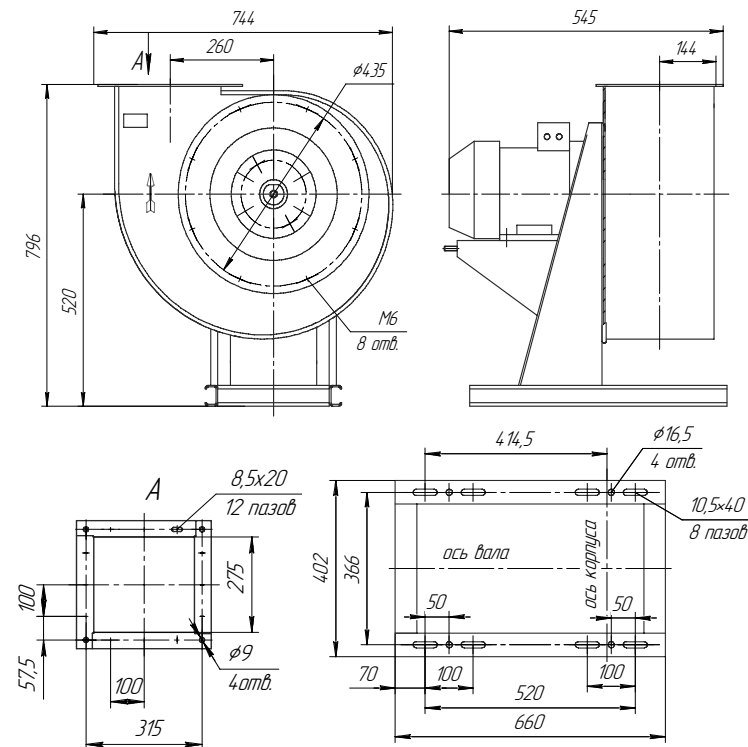

ВР 85-77-4,5 исп.1

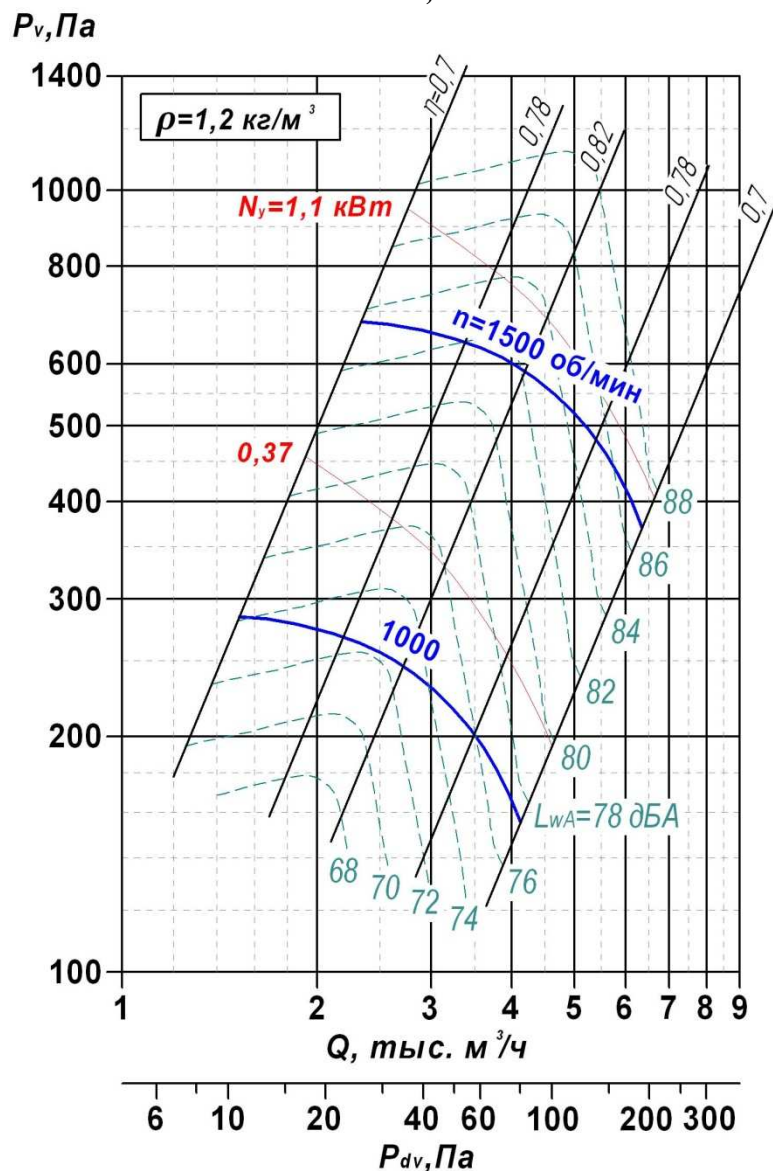

Вентилятор	Электродвигатель			Производительность, тыс.м ³ /ч	Масса, кг	Виброизолятор	
	Типоразмер	кВт / (об/мин)	Ин при 380 В, А			Тип	Кол-во, шт
ВР 85-77-4,5-О ВР 85-77-4,5-К ВР 85-77-4,5-Ж	АДМ 71А6	0,37/1000	1,55	1,5-4,1	51,6	ВП-30	4
	АДМ 80А4	1,1/1500	3,03	2,3 - 6,3	53,5		
ВР 85-77-4,5-В ВР 85-77-4,5-ВК	4ВР 71А6	0,37/1000	1,1	1,5-4,1	60,0	ВР-201	
	4ВР 80А4	1,1/1500	2,8	2,3 - 6,3	70,4		
ВР 85-77-4,5-ВА	4ВР 71А6	0,37/1000	1,1	1,5-4,1	45,0	ВР-201	
	4ВР 80МА4	1,1/1500	2,8	2,3 - 6,3	64,5		

Вентилятор	Частота вращения колеса, об/мин	Значение L _{wi} , дБ в октавных полосах f _i , Гц								L _{wA} , дБА
		63	125	250	500	1000	2000	4000	8000	
ВР 85-77-4,5	1000	73	65	65	73	67	63	59	53	73
	1500	82	74	74	82	77	72	68	63	82

Опции



ВЕНТИЛЯТОРЫ РАДИАЛЬНЫЕ: ВР 85 – 77

Характеристики вентиляторов с преобразователем частоты (ПЧ)

ВР 85-77-4,5 исп.1

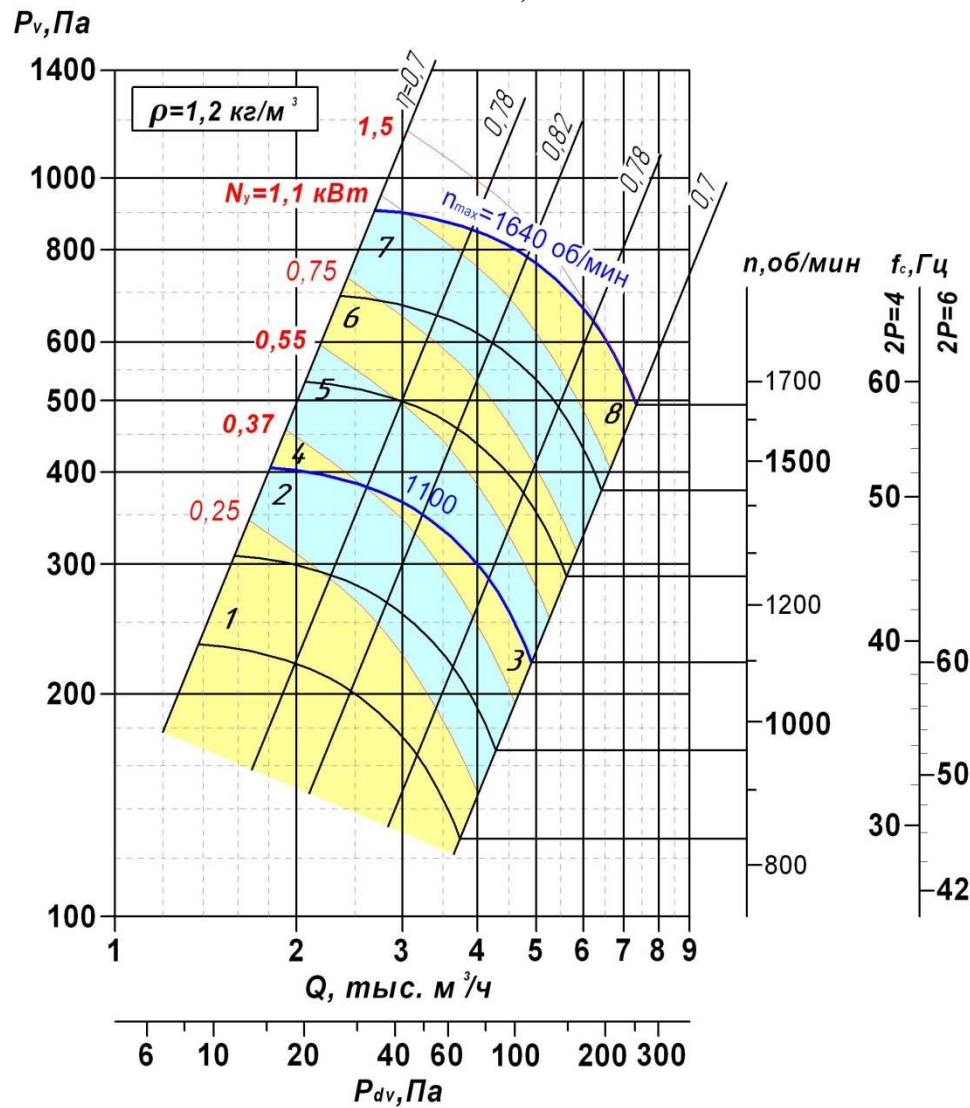

Вентилятор	Рабочая область *	Электродвигатель		Мощность потребл, N, кВт, не более	Щит управления
		Типоразмер	кВт/(об/мин)		
ВР 85-77-4,5-О ВР 85-77-4,5-К ВР 85-77-4,5-Ж	1	АДМ 71А6	0,37/1000	0,25	ЩАУ-В.3-1,3-380
	2			0,37	ЩАУ-В.3-2,1-380
	3	АДМ 71В6	0,55/1000	0,55	ЩАУ-В.3-2,1-380
	4			0,37	ЩАУ-В.3-1,3-380
	5	АДМ 80А4	1,1/1500	0,55	ЩАУ-В.3-2,1-380
	6			0,75	ЩАУ-В.3-2,6-380
	7			1,1	ЩАУ-В.3-3,6-380
	8	АДМ 80В4	1,5/1500	1,5	ЩАУ-В.3-4,5-380

*Рабочая область приведена на графике аэродинамической характеристики и указывает границы применения двигателей по номинальной мощности.

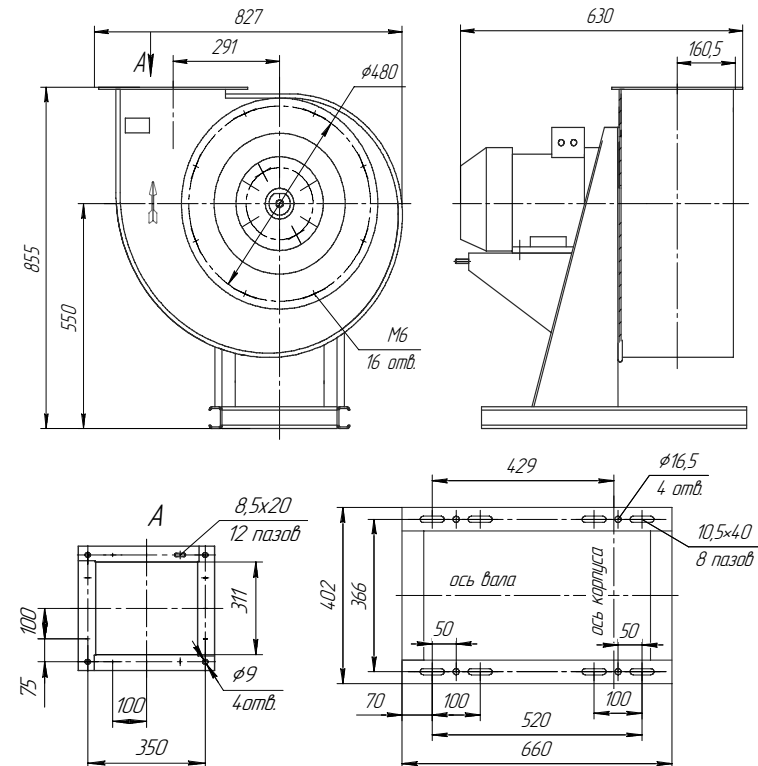

ВР 85-77-5 исп.1

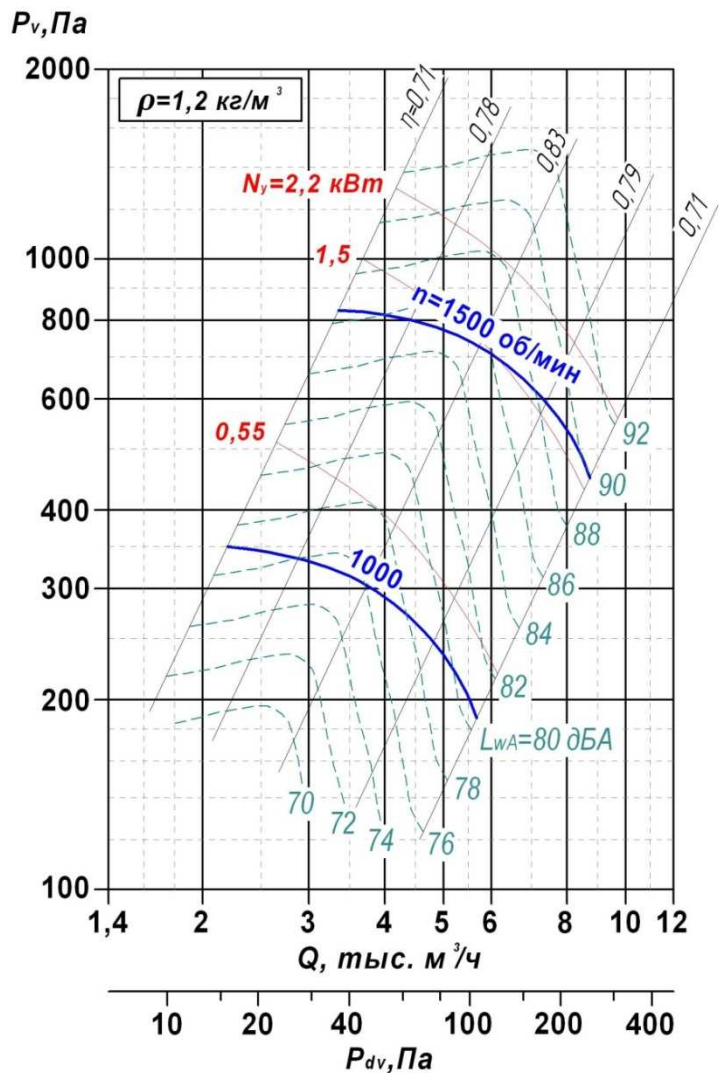

Вентилятор	Электродвигатель			Производительность, тыс.м³/ч	Масса, кг	Виброизолятор	
	Типоразмер	кВт / (об/мин)	I _n при 380 В, А			Тип	Кол-во, шт
ВР 85-77-5-О ВР 85-77-5-К ВР 85-77-5-Ж	АДМ 71В6	0,55/1000	2,0	2,2-5,7	79,0	ВП-30	4
	АДМ 80В4	1,5/1500	3,78	3,3-6,1	83,1		
	АДМ 90L4	2,2/1500	5,78	3,3-8,7	86,8		
ВР 85-77-5-В ВР 85-77-5-ВК	4ВР 71В6	0,55/1000	1,7	2,2-5,7	86,0		
	4ВР 80В4	1,5/1500	3,3	3,3-6,1	87,9		
	4ВР 90L4	2,2/1500	5,2	3,3-8,7	92,9		
ВР 85-77-5-ВА	4ВР 71В6	0,55/1000	1,7	2,2-5,7	65,0		
	4ВР 80В4	1,5/1500	3,3	3,3-6,1	70,0		
	4ВР 90L4	2,2/1500	5,2	3,3-8,7	72,0		

Вентилятор	Частота вращения колеса, об/мин	Значение L _{wi} , дБ в октавных полосах f _i , Гц								L _{wA} , дБА
		63	125	250	500	1000	2000	4000	8000	
ВР 85-77-5	1000	77	68	68	76	71	66	62	57	76
	1500	86	78	77	85	80	75	71	66	85

Опции



ВЕНТИЛЯТОРЫ РАДИАЛЬНЫЕ: ВР 85 – 77

Характеристики вентиляторов с преобразователем частоты (ПЧ)

ВР 85-77-5 исп.1

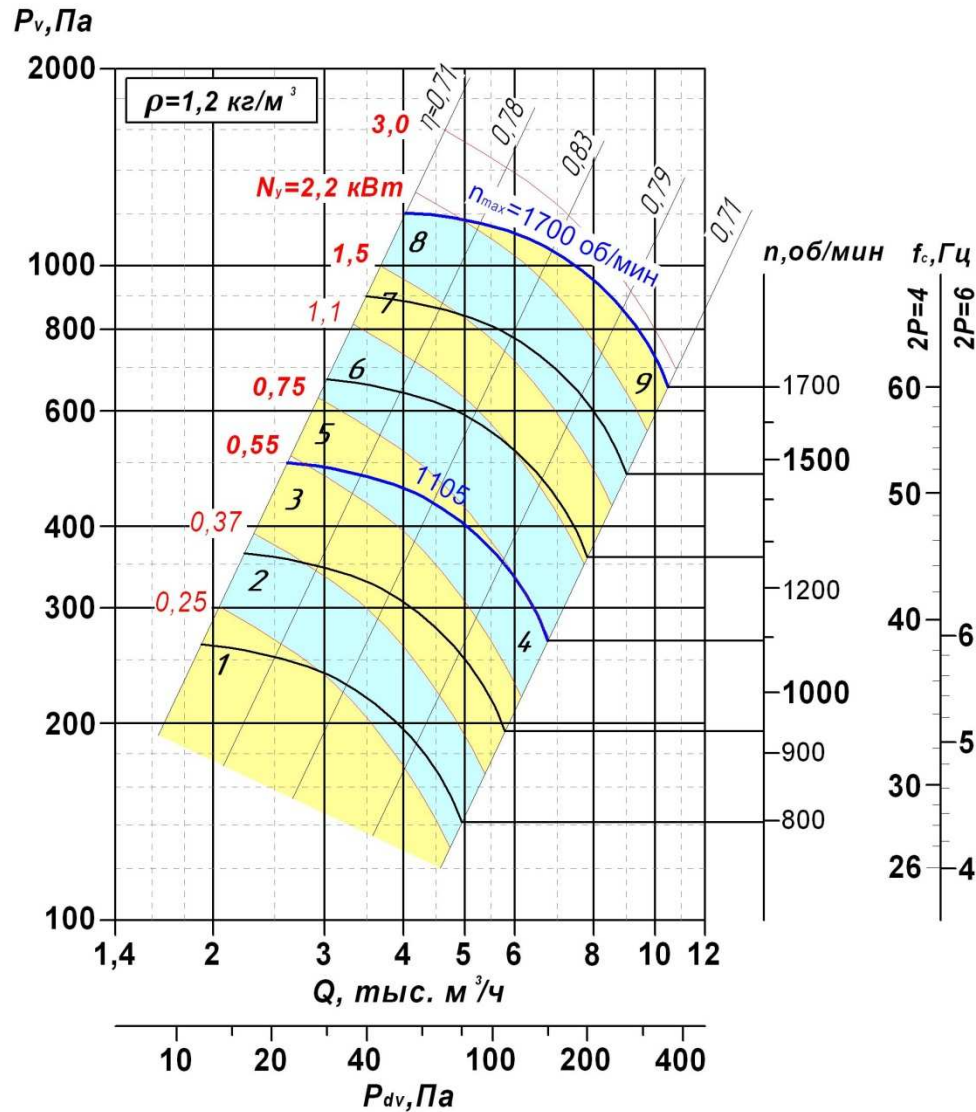

Вентилятор	Рабочая область *	Электродвигатель		Мощность потребл, N, кВт, не более	Щит управления
		Типоразмер	кВт/ (об/мин)		
ВР 85-77-5-О ВР 85-77-5-К ВР 85-77-5-Ж	1	АДМ 71В6	0,55/1000	0,25	ЩАУ-В.3-1,3-380
	2			0,37	ЩАУ-В.3-1,3-380
	3			0,55	ЩАУ-В.3-2,1-380
	4	АДМ 80А6	0,75/1000	0,75	ЩАУ-В.3-2,6-380
	5	АДМ 80В4	1,5/1500	0,75	ЩАУ-В.3-2,6-380
	6			1,1	ЩАУ-В.3-3,6-380
	7			1,5	ЩАУ-В.3-4,5-380
	8	АДМ 90L4	2,2/1500	2,2	ЩАУ-В.3-6,2-380
	9	АДМ 100S4	3,0/1500	3,0	ЩАУ-В.3-8,0-380

*Рабочая область приведена на графике аэродинамической характеристики и указывает границы применения двигателей по номинальной мощности.

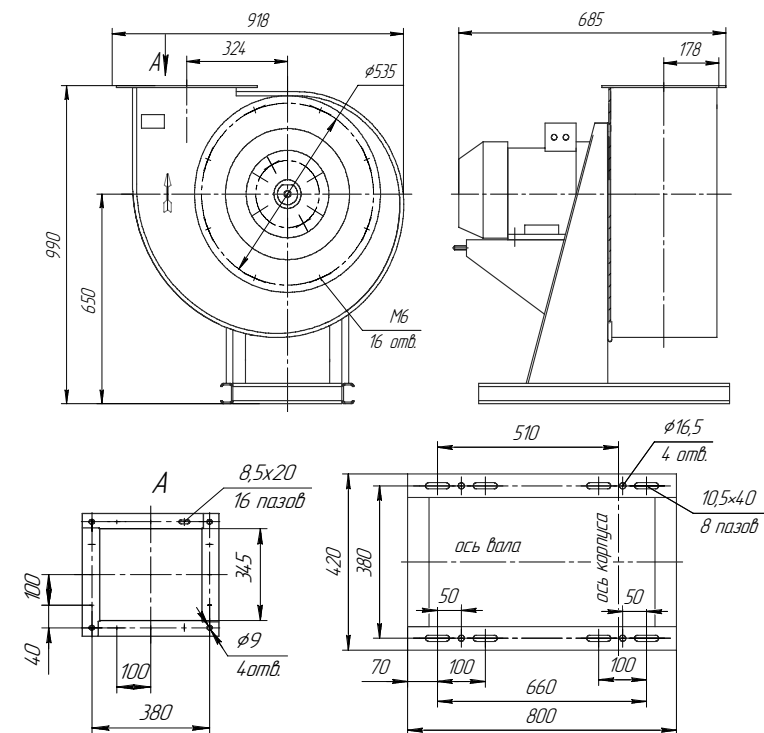

ВР 85-77-5,6 исп.1

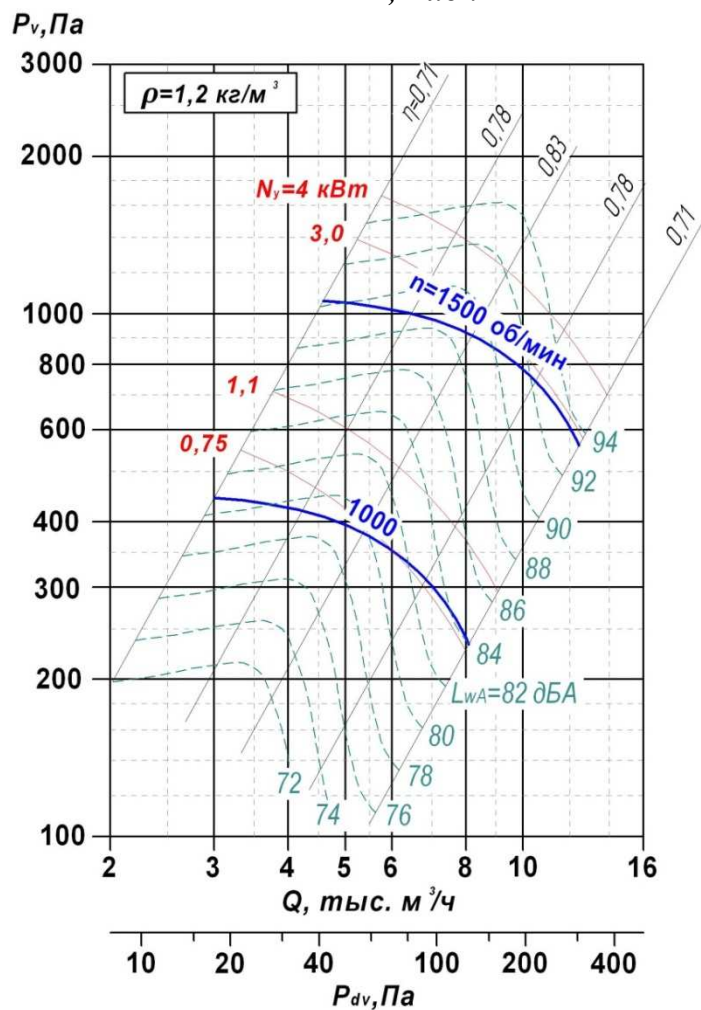

Вентилятор	Электродвигатель			Производительность, тыс.м³/ч	Масса, кг	Виброизолятор	
	Типоразмер	кВт / (об/мин)	Инпри 380 В, А			Тип	Кол-во, шт
ВР 85-77-5,6-О ВР 85-77-5,6-К ВР 85-77-5,6-Ж	АДМ 80А6	0,75/1000	2,61	3,0 - 6,0	92,2	ВР-30	4
	АДМ 80В6	1,1/1000	3,39	3,0-8,1	95,0		
	АДМ 100S4	3,0/1500	7,17	4,6 - 12,4	106,3		
	АДМ 100L4	4,0/1500	8,5	4,6 - 12,4	112,0		
ВР 85-77-5,6-В ВР 85-77-5,6-ВК	4ВР 80А6	0,75/1000	2,3	3,0 - 6,0	108,0	ВР-201	4
	4ВР 80В6	1,1/1000	3,1	3,0-8,1	108,0		
	4ВР 100S4	3,0/1500	6,8	4,6 - 12,4	147,5		
	4ВР 100L4	4,0/1500	9,3	4,6 - 12,4	146,0		
ВР 85-77-5,6-ВА	4ВР 80А6	0,75/1000	2,3	3,0 - 6,0	81,0	ВР-201	4
	4ВР 80В6	1,1/1000	3,1	3,0-8,1	81,0		
	4ВР 100S4	3,0/1500	6,8	4,6 - 12,4	109,5		
	4ВР 100L4	4,0/1500	9,3	4,6 - 12,4	109,5		

Вентилятор	Частота вращения колеса, об/мин	Значение Lwi, дБ в октавных полосах f, Гц								LwA, дБА
		63	125	250	500	1000	2000	4000	8000	
ВР 85-77-5,6	1000	80	72	72	80	74	70	66	60	80
	1500	89	81	80	89	83	79	75	69	89

Опции

Входной патрубок 	Виброизолятор общепромышленный 	Виброизолятор взрывозащищенный 	Монтажная рама
Щит управления 	Вставки гибкие типа «Н» и типа «В» 	Кожух защитный 	

ВЕНТИЛЯТОРЫ РАДИАЛЬНЫЕ: ВР 85 – 77

Характеристики вентиляторов с преобразователем частоты (ПЧ)

ВР 85-77-5,6 исп.1

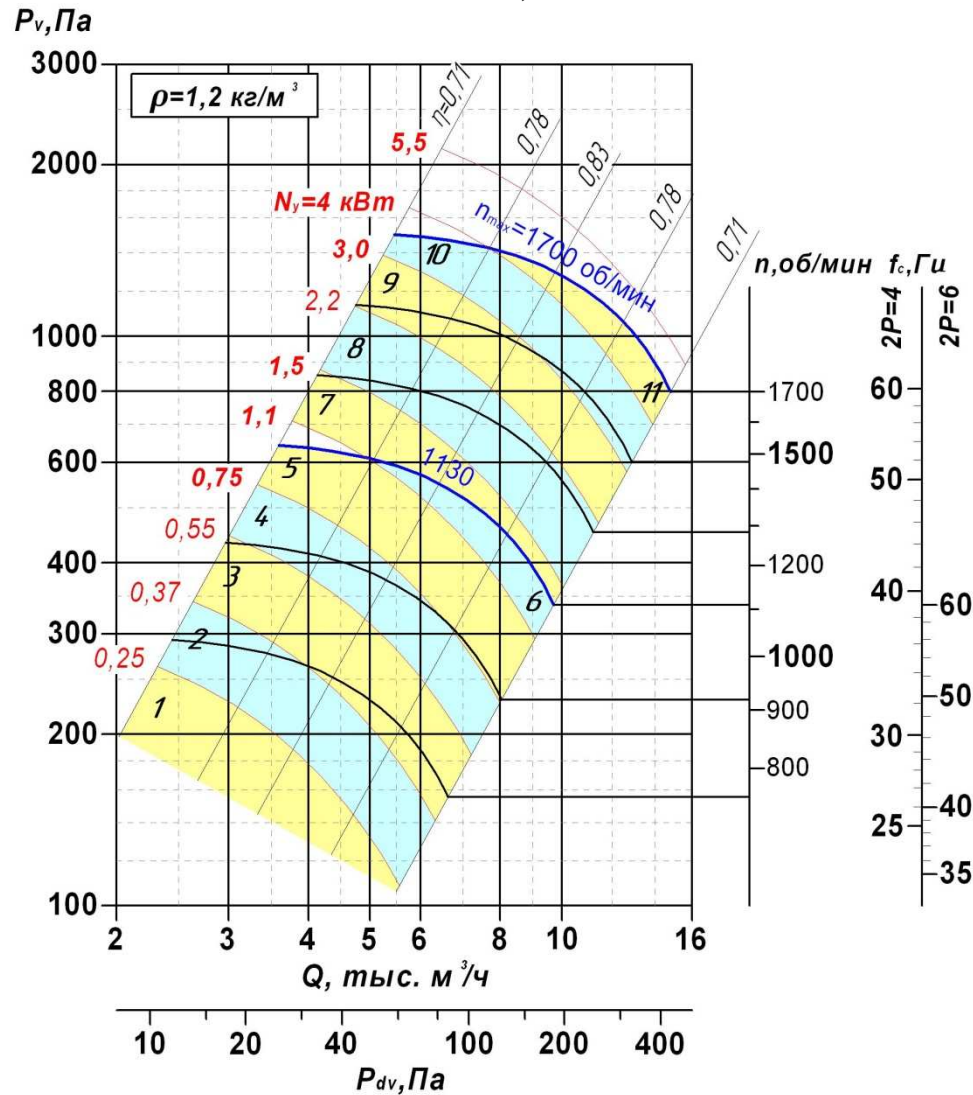

Вентилятор	Рабочая область *	Электродвигатель		Мощность потреб. N, кВт, не более	Щит управления
		Типоразмер	кВт/ (об/мин)		
ВР 85-77-5,6-О ВР 85-77-5,6-К ВР 85-77-5,6-Ж	1	АДМ 80А6	0,75/1000	0,25	ЩАУ-В.3-1,3-380
	2			0,37	ЩАУ-В.3-1,3-380
	3			0,55	ЩАУ-В.3-2,1-380
	4			0,75	ЩАУ-В.3-2,6-380
	5	АДМ 80В6	1,1/1000	1,1	ЩАУ-В.3-3,6-380
	6	АДМ 90L6	1,5/1000	1,5	ЩАУ-В.3-6,2-380
	7	АДМ 100S4	3,0/1500	1,5	ЩАУ-В.3-4,5-380
	8			2,2	ЩАУ-В.3-6,2-380
	9			3,0	ЩАУ-В.3-8,0-380
	10	АДМ 100L4	4,0/1500	4,0	ЩАУ-В.3-9,7-380
	11	АДМ 112M4	5,5/1500	5,5	ЩАУ-В.3-13,8-380

*Рабочая область приведена на графике аэродинамической характеристики и указывает границы применения двигателей по номинальной мощности.

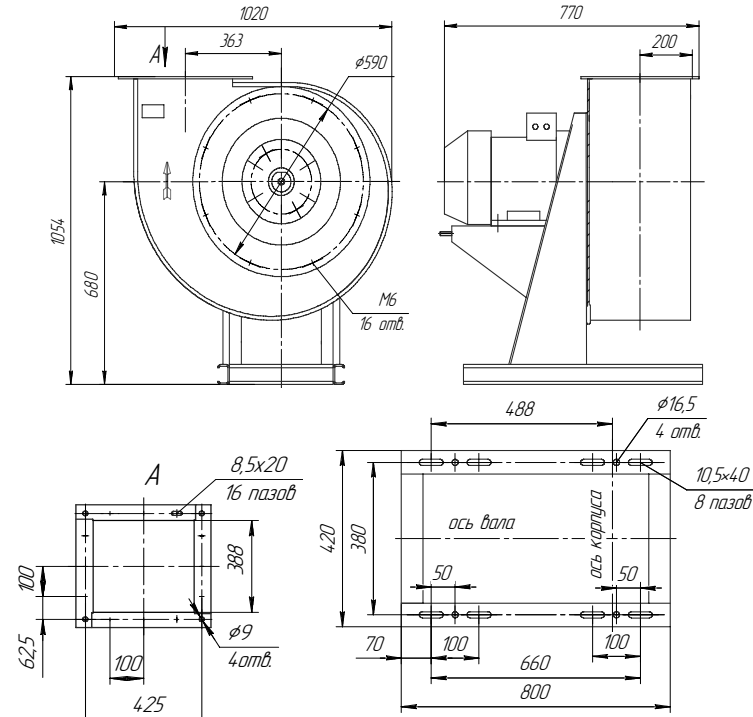

ВР 85-77-6,3 исп.1

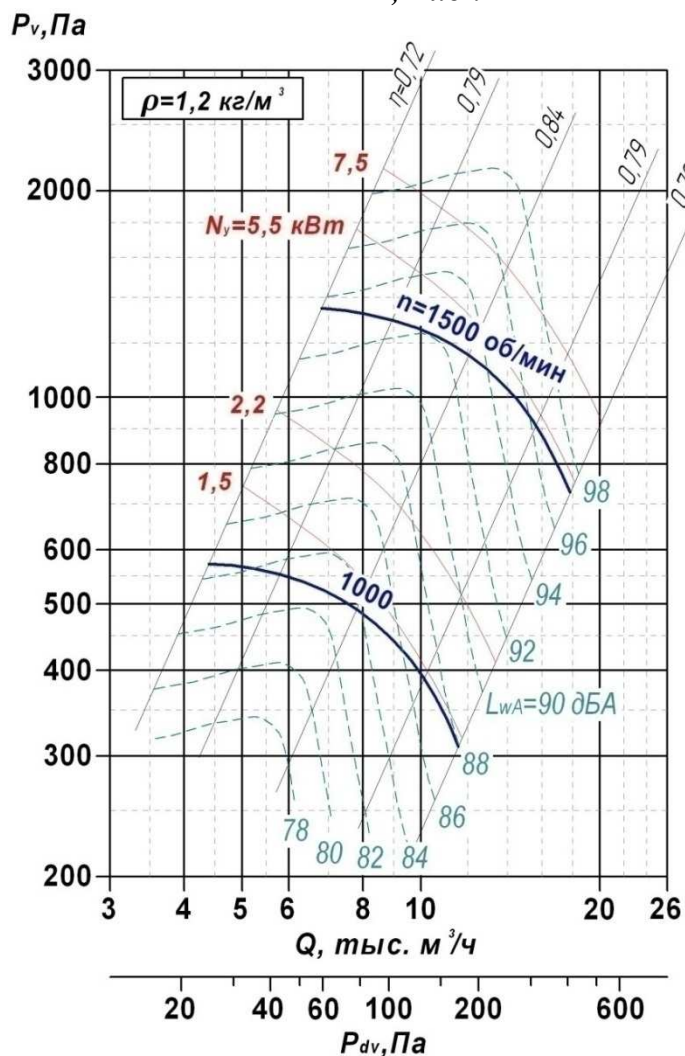

Вентилятор	Электродвигатель			Производительность, тыс.м ³ /ч	Масса, кг	Виброизолятор	
	Типоразмер	кВт / (об/мин)	Ін при 380 В, А			Тип	Кол-во, шт
ВР 85-77-6,3-О ВР 85-77-6,3-К ВР 85-77-6,3-Ж	АДМ 90L6	1,5/1000	4,74	4,4-11,6	112,3	ВР-50	4
	АДМ 100L6	2,2/1000	6,1	4,4-11,6	126,3		
	АДМ 112M4	5,5/1500	12,0	6,8-17,8	141,3		
АДМ 132S4	7,5/1500	15,8	6,8-17,8	153,5			
ВР 85-77-6,3-В ВР 85-77-6,3-ВК	4ВР 90L6	1,5/1000	4,2	4,4-11,6	119,8	ВР-201	6
	4ВР 100L6	2,2/1000	6,1	4,4-11,6	128,4		
	4ВР 112M4	5,5/1500	12,0	6,8-17,8	148,7		
4ВР 132S4	7,5/1500	16,0	6,8-17,8	180,8			
ВР 85-77-6,3-ВА	4ВР 90L6	1,5/1000	4,2	4,4-11,6	96,0	4	
	4ВР 100L6	2,2/1000	6,11	4,4-11,6	104,0		
	4ВР 112M4	5,5/1500	12,0	6,8-17,8	111,0		
	4ВР 132S4	7,5/1500	16,0	6,8-17,8	144,0		

Вентилятор	Частота вращения колеса, об/мин	Значение L _{wi} , дБ в октавных полосах f _i , Гц								L _{wA} , дБА
		63	125	250	500	1000	2000	4000	8000	
ВР 85-77-6,3	1000	84	76	76	84	79	74	70	64	84
	1500	93	85	84	92	87	82	78	73	93

Опции

<p>Входной патрубок</p>	<p>Виброизолятор общепромышленный</p>	<p>Виброизолятор взрывозащищенный</p>	<p>Монтажная рама</p>
<p>Щит управления</p>	<p>Вставки гибкие типа «Н» и типа «В»</p>		<p>Кожух защитный</p>

ВЕНТИЛЯТОРЫ РАДИАЛЬНЫЕ: ВР 85 – 77

Характеристики вентиляторов с преобразователем частоты (ПЧ)

ВР 85-77-6,3 исп.1

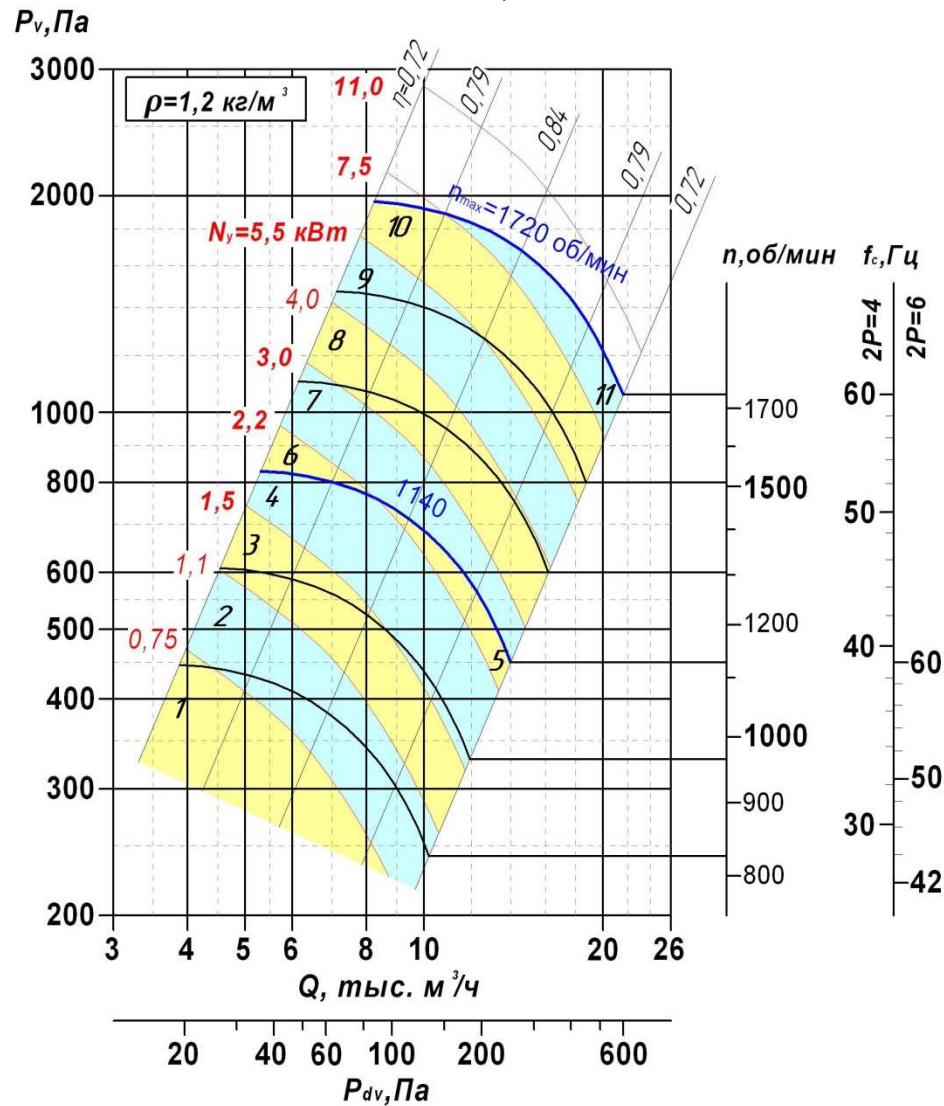

Вентилятор	Рабочая область*	Электродвигатель		Мощность потреб. N, кВт, не более	Щит управления
		Типоразмер	кВт/ (об/мин)		
ВР 85-77-6,3-О ВР 85-77-6,3-К ВР 85-77-6,3-Ж	1			0,75	ЩАУ-В.3-2,6-380
	2	АДМ 90L6	1,5/1000	1,1	ЩАУ-В.3-3,6-380
	3			1,5	ЩАУ-В.3-4,5-380
	4	АДМ 100L6	2,2/1000	2,2	ЩАУ-В.3-6,2-380
	5	АДМ 112MA6	3,0/1000	3,0	ЩАУ-В.3-8,0-380
	6			2,2	ЩАУ-В.3-6,2-380
	7	АДМ 112M4	5,5/1500	3,0	ЩАУ-В.3-8,0-380
	8			4,0	ЩАУ-В.3-9,7-380
	9			5,5	ЩАУ-В.3-13,8-380
	10	АДМ 132S4	7,5/1500	7,5	ЩАУ-В.3-17,2-380
	11	АДМ 132M4	11/1500	11,0	ЩАУ-В.3-25,4-380

*Рабочая область приведена на графике аэродинамической характеристики и указывает границы применения двигателей по номинальной мощности.

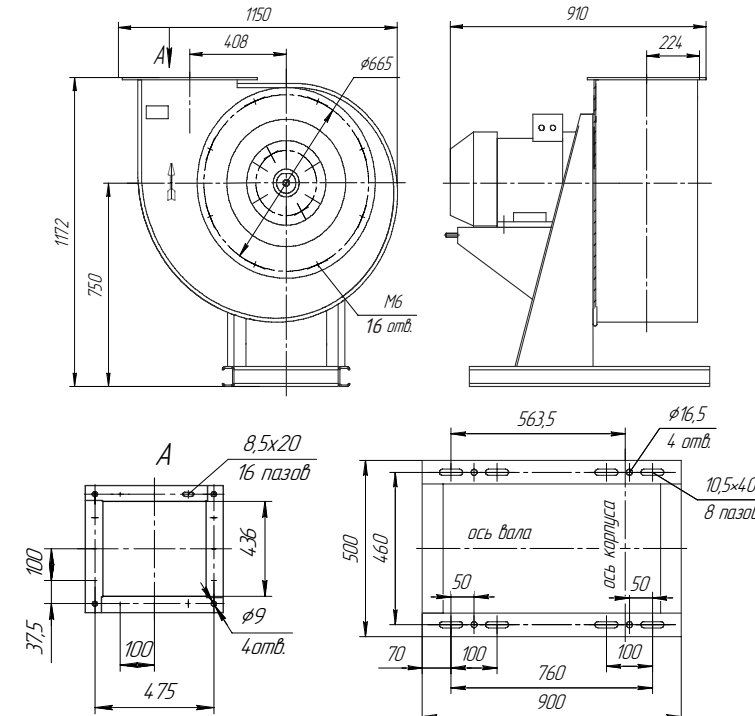

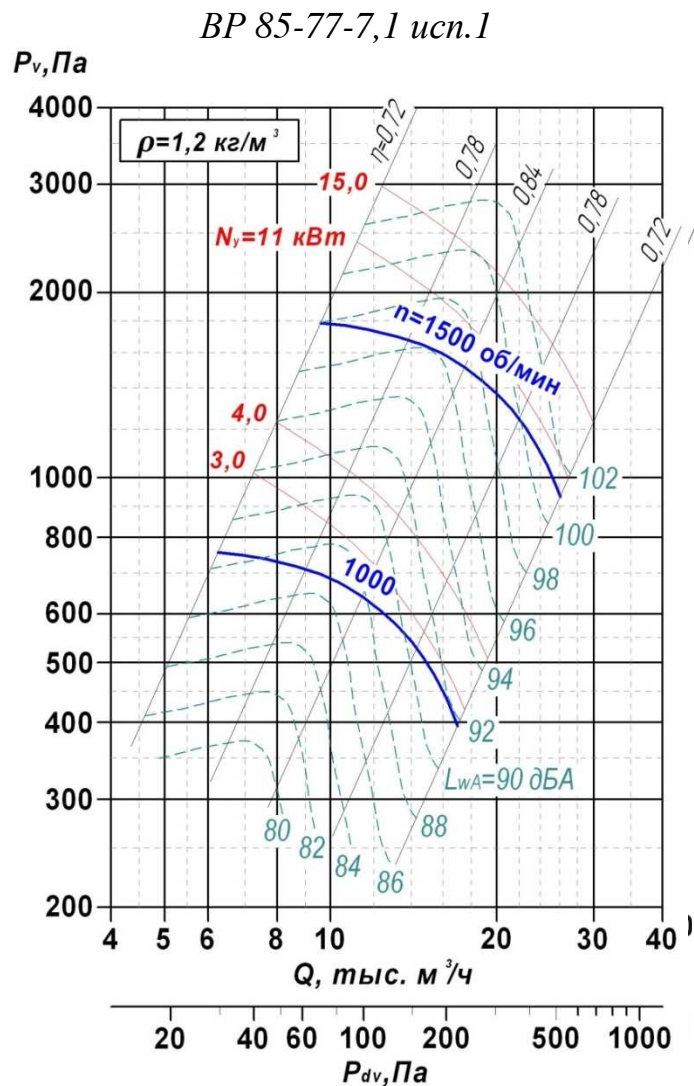

Вентилятор	Электродвигатель			Производительность, тыс.м ³ /ч	Масса, кг	Виброизолятор	
	Типоразмер	кВт / (об/мин)	И _н при 380 В, А			Тип	Кол-во, шт
ВР 85-77-7,1-О ВР 85-77-7,1-К ВР 85-77-7,1-Ж	АДМ 112МА6	3,0/1000	7,6	6,2-17,0	187,3	ДО-42	4
	АДМ 112МВ6	4,0/1000	9,4	6,2-17,0	193,0		
	АДМ 132М4	11/1500	22,9	9,6-18,3	198,0		
АИР 160S4	15/1500	29,0	9,6-26,1	273,0			
ВР 85-77-7,1-В ВР 85-77-7,1-ВК	4ВР 112МА6	3,0/1000	7,6	6,2-17,0	188,6	ВР-203	
	4ВР 112МВ6	4,0/1000	9,8	6,2-17,0	198,0		
	4ВР 132М4	11/1500	23,0	9,6-18,3	247,0		
4ВР 160S4	15/1500	30,7	9,6-26,1	328,0			
ВР 85-77-7,1-ВА	4ВР 112МА6	3,0/1000	7,6	6,2-17,0	147,0	ВР-203	
	4ВР 112МВ6	4,0/1000	9,8	6,2-17,0	147,0		
	4ВР 132М4	11/1500	23,0	9,6-18,3	183,0		
4ВР 160S4	15/1500	30,7	9,6-26,1	243,0			

Вентилятор	Частота вращения колеса, об/мин	Значение L _{wi} , дБ в октавных полосах f _i , Гц								L _{wA} , дБА
		63	125	250	500	1000	2000	4000	8000	
ВР 85-77-7,1	1000	88	80	79	88	82	78	74	68	88
	1500	96	88	88	96	91	86	82	76	97

Опции



ВЕНТИЛЯТОРЫ РАДИАЛЬНЫЕ: ВР 85 – 77

Характеристики вентиляторов с преобразователем частоты (ПЧ)

ВР 85-77-7,1 исп.1

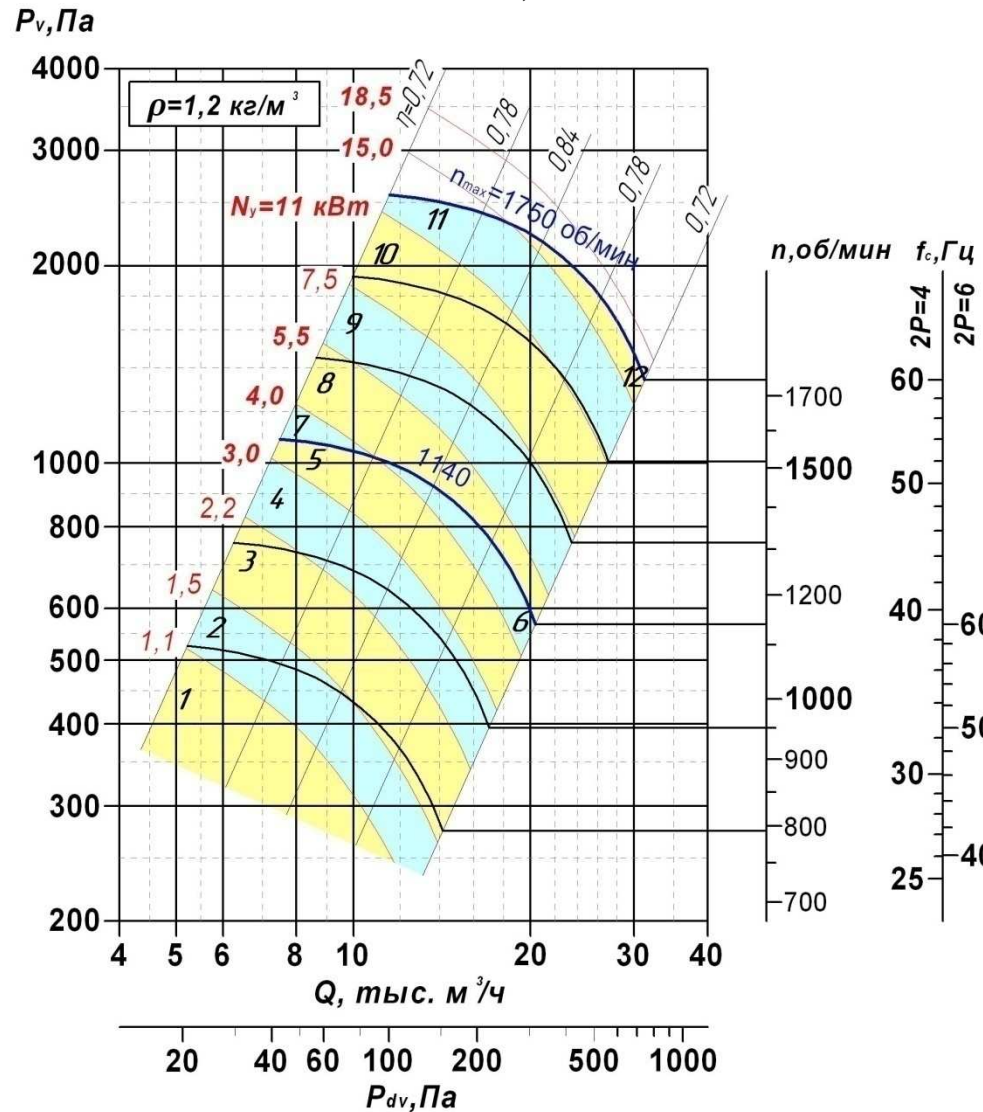

Вентилятор	Рабочая область*	Электродвигатель		Мощность потреб. N, кВт, не более	Щит управления
		Типоразмер	кВт/ (об/мин)		
ВР 85-77-7,1-О ВР 85-77-7,1-К ВР 85-77-7,1-Ж	1	АДМ 112МА6	3,0/1000	1,1	ЩАУ-В.3-3,6-380
	2			1,5	ЩАУ-В.3-4,5-380
	3			2,2	ЩАУ-В.3-6,2-380
	4			3,0	ЩАУ-В.3-8,0-380
	5	АДМ 112МВ6	4,0/1000	4,0	ЩАУ-В.3-9,7-380
	6	АДМ 132S6	5,5/1000	5,5	ЩАУ-В.3-13,8-380
	7	АДМ 132М4	11/1500	4,0	ЩАУ-В.3-9,7-380
	8			5,5	ЩАУ-В.3-13,8-380
	9			7,5	ЩАУ-В.3-17,2-380
	10			11,0	ЩАУ-В.3-25,4-380
	11	АИР 160S4	15/1500	15,0	ЩАУ-В.3-34,1-380
	12	АИР 160М4	18,5/1500	18,5	ЩАУ-В.3-41,8-380

*Рабочая область приведена на графике аэродинамической характеристики и указывает границы применения двигателей по номинальной мощности.

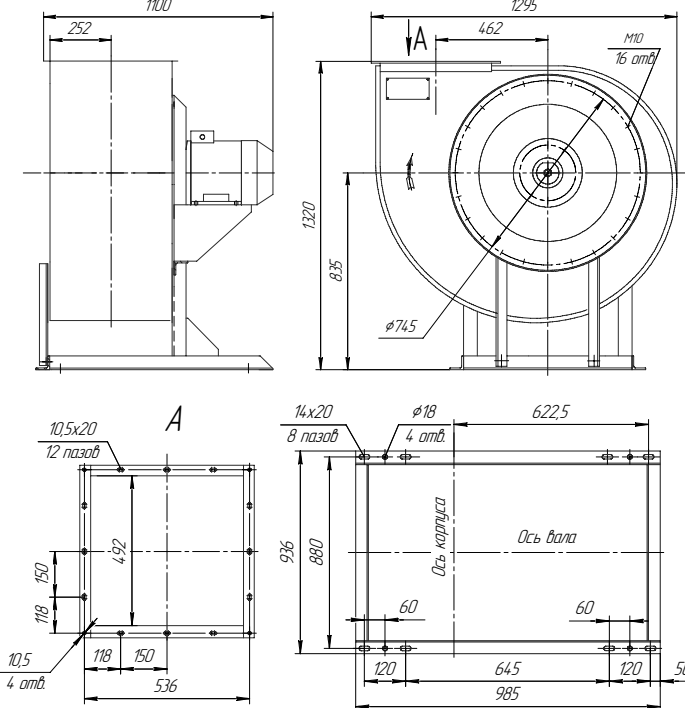

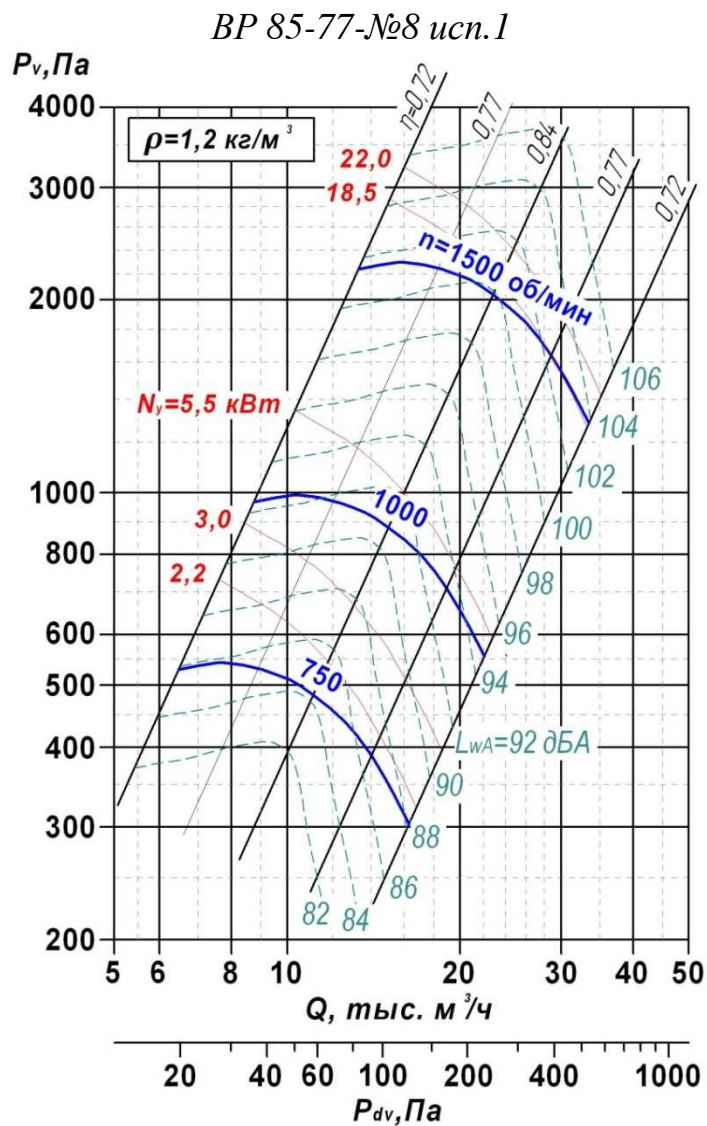

Вентилятор	Электродвигатель			Производительность, тыс.м³/ч	Масса, кг	Виброизолятор						
	Типоразмер	кВт / (об/мин)	И _н при 380 В, А			Тип	Кол-во, шт					
ВР 85-77-8-О ВР 85-77-8-К ВР 85-77-8-Ж	АДМ 112МА8	2,2/750	6,74	6,4-16,3	250,4	ДО-42	4					
	АДМ 112МВ8	3,0/750	9,1	6,4-16,3	257,5							
	АДМ 132S6	5,5/1000	12,4	8,8-22,0	267,0							
	АИР 160М4	18,5/1500	35	13,3-28,5	349,5							
ВР 85-77-8-В ВР 85-77-8-ВК	АИР 180S4	22/1500	43	13,3-33,5	385,5	ВР-203	4					
	ВА 112МА8	2,2/750	6,3	6,4-16,3	288,5							
	ВА 112МВ8	3,0/750	7,8	6,4-16,3	288,5							
	ВА 132S6	5,5/1000	12,3	8,8-22,0	300,0							
ВР 85-77-8-ВА	ВА 160М4	18,5/1500	36,5	13,3-28,5	398,5			ВА 180S4	22/1500	44,2	13,3-33,5	413,5
	ВА 112МА8	2,2/750	6,3	6,4-16,3	251,0							
	ВА 112МВ8	3,0/750	7,8	6,4-16,3	251,0							
	ВА 132S6	5,5/1000	12,3	8,8-22,0	225,0							
ВР 85-77-8-ВА	ВА 160М4	18,5/1500	36,5	13,3-28,5	361	ВА 180S4	22/1500	44,2	13,3-33,5	376		
	ВА 180S4	22/1500	44,2	13,3-33,5	376							

Вентилятор	Частота вращения	Значение L _{WA} , дБ в октавных полосах f, Гц								L _{WA} , дБА
		63	125	250	500	1000	2000	4000	8000	
ВР 85-77-8	750	84	76	76	84	79	74	70	65	84
	1000	92	84	83	91	86	82	77	72	91
	1500	101	93	92	100	95	91	86	81	100

Опции

Входной патрубок	Виброизолятор общепромышленный	Виброизолятор взрывозащищенный	Монтажная рама
Щит управления	Вставки гибкие типа «Н» и типа «В»		Кожух защитный

ВЕНТИЛЯТОРЫ РАДИАЛЬНЫЕ: ВР 85 – 77

Характеристики вентиляторов с преобразователем частоты (ПЧ)

ВР 85-77-8 исп.1

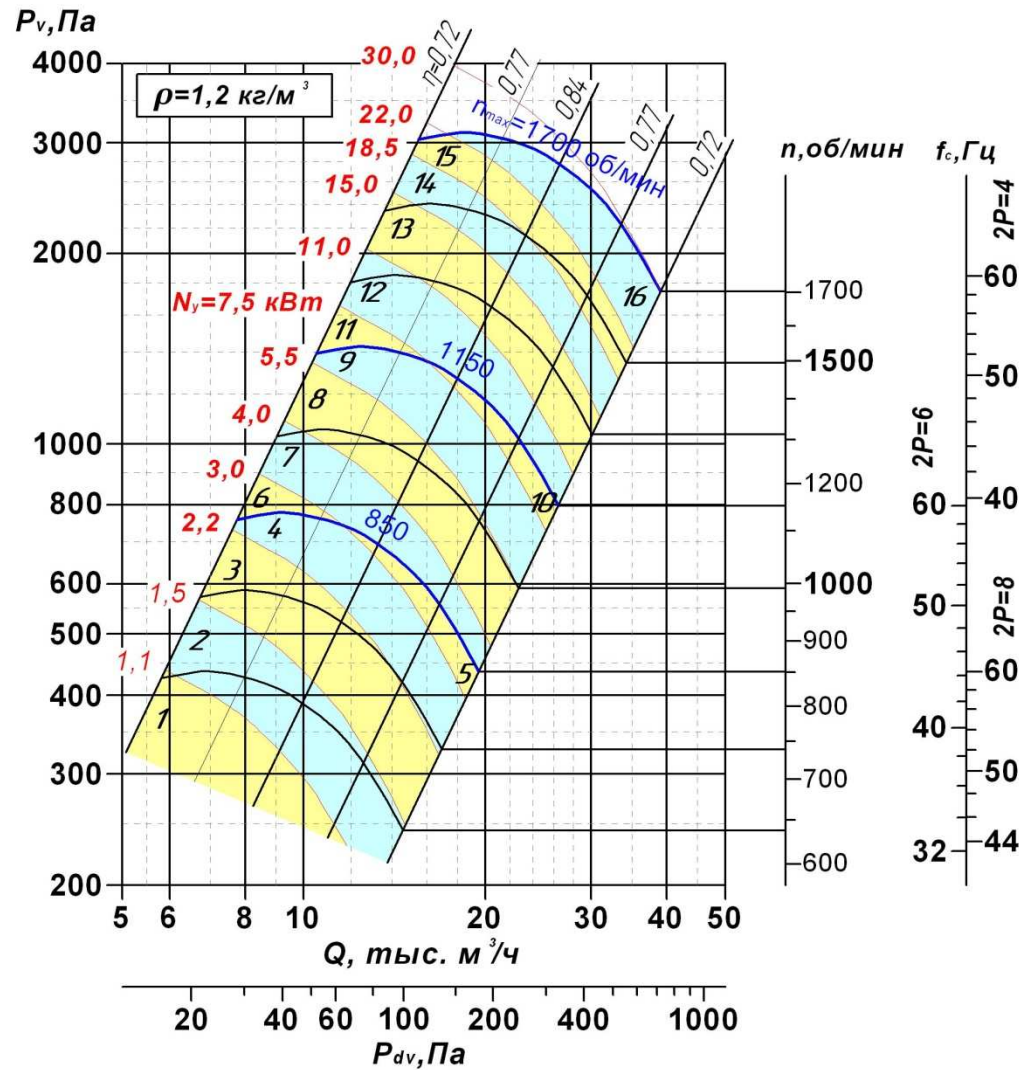

Вентилятор	Рабочая область*	Электродвигатель		Мощность потреб. Н, кВт, не более	Щит управления
		Типоразмер	кВт/ (об/мин)		
ВР 85-77-8-О ВР 85-77-8-К ВР 85-77-8-Ж	1	АДМ 112МА8	2,2/750	1,1	ЩАУ-В.3-3.6-380
	2			1,5	ЩАУ-В.3-4.5-380
	3			2,2	ЩАУ-В.3-8.0-380
	4	АДМ 112МВ8	3,0/750	3,0	ЩАУ-В.3-9.7-380
	5	АИР 132S8	4,0/750	4,0	ЩАУ-В.3-13.8-380
	6	АДМ 112МВ6	4,0/1000	3,0	ЩАУ-В.3-8.0-380
	7			4,0	ЩАУ-В.3-9.7-380
	8	АДМ 132S6	5,5/1000	5,5	ЩАУ-В.3-13.8-380
	9	АИР 132М6	7,5/1000	7,5	ЩАУ-В.3-17.2-380
	10	АИР 160S6	11/1000	11,0	ЩАУ-В.3-25.4-380
	11	АИР 160S4	15/1500	7,5	ЩАУ-В.3-17.2-380
	12			11,0	ЩАУ-В.3-25.4-380
	13			15,0	ЩАУ-В.3-34.1-380
	14	АИР 160М4	18,5/1500	18,5	ЩАУ-В.3-41.8-380
	15	АИР 180S4	22/1500	22,0	ЩАУ-В.3-48.4-380
	16	АИР 180М4	30/1500	30,0	ЩАУ-В.3-59-380

*Рабочая область приведена на графике аэродинамической характеристики и указывает границы применения двигателей по номинальной мощности.

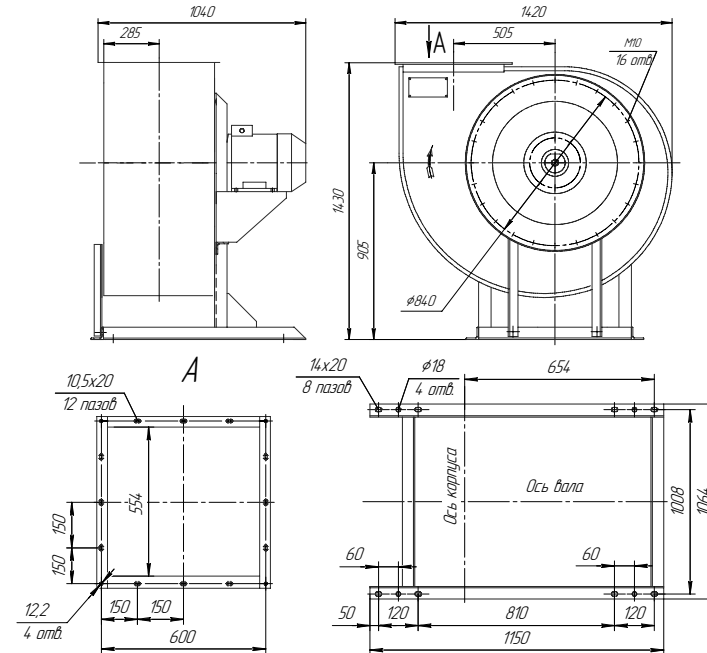

ВР 85-77-9 исп.1

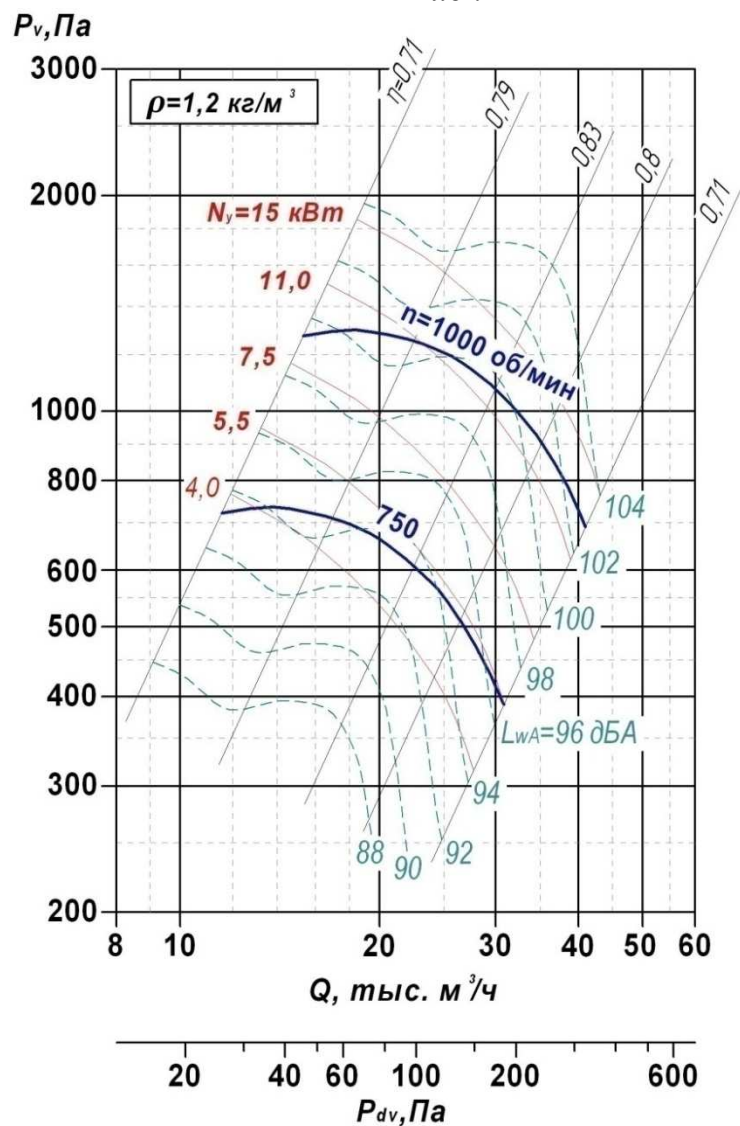

Вентилятор	Электродвигатель			Производительность, тыс.м ³ /ч	Масса, кг	Виброизолятор	
	Типоразмер	кВт / (об/мин)	Ин при 380 В, А			Тип	Кол-во, шт
ВР 85-77-9-О ВР 85-77-9-К ВР 85-77-9-Ж	АИР132М8	5,5/750	13,8	11,5-30,8	416,5	ДО-43	4
	АИР 160S8	7,5/750	17,8	11,5-30,8	482,5		
	АИР 160М6	11/1000	25,5	15,3-22,6	483,5		
	АИР160М6	15/1000	31,6	15,3-41,0	480,8		
ВР 85-77-9-В ВР 85-77-9-ВК	ВА132М8	5,5/750	13,6	11,5-30,8	428,3	ВР-203	4
	ВА 160S8	7,5/750	18,9	11,5-30,8	517,5		
	ВА160М6	11/1000	25,4	15,3-22,6	537,5		
ВР 85-77-9-ВА	ВА132М8	5,5/750	13,6	11,5-30,8	406,4	ВР-203	4
	ВА 160S8	7,5/750	18,9	11,5-30,8	483,4		
	ВА 160М8	11/1000	25,4	15,3-22,6	533,4		
	ВА160М6	15/1000	30,8	15,3-41,0	478,4		

Вентилятор	Частота вращения колеса, об/мин	Значение L _{wi} , дБ в октавных полосах f _i , Гц								L _{wA} , дБА
		63	125	250	500	1000	2000	4000	8000	
ВР 85-77-9	750	95	88	90	93	87	83	80	75	93
	1000	102	94	96	100	94	89	87	82	100

Опции

Входной патрубок	Виброизолятор общепромышленный	Виброизолятор взрывозащищенный	Монтажная рама
Щит управления	Вставки гибкие типа «Н» и типа «В»		Кожух защитный

ВЕНТИЛЯТОРЫ РАДИАЛЬНЫЕ: ВР 85 – 77

Характеристики вентиляторов с преобразователем частоты (ПЧ)

ВР 85-77-9 исп.1

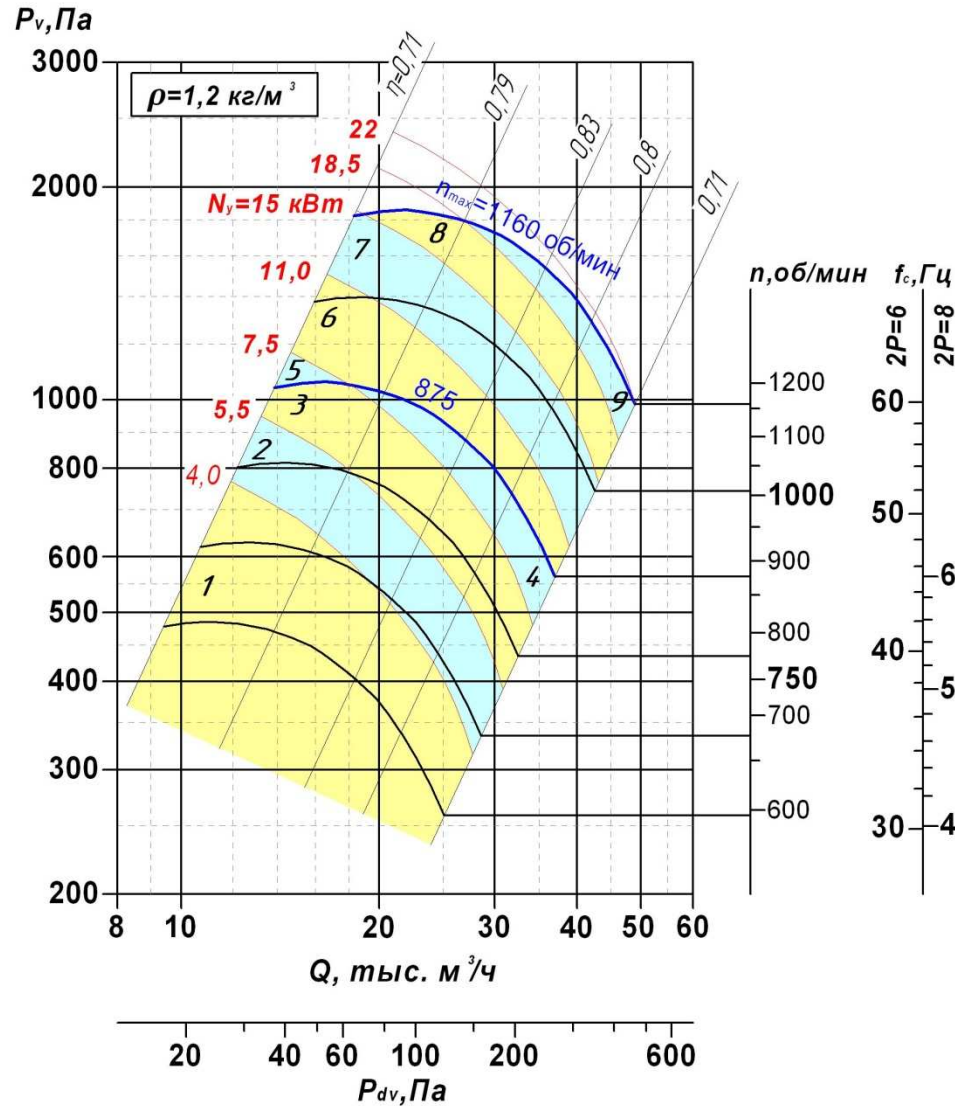

Вентилятор	Рабочая область*	Электродвигатель		Мощность потреб. N, кВт, не более	Щит управления
		Типоразмер	кВт/(об/мин)		
ВР 85-77-9-О ВР 85-77-9-К ВР 85-77-9-Ж	1	АИР 132М8	5,5/750	4,0	ЩАУ-В.3-9,7-380
	2			5,5	ЩАУ-В.3-13,8-380
	3	АИР 160S8	7,5/750	7,5	ЩАУ-В.3-25,4-380
	4	АИР 160M8	11/750	11,0	ЩАУ-В.3-34,1-380
	5	АИР 160S6	11/1000	7,5	ЩАУ-В.3-17,2-380
	6			11,0	ЩАУ-В.3-25,4-380
	7	АИР 160M6	15/1000	15	ЩАУ-В.3-34,1-380
	8	А 180M6	18,5/1000	18,5	ЩАУ-В.3-41,8-380
	9	А 200M6	22/1000	22,0	ЩАУ-В.3-48,4-380

*Рабочая область приведена на графике аэродинамической характеристики и указывает границы применения двигателей по номинальной мощности.

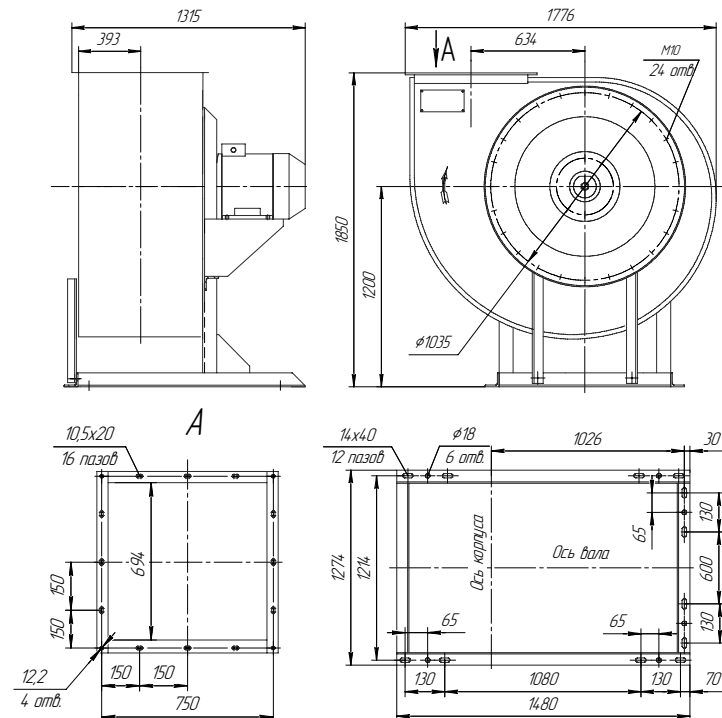

ВР 85-77-10 исп.1

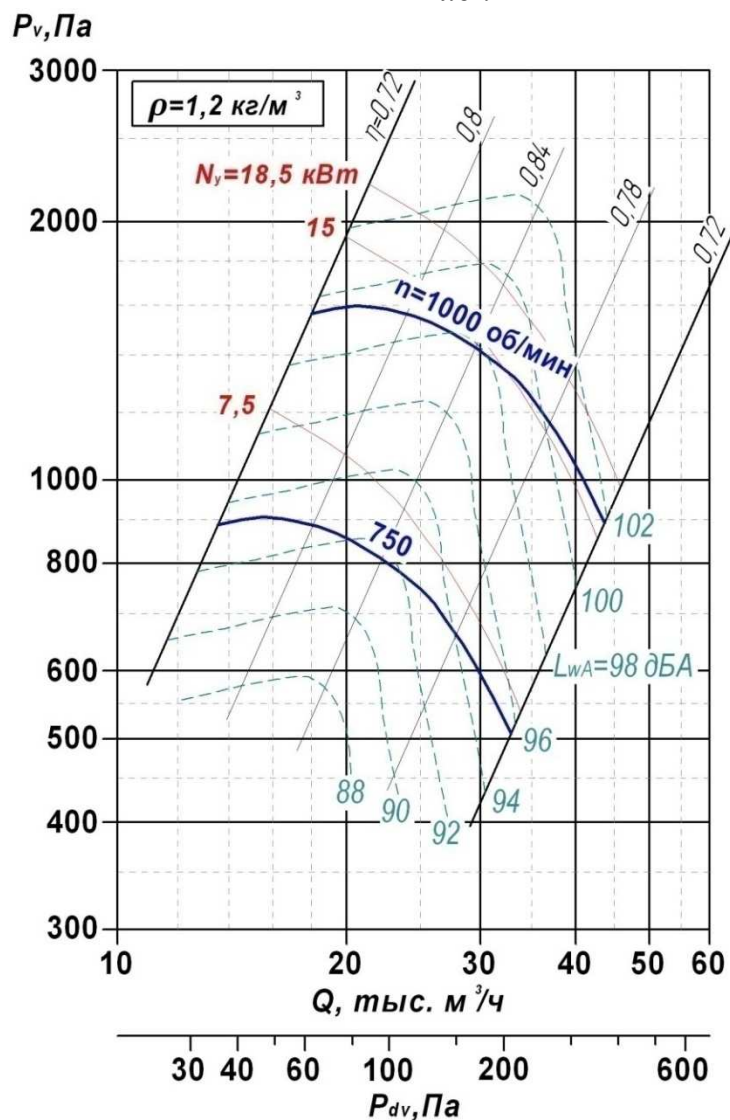

Вентилятор	Электродвигатель			Производительность, тыс.м³/ч	Масса, кг	Виброизолятор	
	Типоразмер	кВт / (об/мин)	Ин при 380 В, А			Тип	Кол-во, шт
ВР 85-77-10-О ВР 85-77-10-К ВР 85-77-10-Ж	АИР 160S8	7,5/750	18,0	13,5-32,9	489,5	ДО-43	4
	АИР 160M6	15/1000	31,0	18,0-32,3	491,0		
	А 180M6	18,5/1000	37,0	18,0-43,6	527,6		
ВР 85-77-10-В ВР 85-77-10-БК	ВА 160S8	7,5/750	18,9	13,5-32,9	526,0	ВР-203	
	ВА 160M6	15/1000	30,8	18,0-32,3	552,0		
	ВА 180M6	18,5/1000	37,8	18,0-43,6	594,0		
ВР 85-77-10-ВА	ВА 160S8	7,5/750	18,9	13,5-32,9	390,0		
	ВА 160M6	15/1000	30,8	18,0-32,3	415,0		
	ВА 180M8	18,5/1000	37,8	18,0-43,6	436,0		

Вентилятор	Частота вращения колеса, об/мин	Значение L _{wi} , дБ в октавных полосах f _i , Гц								L _{wA} , дБА
		63	125	250	500	1000	2000	4000	8000	
ВР 85-77-10	750	92	84	84	92	86	82	78	72	92
	1000	99	91	90	98	93	88	84	79	98

Опции

Входной патрубок 	Виброизолятор общепромышленный 	Виброизолятор взрывозащищенный 	Монтажная рама
Щит управления 	Вставки гибкие типа «Н» и типа «В» 	Кожух защитный 	

ВЕНТИЛЯТОРЫ РАДИАЛЬНЫЕ: ВР 85 – 77

Характеристики вентиляторов с преобразователем частоты (ПЧ)

ВР 85-77-10 исп.1

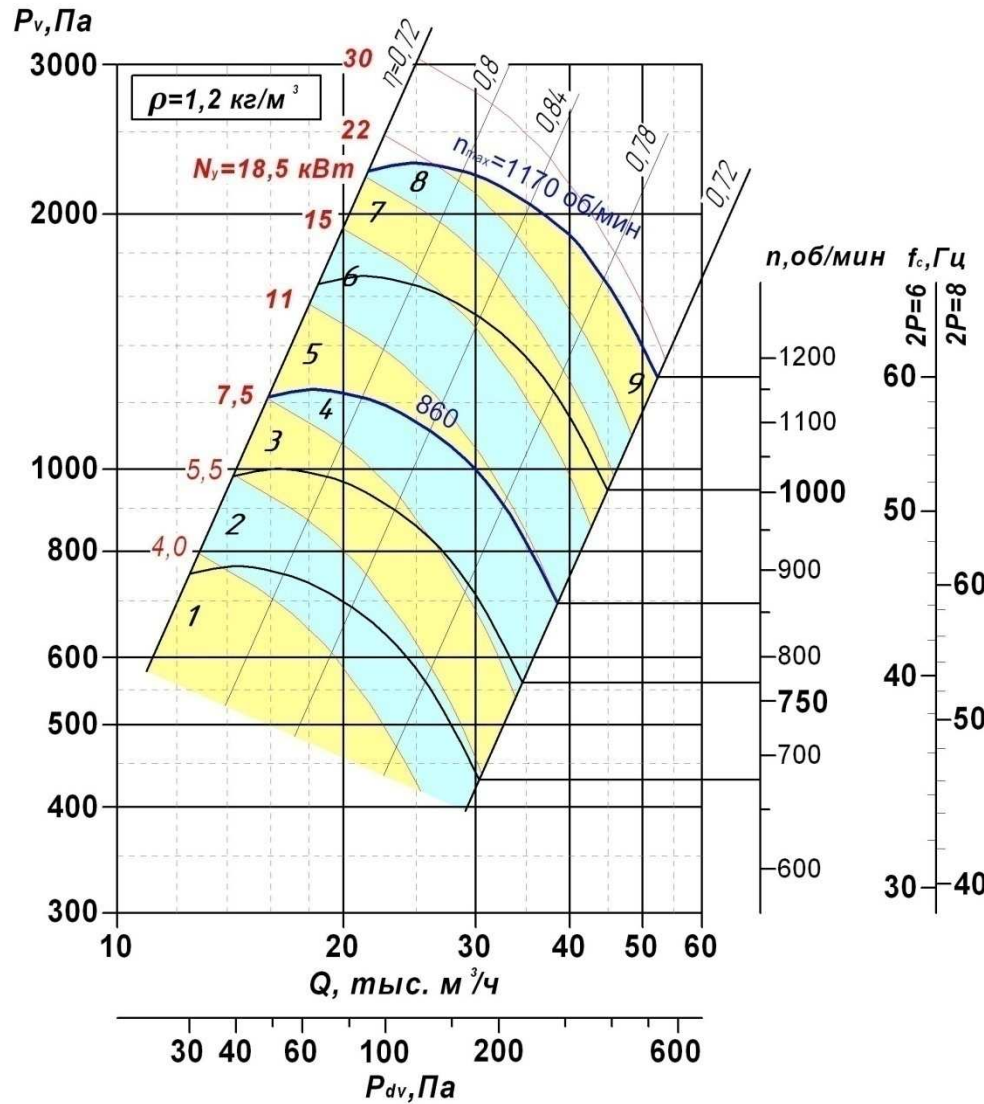

Вентилятор	Рабочая область*	Электродвигатель		Мощность потреб. N, кВт, не более	Щит управления
		Типоразмер	кВт/ (об/мин)		
ВР 85-77-10-О ВР 85-77-10-К ВР 85-77-10-Ж	1	АИР 160S8	7,5/750	4,0	ЩАУ-В.3-9,7-380
	2			5,5	ЩАУ-В.3-13,8-380
	3			7,5	ЩАУ-В.3-25,4-380
	4	АИР 160M8	11/750	11,0	ЩАУ-В.3-34,1-380
	5	АИР 160M6	15/1000	11,0	ЩАУ-В.3-25,4-380
	6			15,0	ЩАУ-В.3-34,1-380
	7			18,5	ЩАУ-В.3-41,8-380
	8	А 200M6	22/1000	22,0	ЩАУ-В.3-48,4-380
	9	А 200L6	30/1000	30,0	ЩАУ-В.3-72-380

*Рабочая область приведена на графике аэродинамической характеристики и указывает границы применения двигателей по номинальной мощности.

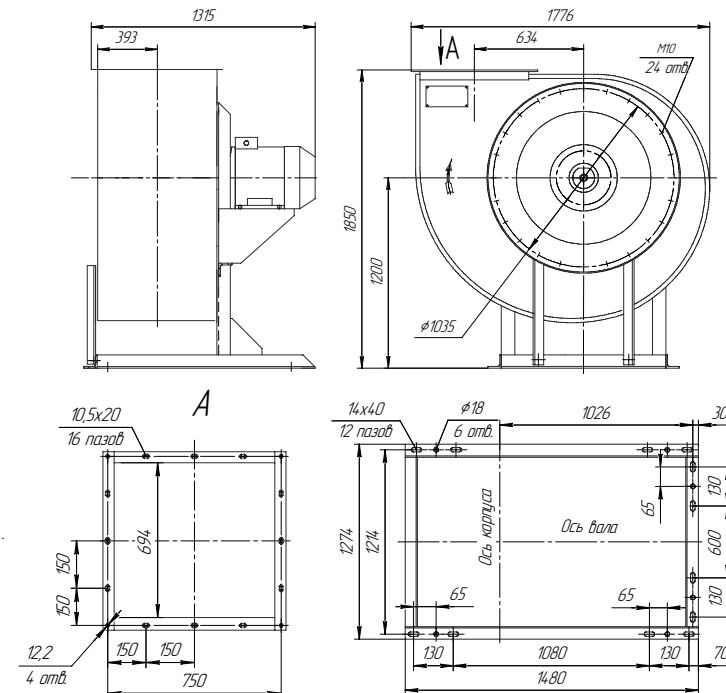

ВР 85-77-11,2 исп.1

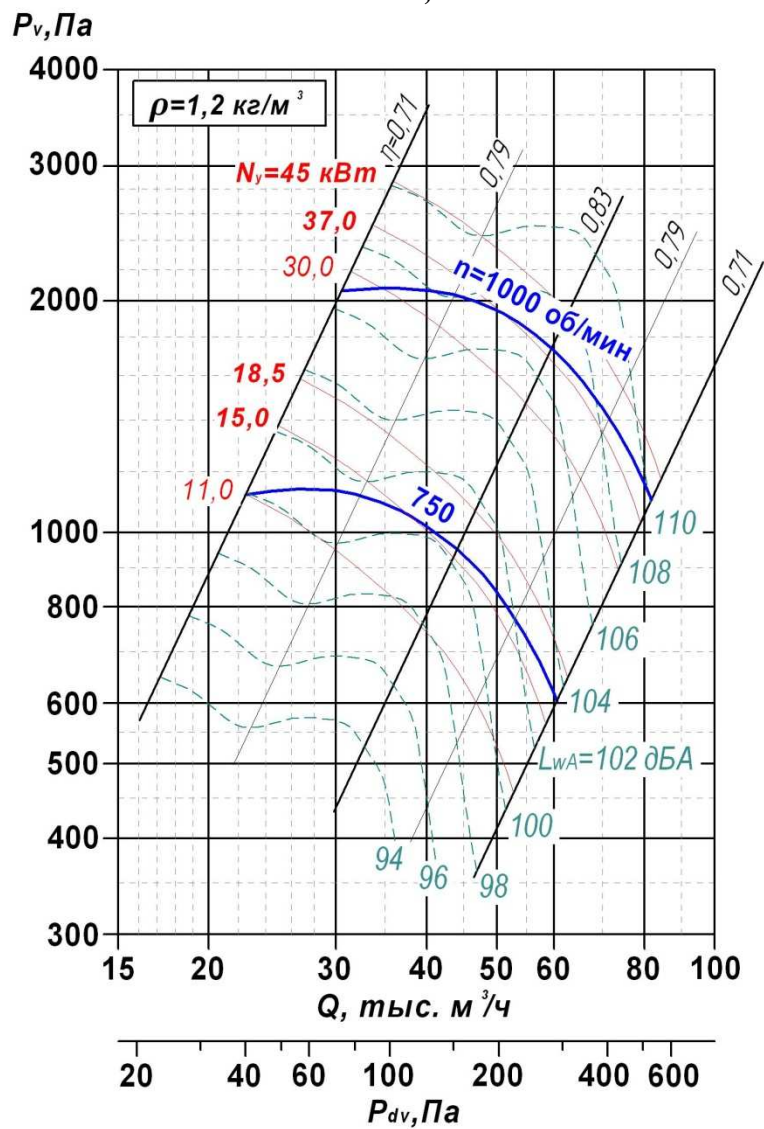

Вентилятор	Электродвигатель			Производительность, тыс.м ³ /ч	Масса, кг	Виброизолятор	
	Типоразмер	кВт / (об/мин)	Ин при 380 В, А			Тип	Кол-во, шт
ВР 85-77-11,2-О ВР 85-77-11,2-К ВР 85-77-11,2-Ж	АИР 180М8	15/750	34,1	22,5-37,7	710	ДО-44	4
	А 200М8	18,5/750	41,1	22,5-60,5	740		
	АИР 225М6	37/1000	71,0	30,5-50,6	838		
ВР 85-77-11,2-В ВР 85-77-11,2-ВК	АИР 250S6	45/1000	86,0	30,5-81,7	970	ВР-203	6
	ВА 180М8	15/750	34,0	22,5-37,7	755		8
	ВА 200М8	18,5/750	43,0	22,5-60,5	810		
	ВА 225М6	37/1000	73,6	30,5-50,6	767		
ВР 85-77-11,2-ВА	ВА 250S6	45/1000	87,5	30,5-81,7	1105	ВР-203	6
	ВА 180М8	15/750	34,0	22,5-37,7	620		
	ВА 200М8	18,5/750	43,0	22,5-60,5	640		
	ВА 225М6	37/1000	73,6	30,5-50,6	775		
ВА 250S6	45/1000	87,5	30,5-81,7	970	8		

Вентилятор	Частота вращения колеса, об/мин	Значение L _{wi} , дБ в октавных полосах f _i , Гц							L _{wA} , дБА	
		63	125	250	500	1000	2000	4000		8000
ВР 85-77-11,2	750	102	95	97	100	94	90	87	82	100
	1000	109	102	104	107	101	97	94	90	107

Опции

<p>Входной патрубок</p>	<p>Виброизолятор общепромышленный</p>	<p>Виброизолятор взрывозащищенный</p>	<p>Монтажная рама</p>
<p>Щит управления</p>	<p>Вставки гибкие типа «Н» и типа «В»</p>		<p>Кожух защитный</p>

ВЕНТИЛЯТОРЫ РАДИАЛЬНЫЕ: ВР 85 – 77

Характеристики вентиляторов с преобразователем частоты (ПЧ)

ВР 85-77-11,2 исп.1

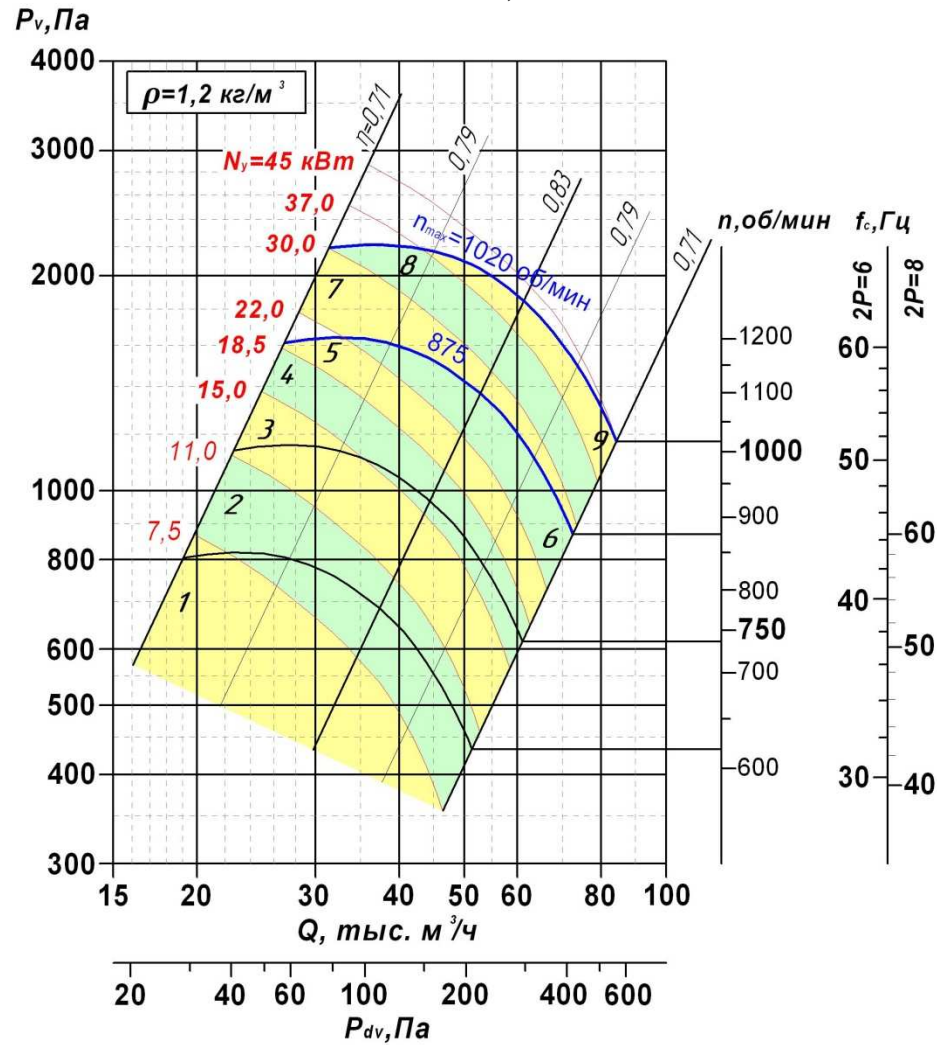

Вентилятор	Рабочая область*	Электродвигатель		Мощность потреб. N, кВт, не более	Щит управления
		Типоразмер	кВт/(об/мин)		
ВР 85-77-11,2-О ВР 85-77-11,2-К ВР 85-77-11,2-Ж	1	АИР 180М8	15/750	7,5	ЩАУ-В.3-25,4-380
	2			11,0	ЩАУ-В.3-25,4-380
	3			15,0	ЩАУ-В.3-34,1-380
	4	А 200М8	18,5/750	18,5	ЩАУ-В.3-41,8-380
	5	А 200L8	22/750	22,0	ЩАУ-В.3-48,4-380
	6	АИР 225М8	30/750	30,0	ЩАУ-В.3-72-380
	7	АИР 225М6	37/1000	30,0	ЩАУ-В.3-72-380
	8			37,0	ЩАУ-В.3-72-380
	9	АИР 250S6	45/1000	45,0	ЩАУ-В.3-87-380

*Рабочая область приведена на графике аэродинамической характеристики и указывает границы применения двигателей по номинальной мощности.

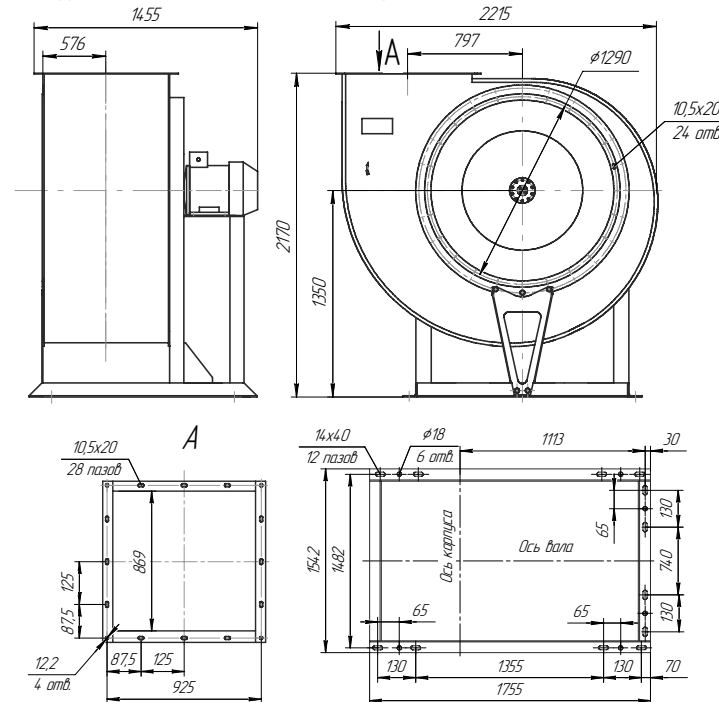

ВР 85-77-12,5 исп.1

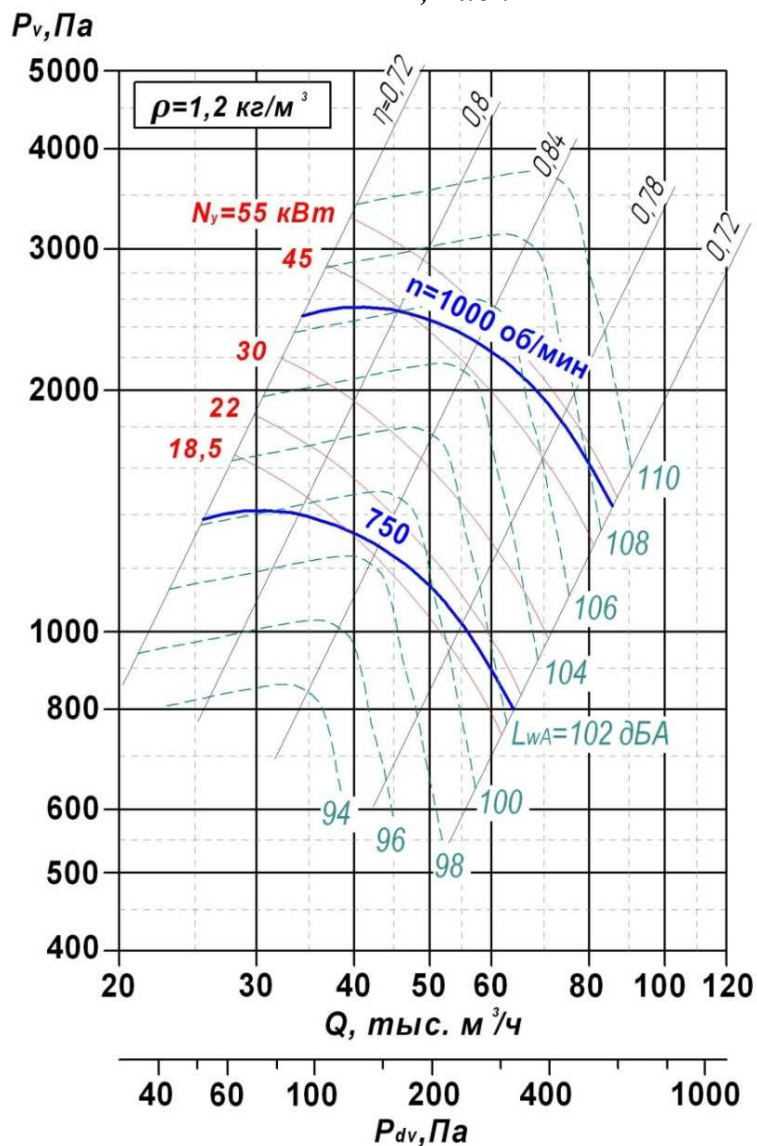

Вентилятор	Электродвигатель			Производительность, тыс.м ³ /ч	Масса, кг	Виброизолятор	
	Типоразмер	кВт / (об/мин)	In при 380 В, А			Тип	Кол-во, шт
ВР 85-77-12,5-О ВР 85-77-12,5-К ВР 85-77-12,5-Ж	А 200М8	18,5/750	40,0	25,6- 39,2	782	ДО-44	4
	А 200L8	22/750	48,0	25,6- 64,0	807		
	АИР 225М8	30/750	63,0	25,6 - 64,0	888		
	АИР 250S6	45/1000	86,0	34,3 - 46,7	1012		
ВР 85-77-12,5-В ВР 85-77-12,5-ВК	ВА 200М8	18,5/750	43,0	25,6- 39,2	852		ВР-203
	ВА 200L8	22/750	49,0	25,62- 64,0	877		
	ВА 225М8	30/750	64,5	25,6 - 64,0	952		
	ВА 250S6	45/1000	87,5	34,3 - 46,7	1147		
ВР 85-77-12,5-ВА	ВА 250M6	55/1000	104,0	34,3 - 85,6	1052	6	
	ВА 200М8	18,5/750	43,0	25,6- 39,2	682		
	ВА 200L8	22/750	49,0	25,6 - 64,0	707		
	ВА 225М8	30/750	64,5	25,6 - 64,0	782		
	ВА 250S6	45/1000	87,5	34,3 - 46,7	977	8	
	ВА 250M6	55/1000	108,0	34,3 - 85,6	992		

Вентилятор	Частота вращения колеса, об/мин	Значение L _{wi} , дБ в октавных полосах f _i , Гц								L _{wA} , дБА
		63	125	250	500	1000	2000	4000	8000	
ВР 85-77-12,5	750	99	91	90	99	93	89	85	79	98
	1000	105	98	97	105	99	96	92	86	105

Опции

Входной патрубок	Виброизолятор общепромышленный	Виброизолятор взрывозащищенный	Монтажная рама
Щит управления	Вставки гибкие типа «Н» и типа «В»		Кожух защитный

Общие сведения

- Низкого давления
- Одностороннего всасывания
- Корпус спиральный поворотный
- Назад загнутые лопатки
- Количество лопаток – 12
- Направление вращения – правое и левое
- Сертификаты
№ С-RU.АЯ79.В.01134
№ С-RU.АЯ79.В.01135
- Энергоэффективность по ГОСТ 31961-2013 – КЛЗ

Назначение

- Системы кондиционирования воздуха
- Системы вентиляции производственных, общественных и жилых зданий
- Другие производственные и санитарно-технические цели

Варианты изготовления

- Общего назначения из углеродистой стали, **О**, ГОСТ 5976-90
- Коррозионностойкие, **К** (по индивидуальному заказу)

Условия эксплуатации

- Температура окружающей среды от минус 45°С до плюс 40°С. Умеренный климат, 2-я категория размещения. При защите двигателя от атмосферных воздействий допускается использование вентилятора по 1-й категории размещения.
- Возможно применение вентиляторов в условиях холодного климата (УХЛ, ХЛ) с температурой окружающей среды до минус 60°С.



Пример обозначения при заказе

ВР 85-77 – 8 – О – 5 – Пр0° - 7,5/1500(1065)– У2
 Вентилятор радиальный низкого давления ВР 85-77 №8, общепромышленного исполнения, конструктивная схема 5 по ГОСТ 5976, положение корпуса правое, угол разворота улитки 0°, параметры двигателя N=7,5 кВт, n=1500 об/мин (частота вращения рабочего колеса 1065), климатическое исполнение У2.

Условное обозначение вентиляторов приведено на стр.31

Опции

Виброизолятор



Щит управления



Вставки гибкие типа «Н» и типа «В»



Монтажная рама



ВЕНТИЛЯТОРЫ РАДИАЛЬНЫЕ: ВР 85 – 77 исп.5

ВР 85-77-8 исп.5

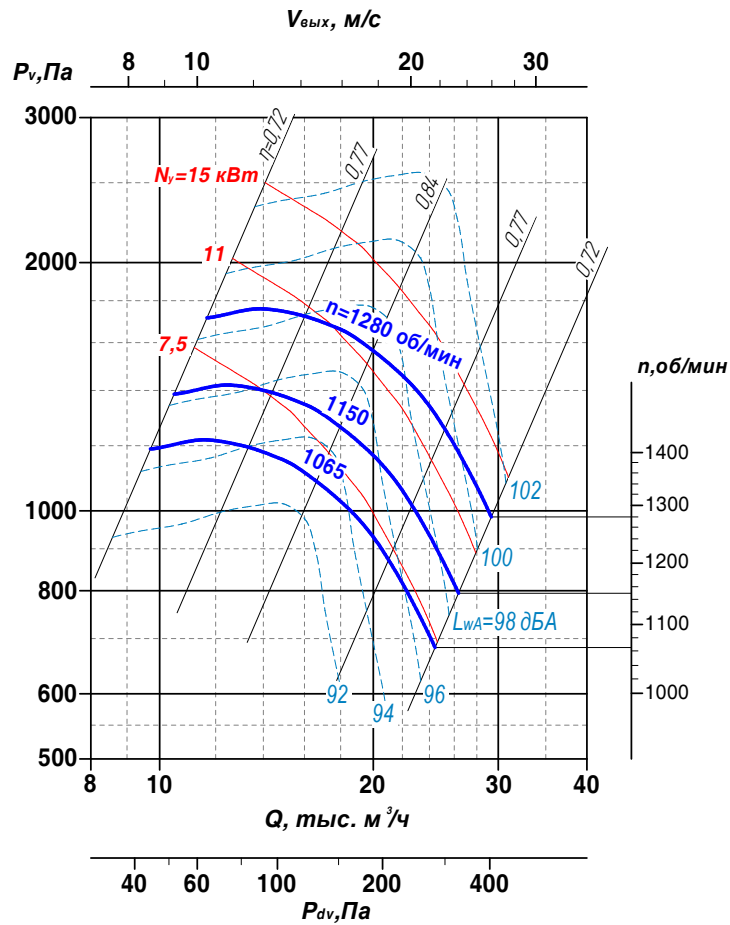

Вентилятор	Электродвигатель			Частота вращения рабочего колеса, об/мин	Производительность, тыс.м ³ /ч	Масса, кг	Виброизолятор	
	Типоразмер	кВт / (об/мин)	Ин при 380 В, А				Тип	Кол-во
ВР 85-77-8-О ВР 85-77-8-К	АДМ 132S4	7,5/1500	15,8	1065	9,7-24,43	394	ДО-42	5
	А132М4	11/1500	23,0	1150	10,47-26,36	422		
	АИР160S4	15/1500	29,0	1280	11,65-29,32	476		

Вентилятор	n, об/мин	Значение L_{wi} , дБ в октавных полосах f_i , Гц								L_{wA} , дБА
		63	125	250	500	1000	2000	4000	8000	
ВР 85-77-8	1065	99	100	99	97	96	89	88	93	100
	1150	102	103	102	100	99	92	91	96	103
	1280	104	105	104	102	101	94	93	98	105

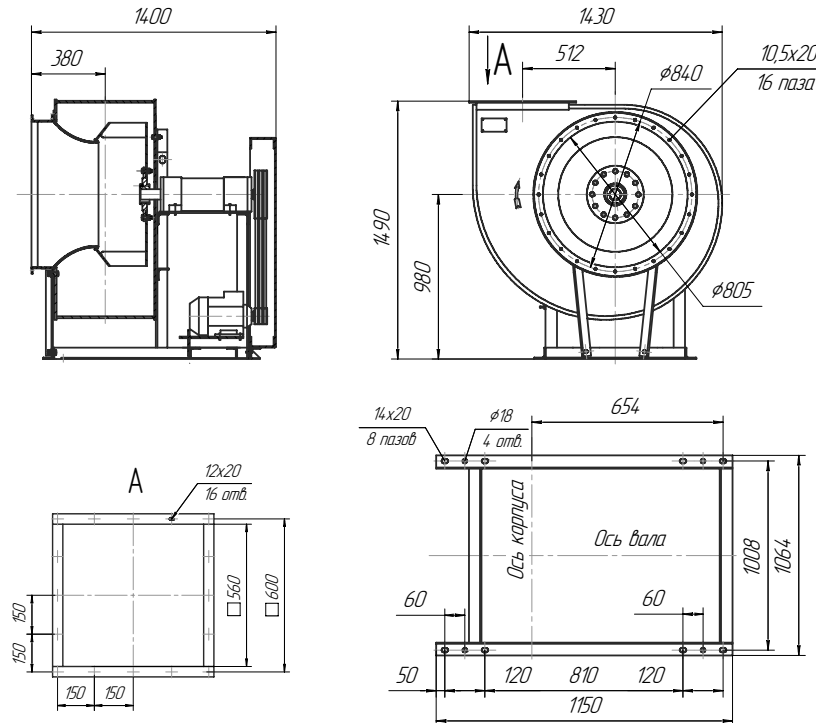

ВР 85-77-10 исп.5

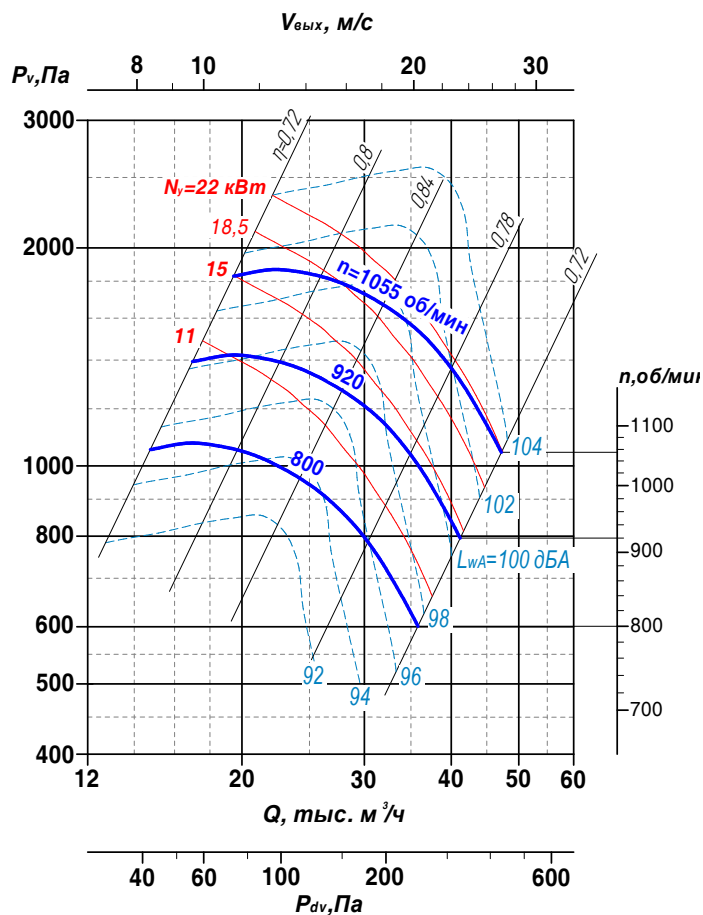

Вентилятор	Электродвигатель			Частота вращения рабочего колеса, об/мин	Производительность, тыс.м ³ /ч	Масса, кг	Виброизолятор	
	Типоразмер	кВт / (об/мин)	In при 380 В, А				Тип	Кол-во
ВР 85-77-10-О ВР 85-77-10-К	АИР160S6	11/1000	23,0	800	14,76-35,81	687	ДО-43	5
	АИР160М6	15/1000	31,0	920	16,97-41,18	691		
	А200М6	22/1000	44,0	1055	19,44-47,2	746		

Вентилятор	n, об/мин	Значение L_{wi} , дБ в октавных полосах f_i , Гц								L_{wA} , дБА
		63	125	250	500	1000	2000	4000	8000	
ВР 85-77-10	800	95	98	94	92	89	84	77	68	93
	920	99	102	98	96	93	88	81	72	98
	1055	102	105	101	99	96	91	84	75	101

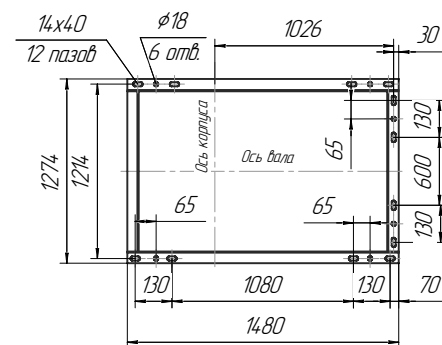
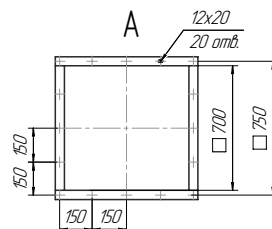
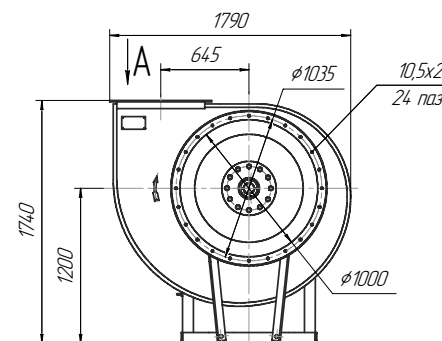
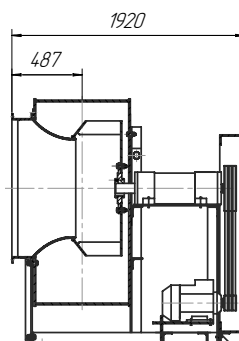

ВЕНТИЛЯТОРЫ РАДИАЛЬНЫЕ: ВР 85 – 77 исп.5



ВР 85-77-12,5 исп.5

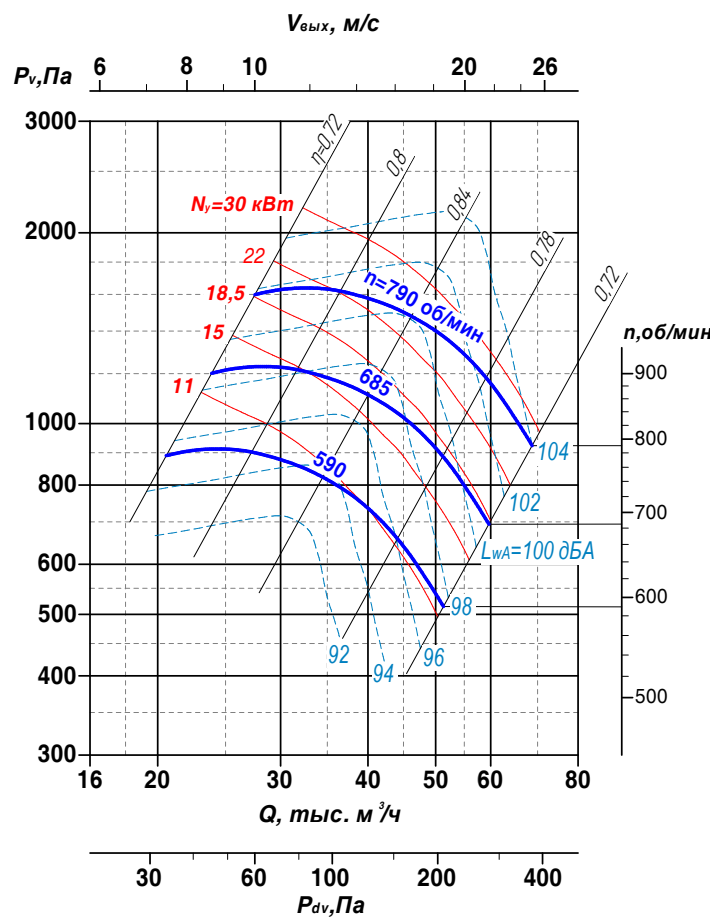

Вентилятор	Электродвигатель			Частота вращения рабочего колеса, об/мин	Производительность, тыс.м ³ /ч	Масса, кг	Виброизолятор	
	Типоразмер	кВт / (об/мин)	И _н при 380 В, А				Тип	Кол-во
ВР 85-77-12,5-О ВР 85-77-12,5-К	АИР160S6	11/1000	23,0	590	20,56-39,93	945	ДО-44	5
	АИР160М6	15/1000	31,0		20,56-51,31			
	А180М6	18,5/1000	37,0	685	23,88-59,59	987		
	А200L6	30/1000	60,0	790	27,55-68,73	1074		

Вентилятор	n, об/мин	Значение L _{wi} , дБ в октавных полосах f _i , Гц								L _{wA} , дБА
		63	125	250	500	1000	2000	4000	8000	
ВР 85-77-12,5	590	97	100	96	94	91	86	79	70	95
	685	99	102	98	96	93	88	81	72	97
	790	101	104	100	98	95	90	83	74	100

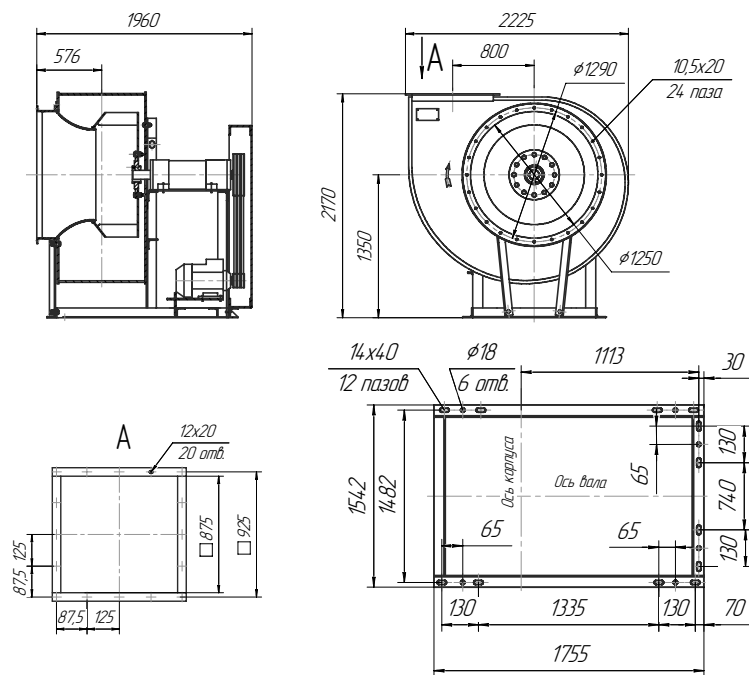



Общие сведения

- Низкого давления
- Одностороннего всасывания
- Корпус спиральный поворотный
- Назад загнутые лопатки
- Количество лопаток – 12
- Направление вращения – правое и левое
- Сертификат № С-RU.АЯ79.В.01134
- Энергоэффективность по ГОСТ 31961-2013 – КЛЗ

Условия эксплуатации

- Температура окружающей среды от минус 45°С до плюс 40°С.
- Умеренный климат, 2-я и 3-я категории размещения.
- При защите двигателя от атмосферных воздействий допускается использование вентилятора по 1-й категории размещения.
- Возможно применение вентиляторов в условиях холодного климата (УХЛ, ХЛ) с температурой окружающей среды до минус 60°С.

Назначение

- Системы кондиционирования воздуха
- Системы вентиляции производственных, общественных и жилых зданий
- Другие производственные и санитарно-технические цели

Варианты изготовления

- Общего назначения из углеродистой стали, **О**, ГОСТ 5976-90
- Коррозионностойкие, **К** (по индивидуальному заказу)

Пример обозначения при заказе

ВР 80-76 (ВЦ 4-76) – 10 – О – 5 – Пр0°- 30/1000(510) – П – У2

Вентилятор радиальный низкого давления ВР 80-76 (ВЦ 4-76) №10, общепромышленного исполнения, конструктивная схема 5 по ГОСТ 5976, положение корпуса правой, угол разворота улитки 0°, параметры двигателя N=30 кВт, n=1500 об/мин (частота вращения рабочего колеса 510 об/мин), двигатель расположен справа, климатическое исполнение У2.

Условное обозначение вентиляторов приведено на стр.31

Опции

Виброизолятор
общепромышленный



Щит управления



Вставки гибкие типа
«Н» и типа «В»



ВЕНТИЛЯТОРЫ РАДИАЛЬНЫЕ: ВР 80-76 (ВЦ 4 – 76)

ВР 80-76(ВЦ4-76)-16 исп.5

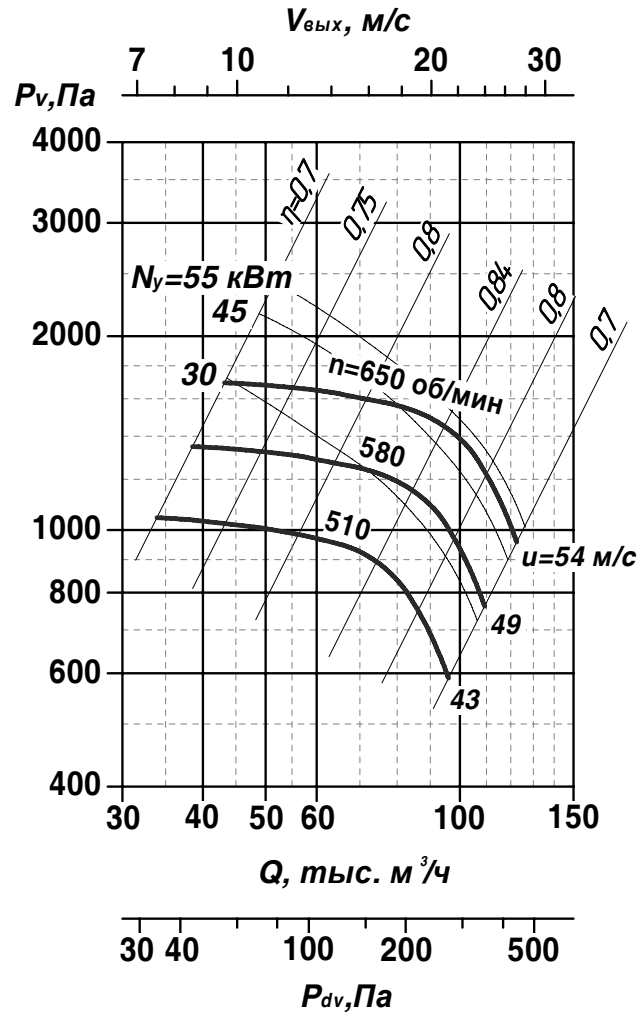

Вентилятор	Двигатель			Частота вращения рабочего колеса, об/мин	Производительность, тыс.м ³ /час	Масса, кг	Виброизолятор	
	Типоразмер	Мощность/обороты, кВт/об/мин	Ин при 380 В, А				Тип	Кол-во
ВР 80-76-16-О ВР 80-76-16-К	A200L6	30/1000	60,0	510	34 - 95	2560	ДО45	11
	A250S6	45/1000	85,0	580	38 - 120	2754		
	A250M6	55/1000	103,0	650	43 - 124	2792		

Вентилятор	n, об/мин	Значение L_{wi} , дБ в октавных полосах f_i , Гц								L_{WA} , дБА
		63	125	250	500	1000	2000	4000	8000	
ВР 80-76-16	510	96	97	101	103	99	95	90	82	104
	580	99	100	104	106	102	98	93	85	107
	650	102	103	107	109	105	101	96	88	110

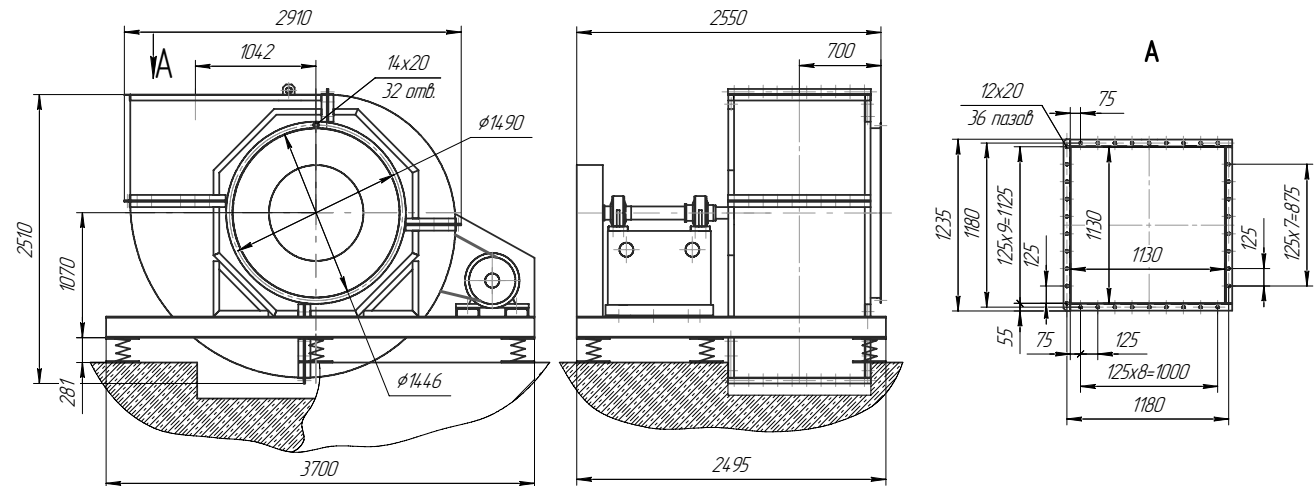

Установочные размеры ВР 80-76-16

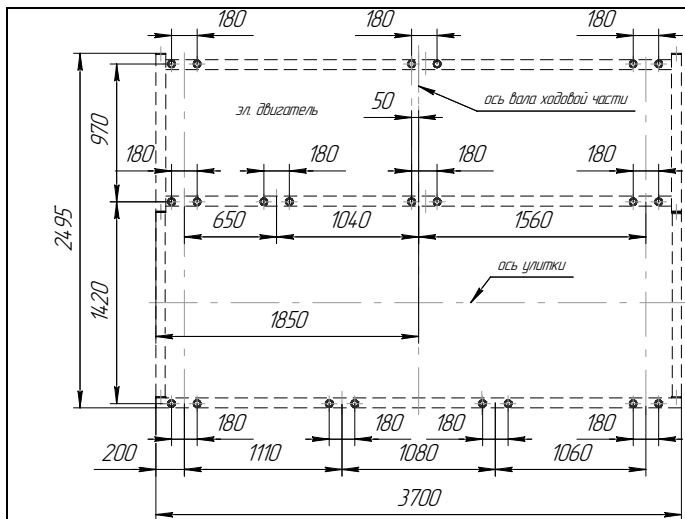

Установочные
 размеры
 указаны для
 вентиляторов
левого
 вращения с
 углами
 разворота
 корпуса
0°, 45°, 90° и
 вентилятора
правого
 вращения с
 углом
 разворота
 корпуса **180°**

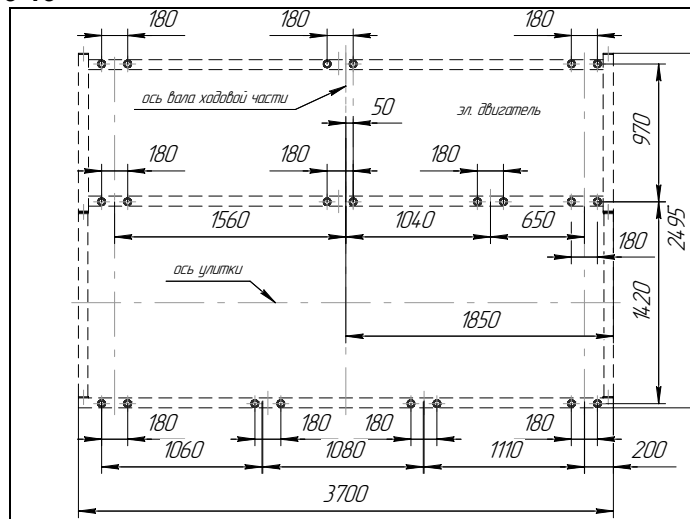

Установочные
 размеры
 указаны для
 вентиляторов
правого
 вращения с
 углами
 разворота
 корпуса
0°, 45°, 90° и
 вентилятора
левого
 вращения с
 углом
 разворота
 корпуса **180°**

Положение корпуса вентилятора

Правого вращения

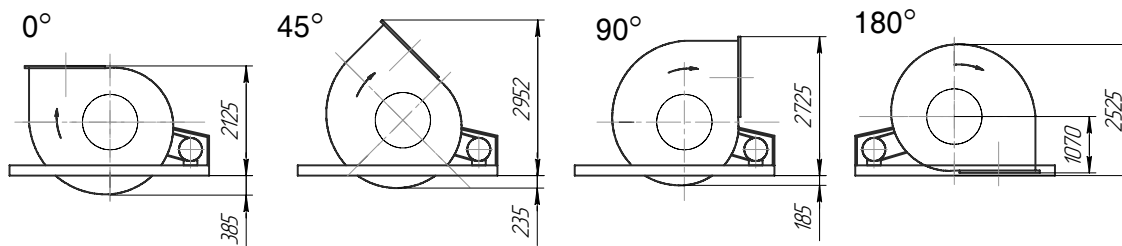

Левого вращения

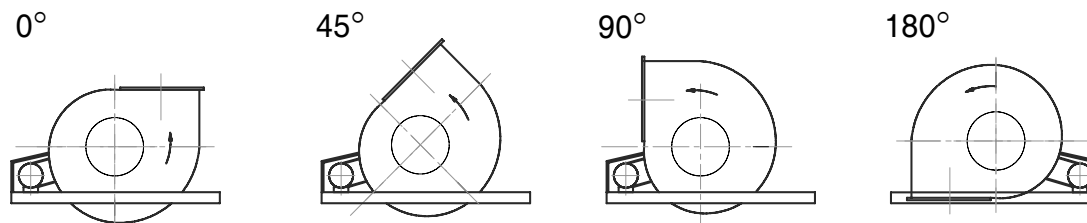

ВЕНТИЛЯТОРЫ РАДИАЛЬНЫЕ: ВР 80-76 (ВЦ 4 – 76)

ВР 80-76(ВЦ4-76)-20 исп.5

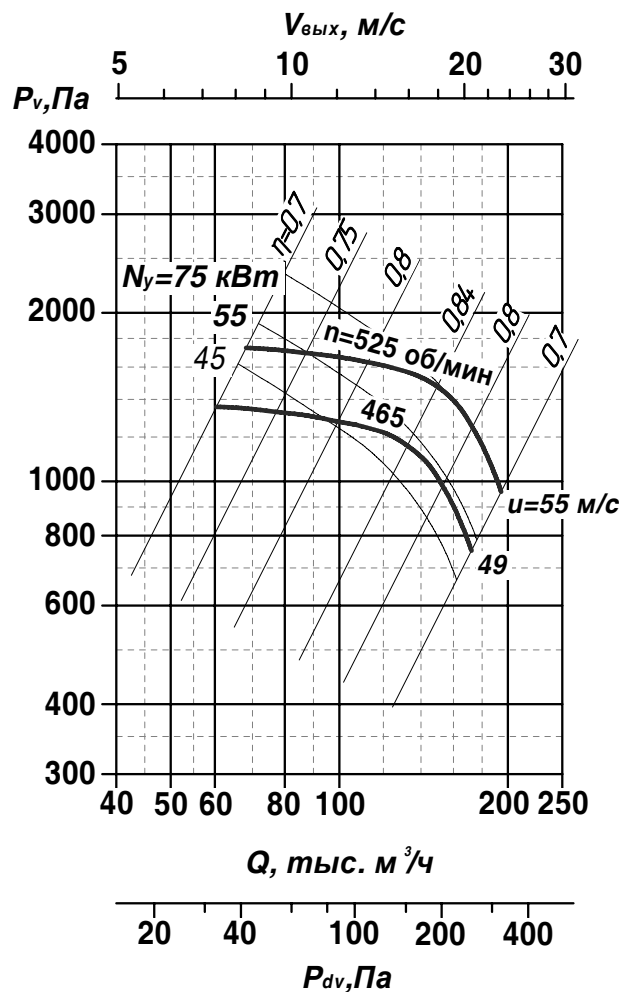

Вентилятор	Двигатель			Частота вращения рабочего колеса, об/мин	Производительность, тыс.м ³ /час	Масса, кг	Виброизолятор	
	Типоразмер	Мощность/обороты, кВт/об/мин	In при 380 В, А				Тип	Кол-во
ВР 80-76-20-О	A250M6	55/1000	103,0	465	60 - 170	4066	ДО45	17
ВР 80-76-20-К	A280S6	75/1000	140,0	525	68 - 195	4360		

Вентилятор	n, об/мин	Значение L _{wi} , дБ в октавных полосах f _i , Гц								L _{wA} , дБА
		63	125	250	500	1000	2000	4000	8000	
ВР 80-76-20	465	101	102	106	108	104	100	95	87	109
	525	104	105	109	111	107	103	98	90	112

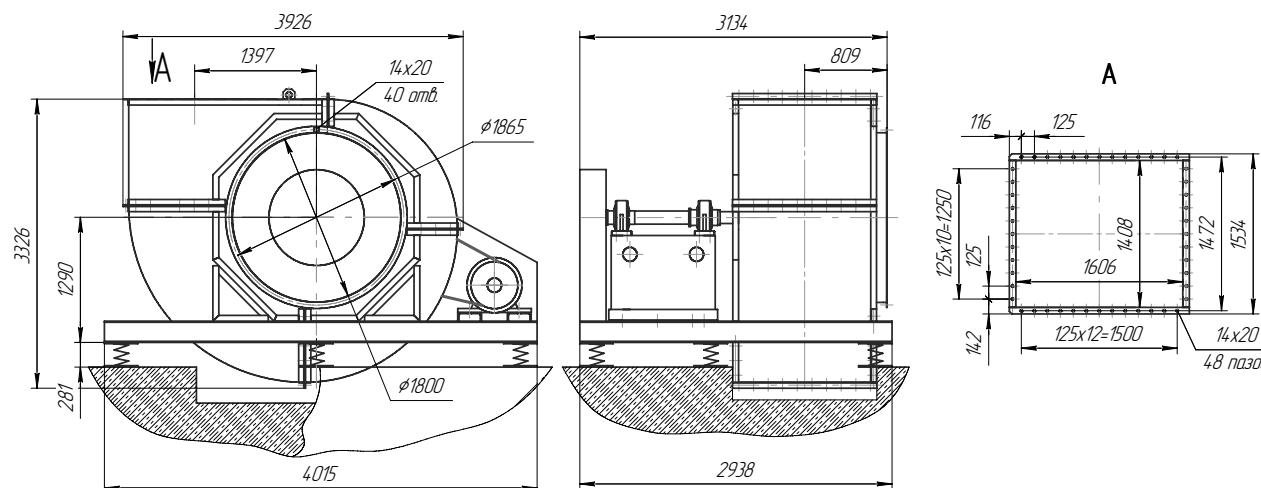

Опции

Виброизолятор
общепромышленный



Щит управления



Вставки гибкие типа
«Н» и типа «В»



Общие сведения

- Низкого давления
- Двустороннего всасывания
- Корпус спиральный поворотный
- Направление вращения – правое и левое

Назначение

- Системы кондиционирования
- Системы вентиляции производственных, общественных зданий
- Другие производственные и санитарно-технические цели

Условия эксплуатации

- Температура окружающей среды от минус 45°С до плюс 40°С
- Умеренный и тропический климат (плюс 45), 2-й категории размещения
- При защите двигателя от атмосферных воздействий допускается использование вентилятора по 1-й категории размещения

Варианты изготовления

- Общего назначения из углеродистой стали, **О**, ТУ 4861-071-11865045-2010
- Коррозионностойкие, **К** (изготавливаются по специальному заказу)

Технические характеристики

Вентилятор	Двигатель		Частота вращения рабочего колеса, об/мин	Производительность, тыс. м ³ /ч	Полное давление, Па	Масса, кг
	Типоразмер	Мощность, кВт / об/мин				
ВР 80-100-20/2	АОЗ-400-М10	160/600	525	260	1500	8160
	АИР 355S8	132/750	500	250	1390	
			490	240	1330	
	АИР 315M8	110/750	470	235	1220	
			450	225	1140	
АИР 315S8	90/750	430	213	1030		

Габаритные и присоединительные размеры

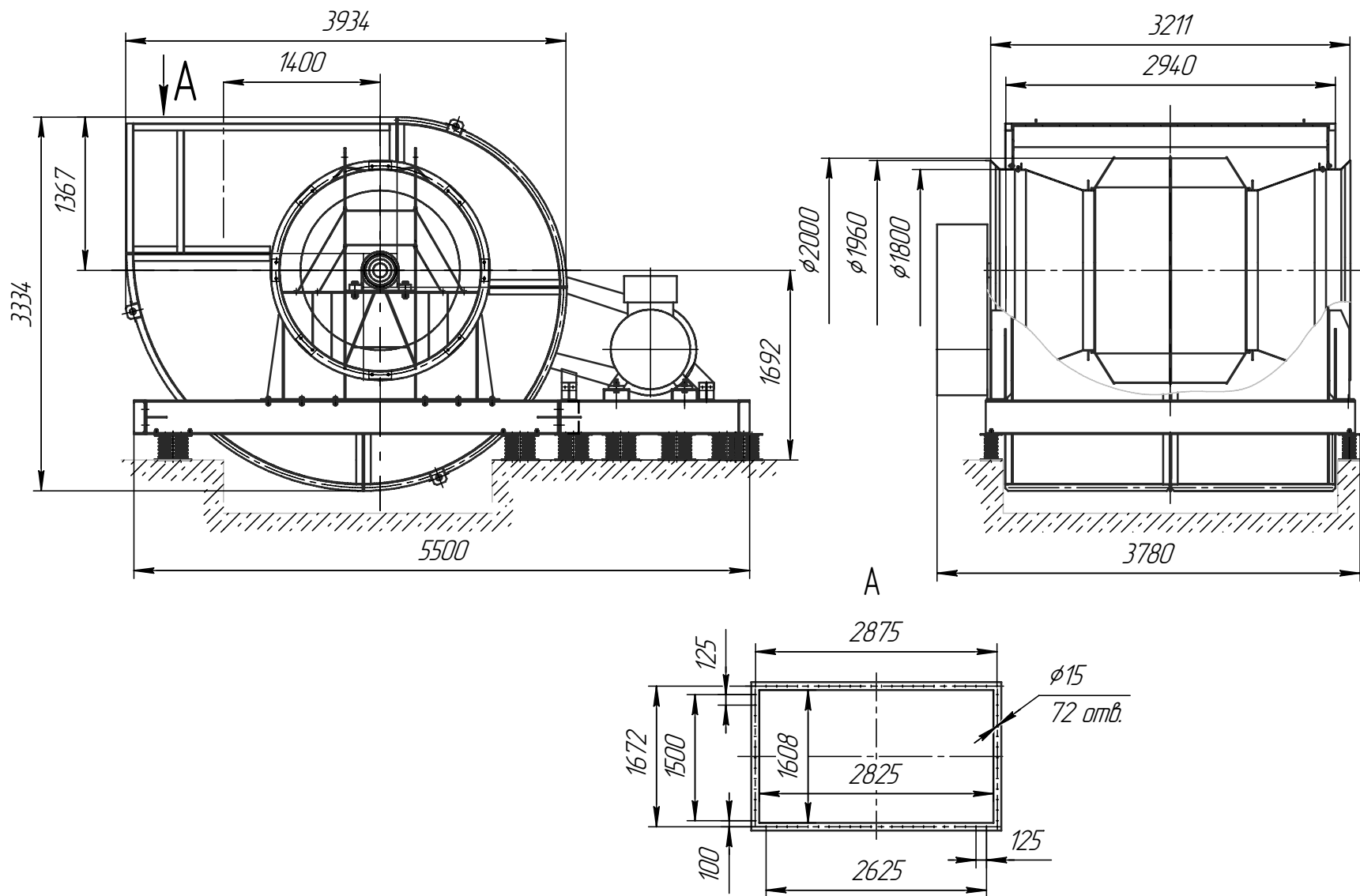

АГРЕГАТ ВЕНТИЛЯТОРНЫЙ ДВУСТОРОННЕГО ВСАСЫВАНИЯ: ВР 80-100 (ВЦ 4-100) 20/2



Положение корпуса

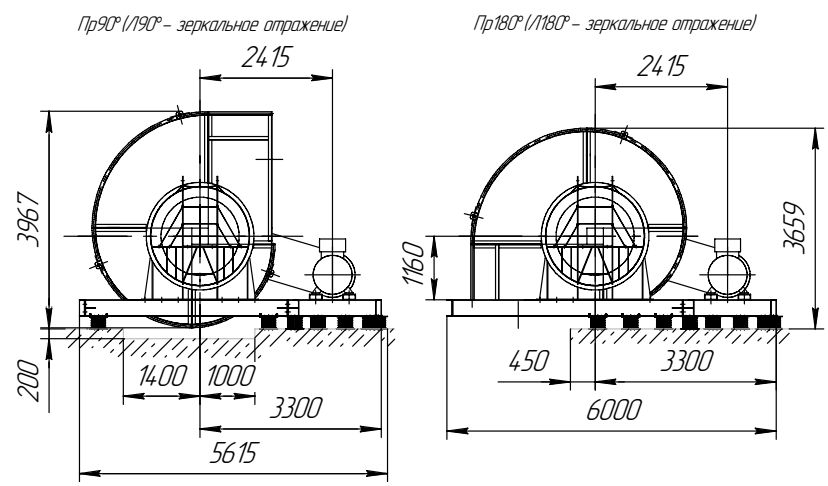

Установочные размеры

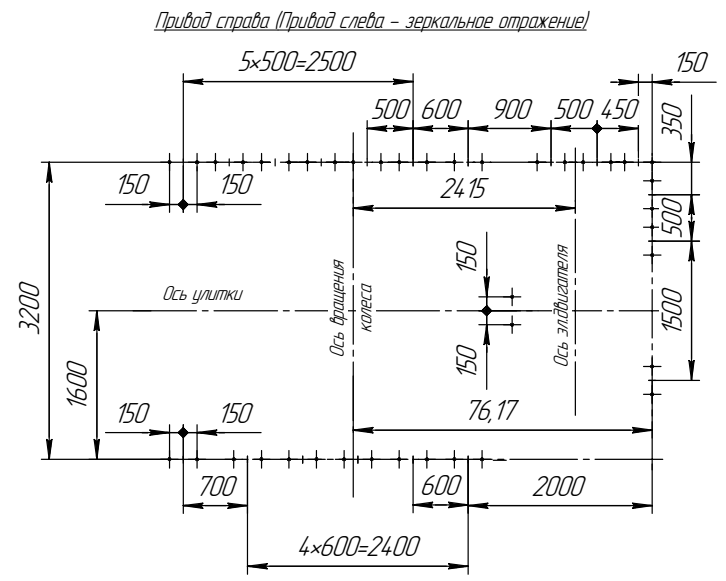

Аэродинамические характеристики

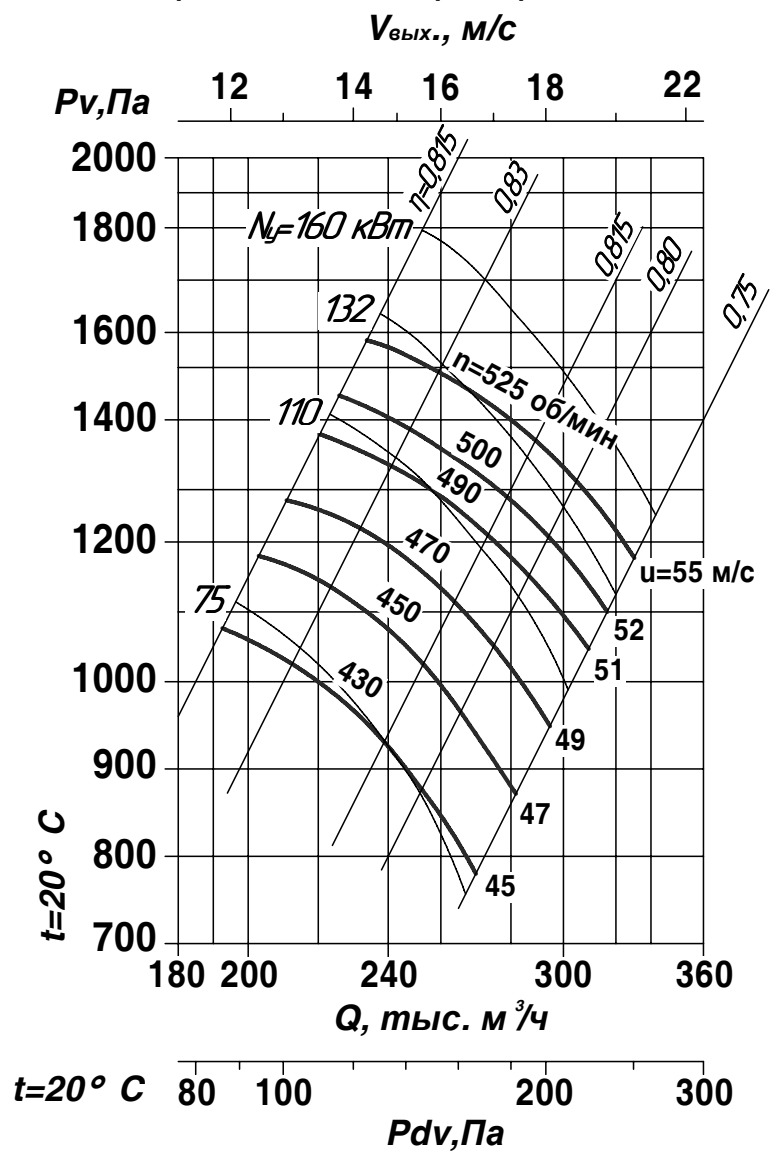



Условия эксплуатации

- Температура окружающей среды от минус 45°С до плюс 40°С. Умеренный климат, 2-я и 3-я категории размещения. При защите двигателя от атмосферных воздействий допускается использование вентилятора по 1-й категории размещения.
- Возможно применение вентиляторов в условиях холодного климата (УХЛ, ХЛ) с температурой окружающей среды до минус 60°С.

Пример обозначения при заказе

• ВР 280-46 – 3,15 – О – 1 – Пр0° - 0,55/1000 – У2
 Вентилятор радиальный среднего давления ВР 280-46 №3,15, общепромышленного исполнения, конструктивная схема 1 по ГОСТ 5976, положение корпуса правое, угол разворота улитки 0°, параметры двигателя N=0,55 кВт, n=1000 об/мин, климатическое исполнение У2.

Условное обозначение вентиляторов приведено на стр.31

Общие сведения

- Среднего давления
- Одностороннего всасывания
- Корпус спиральный поворотный
- Вперед загнутые лопатки
- Количество лопаток – 32
- Направление вращения – правое и левое
- Сертификаты
 № С-RU.АЯ79.В.01134
 № С-RU.АЯ79.В.01135
 № РОСС RU.ГБ05.В04007
- Энергоэффективность по ГОСТ 31961-2013 – КЛЗ

Назначение

- Системы кондиционирования воздуха
- Системы вентиляции производственных, общественных и жилых зданий
- Другие производственные и санитарно-технические цели

Варианты изготовления

- Общего назначения из углеродистой стали, **О**, ГОСТ 5976-90
- Взрывозащищенные из разнородных металлов, **В**, взрывозащищенные коррозионностойкие, **ВК**, ТУ 4861-088-11865045-2012
- Взрывозащищенные из алюминиевых сплавов, **ВА**, ТУ 4861-088-11865045-2012
- Коррозионностойкие из нержавеющей стали, **К** и титановых сплавов, **КТ**, ТУ 4861-091-11865045-2012
- Теплостойкие из углеродистой стали, **Ж** ТУ 4861-091-11865045-2012
- Теплостойкие коррозионностойкие, **КЖ**, ТУ 4861-091-11865045-2012
- В стандартном варианте вентиляторы изготавливаются без входного патрубка. Входной патрубок поставляется по отдельной заявке.
- Вентиляторы комплектуются трехфазными асинхронными электродвигателями на напряжение 380В.

Опции

Входной патрубок



Виброизолятор общепромышленный



Виброизолятор взрывозащищенный



Монтажная рама



Щит управления



Вставки гибкие типа «Н» и типа «В»



Кожух защитный



ВЕНТИЛЯТОРЫ РАДИАЛЬНЫЕ: ВР 280 – 46



ВР 280-46-2 исп.1

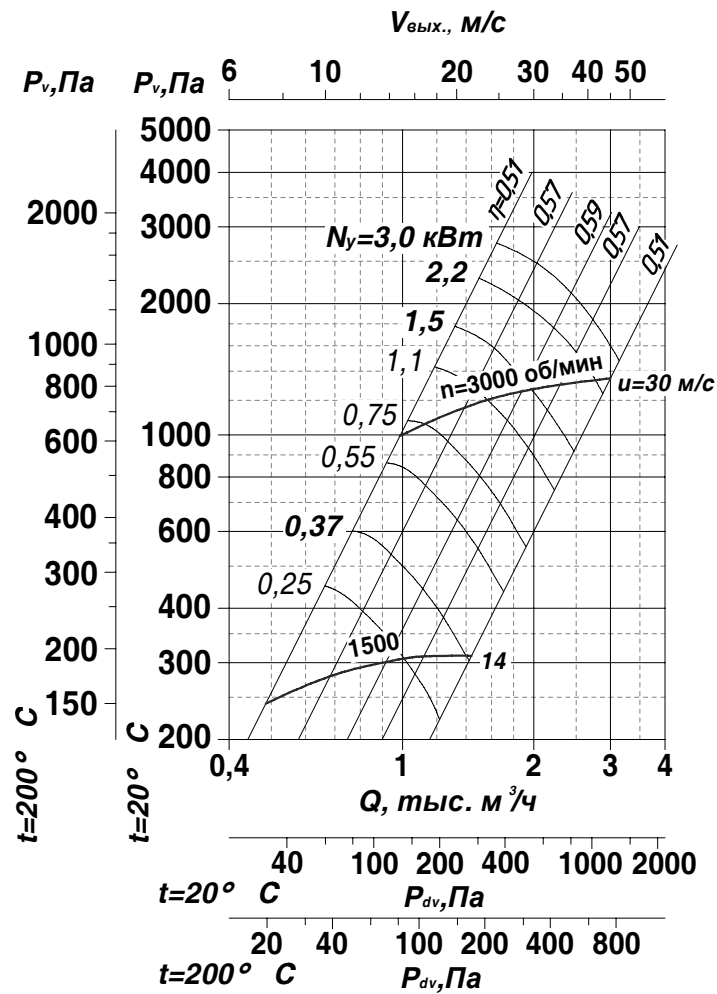

Вентилятор	Электродвигатель			Производительность, тыс. м³/час	Масса, кг	Виброизолятор	
	Типоразмер	кВт/ (об/мин)	In при 380 В, А			Тип	Кол-во
ВР 280-46-2-О	АДМ 63В4	0,37/1500	1,37	0,48-1,43	23,3	ВП 10	4
ВР 280-46-2-К	АДМ 80А2	1,5/3000	3,46	1,0-2,0	29,3		
ВР 280-46-2-Ж	АДМ 80В2	2,2/3000	4,86	1,0-2,8	34,0		
	АДМ 90L2	3,0/3000	7,03	1,0-3,0	37,4		

Вентилятор	n об/мин	Значение L_{wi} , дБ в октавных полосах f_i , Гц								L_{WA} , дБА
		63	125	250	500	1000	2000	4000	8000	
ВР 280-46-2	1500	67	68	72	74	76	66	61	53	78
	3000	83	84	88	90	86	82	77	69	91

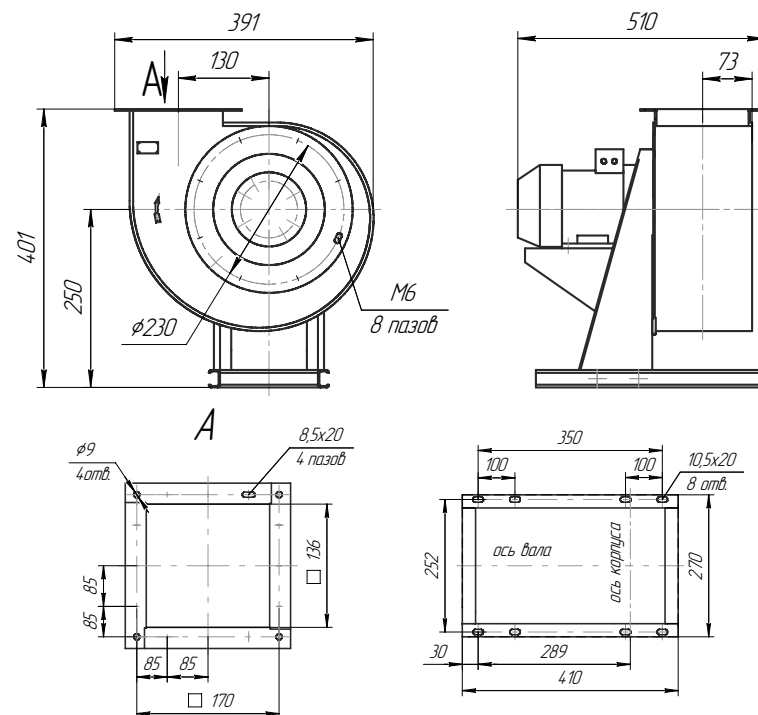

ВР 280-46-2,5 исп.1

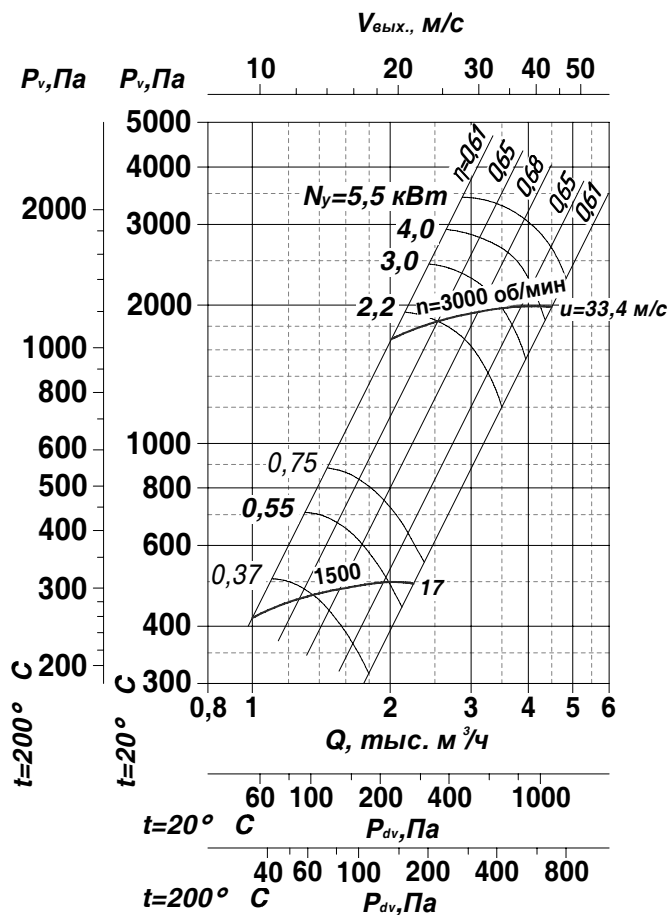

Вентилятор	Электродвигатель			Производительность, тыс. м³/час	Масса, кг	Виброизолятор	
	Типоразмер	кВт/ (об/мин)	In при 380 В, А			Тип	Кол-во
ВР 280-46-2,5-О ВР 280-46-2,5-К ВР 280-46-2,5-Ж	АДМ71А4	0,55/1500	1,8	1,0-2,3	27,0	ВП 10	4
	АДМ80В2	2,2/3000	4,86	2,0-2,6	34,5		
	АДМ90L2	3,0/3000	7,03	2,0-3,5	37,0	ВП 30	
	АДМ100S2	4,0/3000	7,9	2,0-4,3	49,4		
ВР 280-46-2,5-В ВР 280-46-2,5-ВК	АДМ100L2	5,5/3000	10,7	2,0-4,5	54,9	ВР 201	
	АИМЛ71А4	0,55/1500	1,5	1,0-2,3	37,2		
	АИМЛ80В2	2,2/3000	4,4	2,0-2,6	46,3		
	АИМЛ90L2	3,0/3000	6,4	2,0-3,5	72,2		
ВР 280-46-2,5-ВА	АИМЛ100S2	4,0/3000	9,0	2,0-4,3	86,3	ВР 201	
	АИМЛ100L2	5,5/3000	11,6	2,0-4,5	86,4		
	АИМЛ71А4	0,55/1500	1,5	1,0-2,3	33,2		
	АИМЛ80В2	2,2/3000	4,4	2,0-2,6	42,3		
ВР 280-46-2,5-ВА	АИМЛ90L2	3,0/3000	6,4	2,0-3,5	41,7	ВР 201	
	АИМЛ100S2	4,0/3000	9,0	2,0-4,3	56,8		
	АИМЛ100L2	5,5/3000	11,6	2,0-4,5	56,9		

Вентилятор	n об/мин	Значение L _{wi} , дБ в октавных полосах f, Гц								L _{wa} , дБА
		63	125	250	500	1000	2000	4000	8000	
ВР 280-46-2,5	1500	73	74	78	80	76	72	67	59	81
	3000	92	93	97	99	95	91	86	78	100

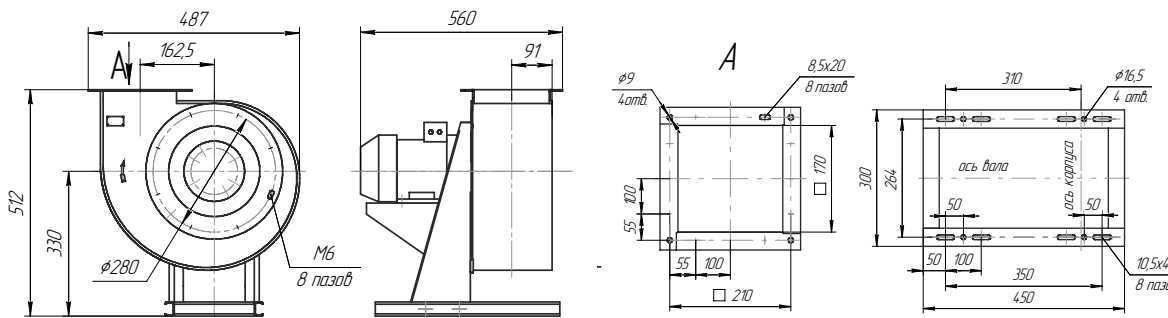

ВЕНТИЛЯТОРЫ РАДИАЛЬНЫЕ: ВР 280 – 46

ВР 280-46-3,15 исп.1

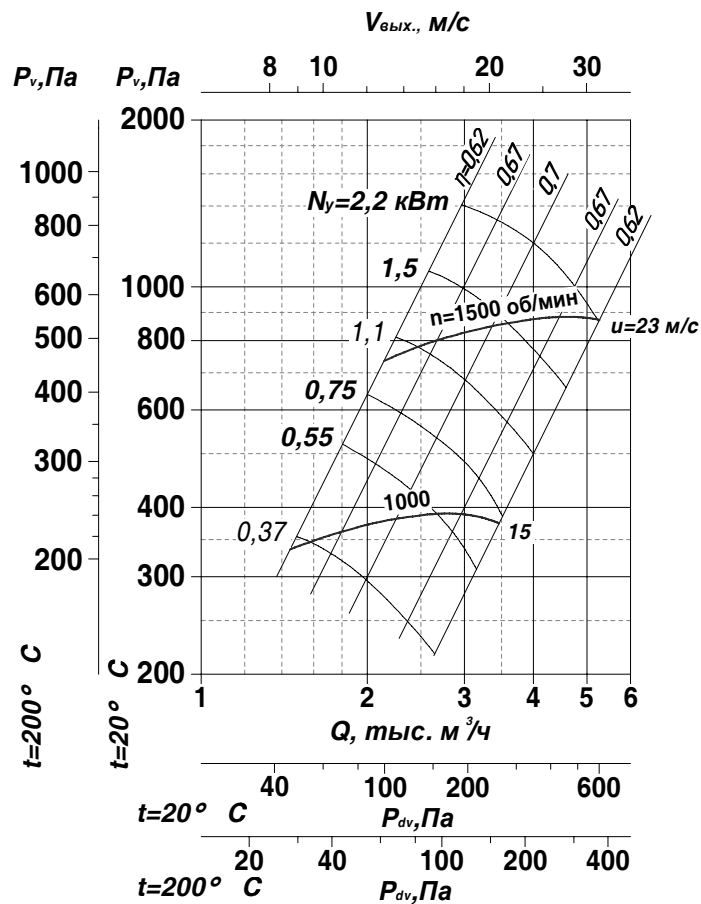

Вентилятор	Электродвигатель			Производительность, тыс. м³/час	Масса, кг	Виброизолятор	
	Типоразмер	кВт/(об/мин)	Ин при 380 В, А			Тип	Кол-во
ВР 280-46-3,15-О ВР 280-46-3,15-К ВР 280-46-3,15-Ж	АДМ71В6	0,55/1000	2,0	1,45-2,6	34,0	ВП 10	4
	АДМ80А6	0,75/1000	2,61	1,45-3,5	38,2		
	АДМ80В4	1,5/1500	3,78	2,2-3,6	41,0	ВП 30	
АДМ90Л4	2,2/1500	5,78	2,2-5,3	44,0			
ВР 280-46-3,15-В ВР 280-46-3,15-ВК	АИМЛ71В6	0,55/1000	1,7	1,45-2,6	43,9	ВР 201	
	АИМЛ80А6	0,75/1000	2,2	1,45-3,5	52,7		
	АИМЛ80В4	1,5/1500	3,3	2,2-3,6	53,8		
АИМЛ90Л4	2,2/1500	5,2	2,2-5,3	79,6			
ВР 280-46-3,15-ВА	АИМЛ71В6	0,55/1000	1,7	1,45-2,6	40,9		
	АИМЛ80А6	0,75/1000	2,2	1,45-3,5	46,0		
	АИМЛ80В4	1,5/1500	3,3	2,2-3,6	49,8		
	АИМЛ90Л4	2,2/1500	5,2	2,2-5,3	49,1		

Вентилятор	n об/мин	Значение L_{wi} , дБ в октавных полосах f_i , Гц								L_{WA} , дБА
		63	125	250	500	1000	2000	4000	8000	
ВР 280-46-3,15	1000	72	73	77	79	75	71	66	58	80
	1500	81	82	86	88	84	80	75	67	89

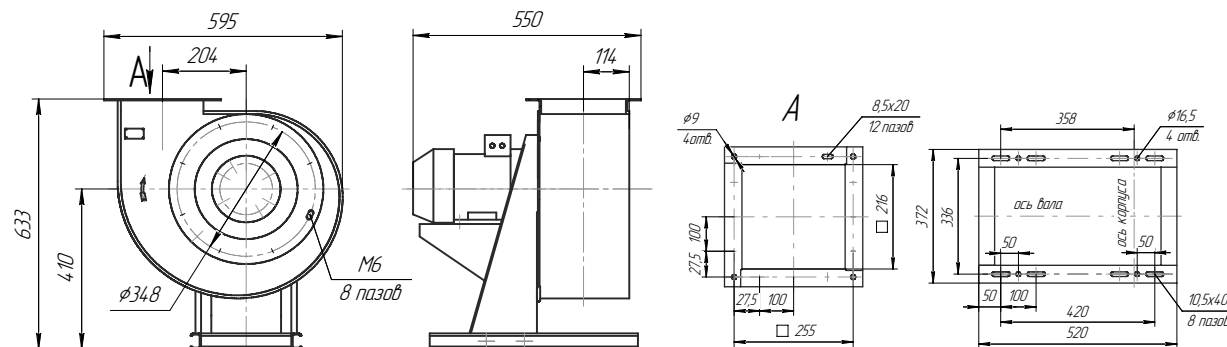

ВР 280-46-4 исп.1

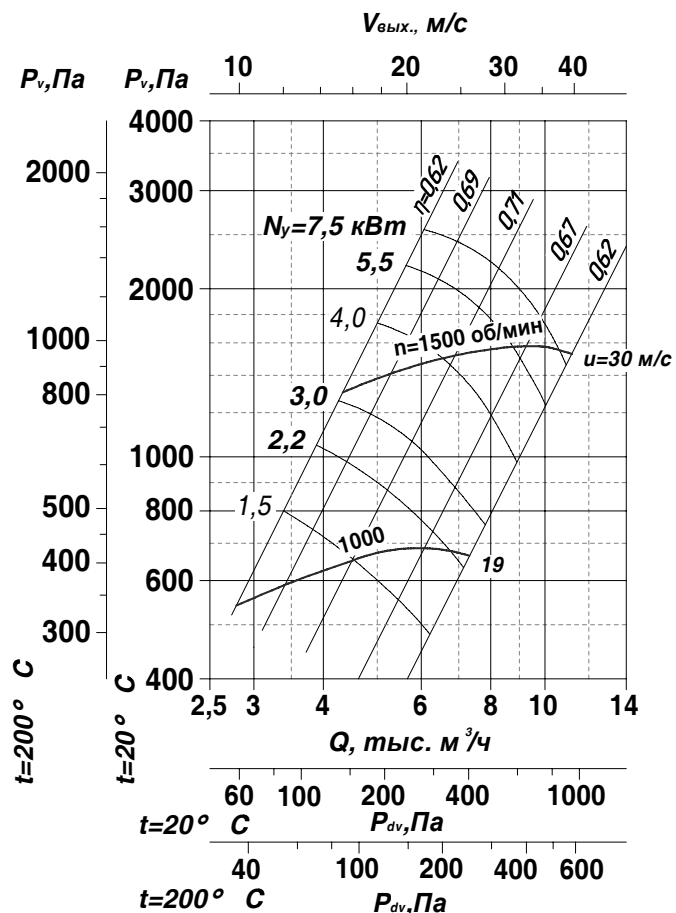

Вентилятор	Электродвигатель			Производительность, тыс. м ³ /час	Масса, кг	Виброизолятор	
	Типоразмер	кВт/(об/мин)	Ин при 380 В, А			Тип	Кол-во
ВР 280-46-4-О ВР 280-46-4-К ВР 280-46-4-Ж	АДМ100L6	2,2/1000	6,1	2,7-6,8	69,3	ВП 30	4
	АДМ112МА6	3,0/1000	7,6	2,7-7,4	82,7		
	АДМ112М4	5,5/1500	12,0	4,3-8,7	84,5		
АДМ132S4	7,5/1500	15,8	4,3-10,7	97,0			
ВР 280-46-4-В ВР 280-46-4-ВК	АИМЛ100L6	2,2/1000	6,11	2,7-6,8	105,3		
	АИМЛ112МА6	3,0/1000	7,6	2,7-7,4	119		
	АИМЛ112М4	5,5/1500	12,0	4,3-8,7	119		
ВР 280-46-4-ВА	ВА132S4	7,5/1500	16,0	4,3-10,7	164,3	ВР 201	4
	АИМЛ100L6	2,2/1000	6,11	2,7-6,8	75,8		
	АИМЛ112МА6	3,0/1000	7,6	2,7-7,4	84,0		
	АИМЛ112М4	5,5/1500	12,0	4,3-8,7	84,0		
	ВА132S4	7,5/1500	16,0	4,3-10,7	124,3		

Вентилятор	n об/мин	Значение L_{wi} , дБ в октавных полосах f_i , Гц								L_{wA} , дБА
		63	125	250	500	1000	2000	4000	8000	
ВР 280-46-4	1000	79	80	84	86	82	78	73	65	87
	1500	90	91	95	97	93	89	84	76	98

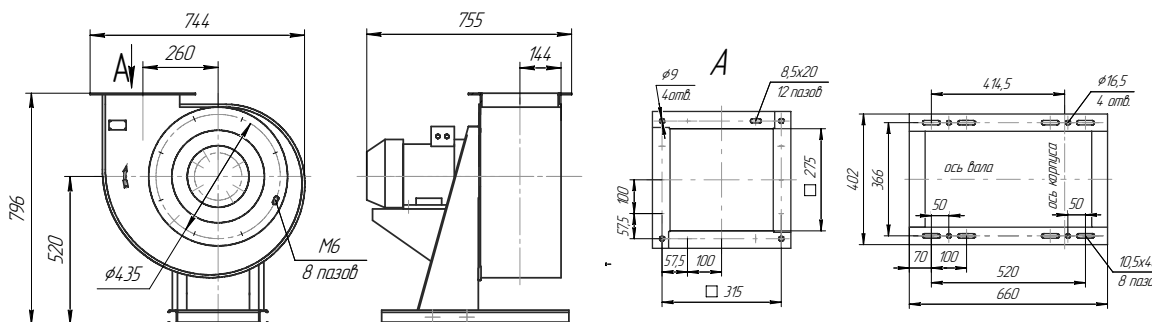

ВР 280-46-6,3 исп.1

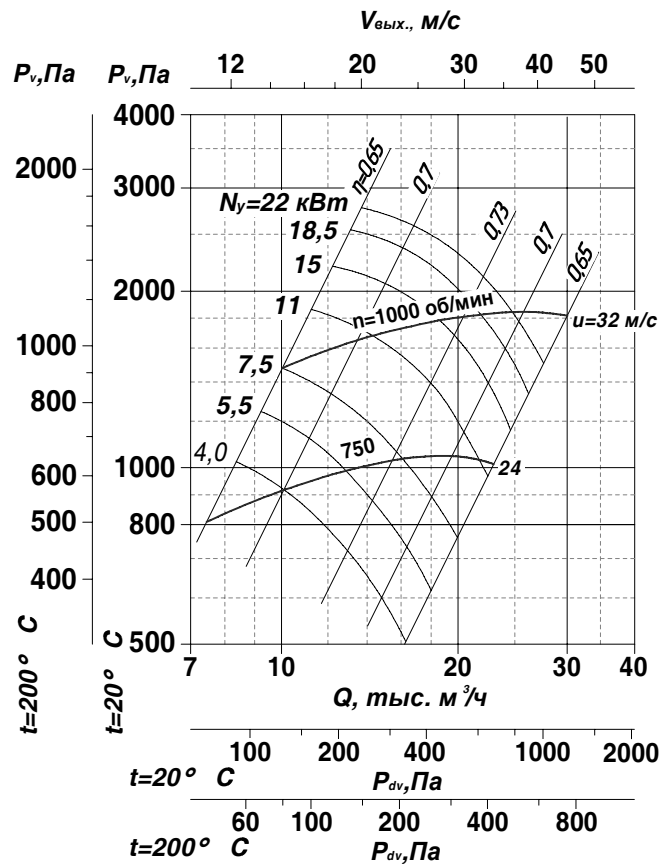

Вентилятор	Электродвигатель			Производительность, тыс. м³/час	Масса, кг	Виброизолятор	
	Типоразмер	кВт/(об/мин)	Ин при 380 В, А			Тип	Кол-во
ВР 280-46-6,3-О ВР 280-46-6,3-К ВР 280-46-6,3-Ж	АИР132М8	5,5/750	13,6	7,5-13,0	179	ВП 50	4
	АИР160S8	7,5/750	18,0	7,5-16,0	229		5
	АИР160М8	11/750	26,0	7,5-22,0	255		
	АИР160S6	11/1000	23,0	10,0-14,3	230		
	АИР160М6	15/1000	31,0	10,0-18,7	250		
	ВР 280-46-6,3-В ВР 280-46-6,3-ВК	А180М6	18,5/1000	37,0	10,0-22,0	294	ДО42
А200М6		22/1000	44,0	10,0-25,0	342	5	
ВА132М8		5,5/750	14,0	7,5-13,0	241		
ВА160S8		7,5/750	18,0	7,5-16,0	270		
ВА160М8		11/750	26,0	7,5-22,0	304		
ВР 280-46-6,3-ВА		ВА160S6	11/1000	23,0	10,0-14,3	271	ВР 203
	ВА160М6	15/1000	31,0	10,0-18,7	300		
	ВА180М6	18,5/1000	37,0	10,0-22,0	397		
	ВА200М6	22/1000	46,0	10,0-25,0	524		
	ВА132М8	5,5/750	14,0	7,5-13,0	185,4		
	ВА160S8	7,5/750	18,0	7,5-16,0	259,0		
ВА160М8	11/750	26,0	7,5-22,0	289,0			

Вентилятор	n об/мин	Значение L_{wi} , дБ в октавных полосах f_i , Гц								L_{wA} , дБА
		63	125	250	500	1000	2000	4000	8000	
ВР 280-46-6,3	750	88	90	92	95	91	88	81	74	96
	1000	85	98	100	103	100	96	91	82	105

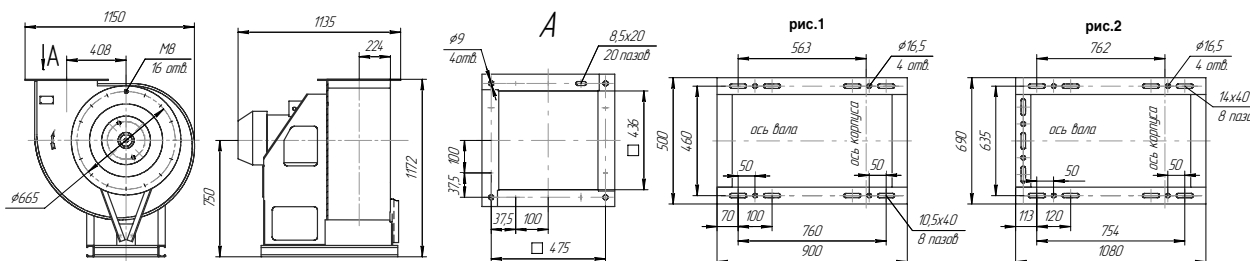

Общие сведения

- Серию составляют вентиляторы трех типов: ВР 100-35 (ВЦ 5 – 35); ВР 100-45 (ВЦ 5 – 45); ВР 100-50 (ВЦ 5 – 50)
- Среднего давления
- Одностороннего всасывания
- Корпус спиральный неповоротный
- Назад загнутые лопатки
- Количество лопаток
– 9 (ВР 100 – 35(ВЦ 5 – 35); ВР 100 – 50(ВЦ 5 – 50))
– 10 (ВР 100 – 45(ВЦ 5 – 45);)
- Направление вращения – правое и левое
- Сертификаты
№ С-РУ.АЯ79.В.01134
№ С-РУ.АЯ79.В.01135
№ РОСС RU.ГБ05.В04007
- Энергоэффективность по ГОСТ 31961-2013 – КЛЗ

Назначение

- Для пневмотранспорта в размольном отделении мукомольных заводов
- Для стационарных систем вентиляции, кондиционирования и воздушного отопления
- Для других санитарно-технических целей

Варианты изготовления

- Общего назначения из углеродистой стали, **О**, ГОСТ 5976-90
- Коррозионностойкие из нержавеющей стали, **К** и титановых сплавов, **КТ**, ТУ 4861-091-11865045-2012
- Взрывозащищенные из разнородных металлов, **В**, ТУ 4861-088-11865045-2012

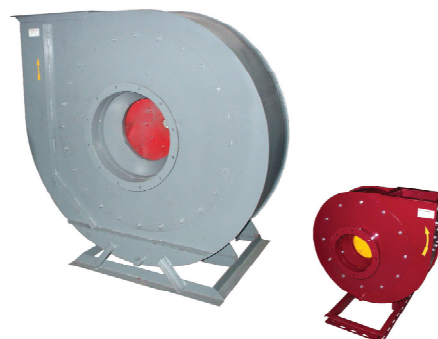

Условия эксплуатации

- Температура окружающей среды от минус 45°С до плюс 40°С. Умеренный климат, 2-я категория размещения. При защите двигателя от атмосферных воздействий допускается использование вентилятора по 1-й категории размещения.
- Не применимы для перемещения газопаровоздушных смесей от технологических установок, в которых взрывоопасные вещества нагреваются выше температуры самовоспламенения или находятся под избыточным давлением.
- Возможно применение вентиляторов в условиях холодного климата (УХЛ, ХЛ) с температурой окружающей среды до минус 60°С.

Пример обозначения при заказе

ВР 100-35 (ВЦ 5-35) – 3,55 – О – 1 – Пр0° - 0,75/3000 – У2
 Вентилятор радиальный среднего давления ВР 80-76 (ВЦ 4-76) №3,55, общепромышленного исполнения, конструктивная схема 1 по ГОСТ 5976, положение корпуса правое, угол разворота улитки 0°, параметры двигателя N=0,75 кВт, n=3000 об/мин, климатическое исполнение У2.

Условное обозначение вентиляторов приведено на стр.31

Опции

Виброизолятор
общепромышленный



Виброизолятор
взрывозащищенный



Монтажная рама



Щит управления



Вставки гибкие типа
«Н» и типа «В»



ВЕНТИЛЯТОРЫ РАДИАЛЬНЫЕ: ВР 100-35 (ВЦ 5 – 35)

ВР 100-35(ВЦ5-35)-3,55 *исп.1*

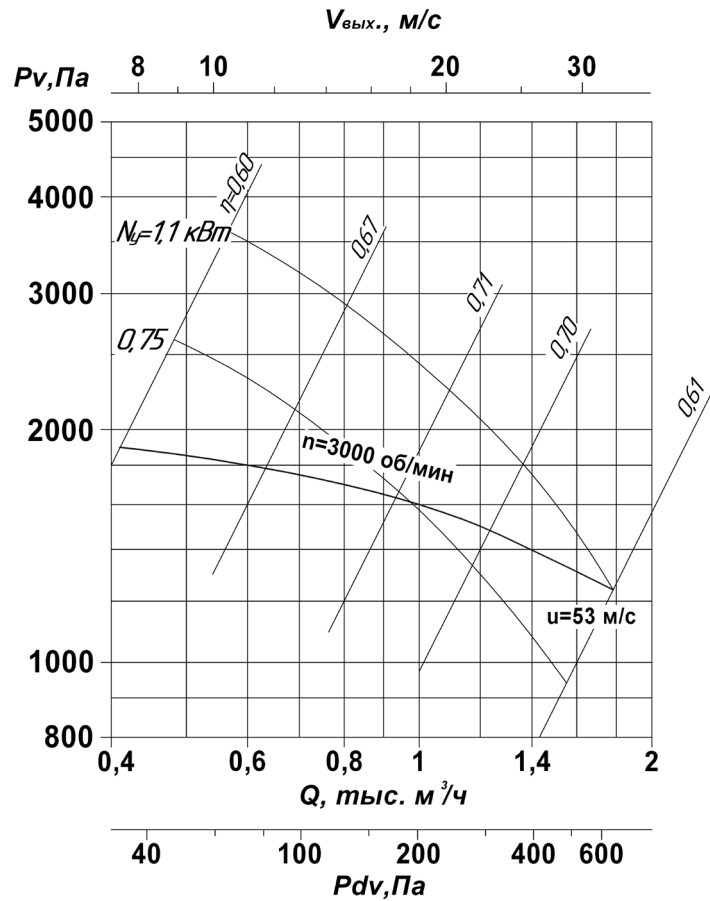

Вентилятор	Электродвигатель			Производительность, тыс. м³/час	Масса, кг	Виброизолятор	
	Типоразмер	кВт/(об/мин)	И _н при 380 В, А			Тип	Кол-во
ВР 100-35-3,55-О	АДМ71А2	0,75/3000	1,92	0,41-0,98	43,6	ВП30	4
ВР 100-35-3,55-К	АДМ71В2	1,1/3000	2,74	0,41-1,8			
ВР 100-35-3,55-В	АИМЛ71А2	0,75/3000	1,7	0,41-0,98	49,1	ВР 201	
	АИМЛ71В2	1,1/3000	2,8	0,41-1,8			

Вентилятор	n, об/мин	Значение L _{wi} в октавных полосах f _i , Гц								L _{WA} , дБА
		63	125	250	500	1000	2000	4000	8000	
ВР 100 – 35-3,55	3000	75	79	80	83	82	81	79	72	87

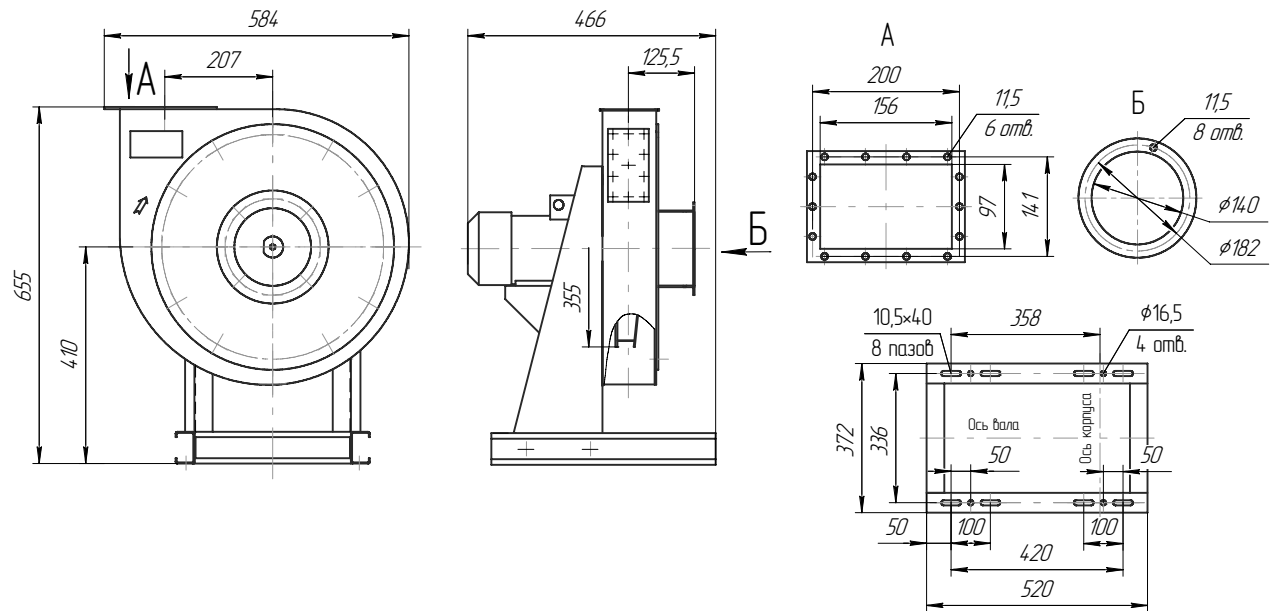

ВР 100-35(ВЦ5-35)-4 исп.1

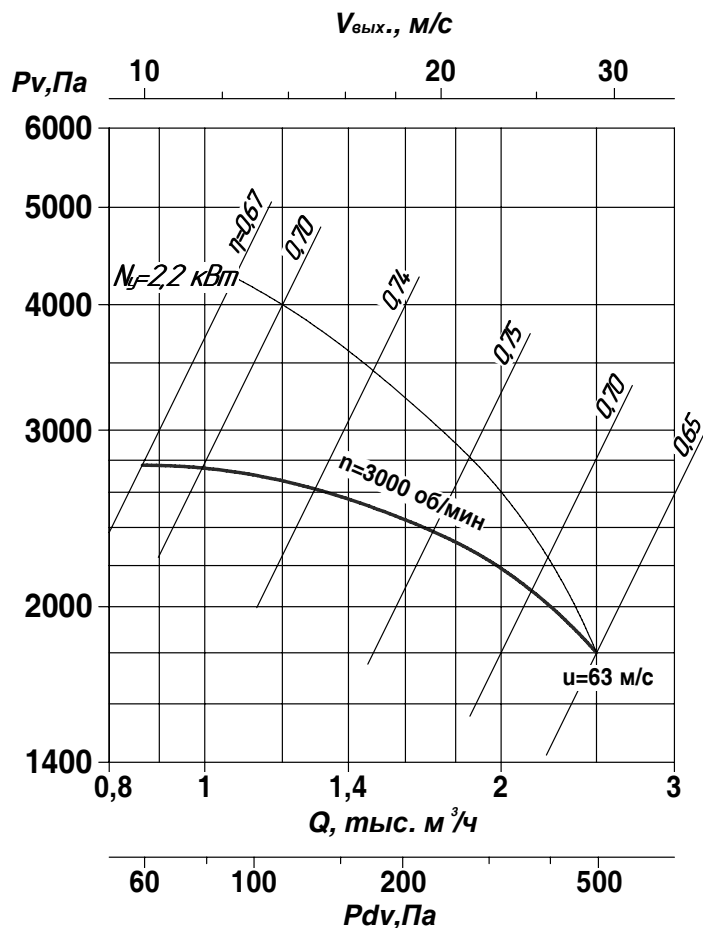

Вентилятор	Электродвигатель			Производительность, тыс. м³/час	Масса, кг	Виброизолятор	
	Типоразмер	кВт/(об/мин)	In при 380 В, А			Тип	Кол-во
ВР 100-35-4-О ВР 100-35-4-К	АДМ80В2	2,2/3000	4,86	0,86-2,5	59,5	ВП30	4
ВР 100-35-4-В	АИМП80В2	2,2/3000	4,4	0,86-2,5	69,5	ВР 201	

Вентилятор	n, об/мин	Значение L_{wi} в октавных полосах f_i , Гц								L_{WA} , дБА
		63	125	250	500	1000	2000	4000	8000	
ВР 100 – 35-4	3000	77	81	82	85	84	83	82	77	89,5

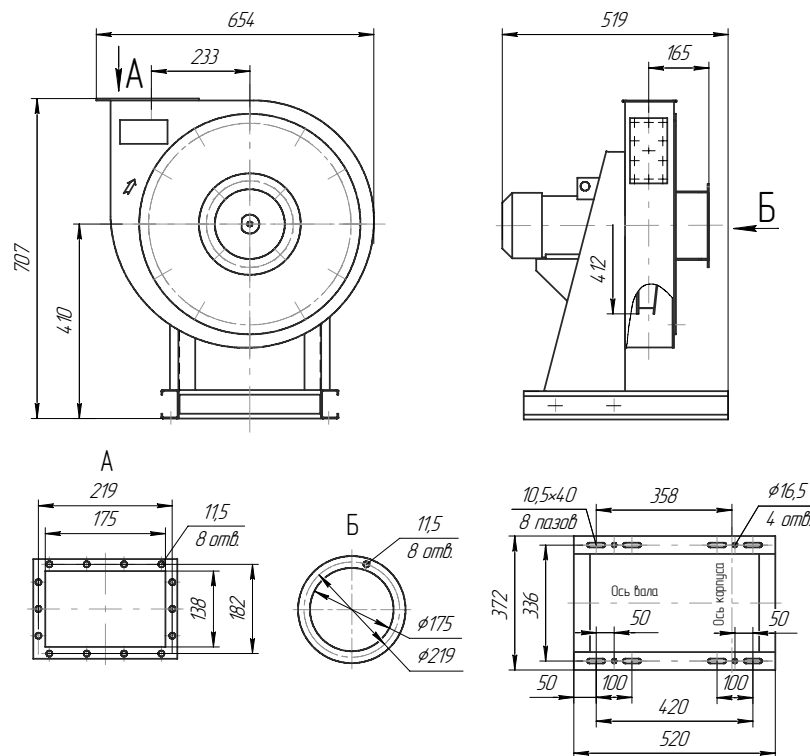

ВЕНТИЛЯТОРЫ РАДИАЛЬНЫЕ: ВР 100-35 (ВЦ 5 – 35)

ВР 100-35(ВЦ5-35) №8 усн.1

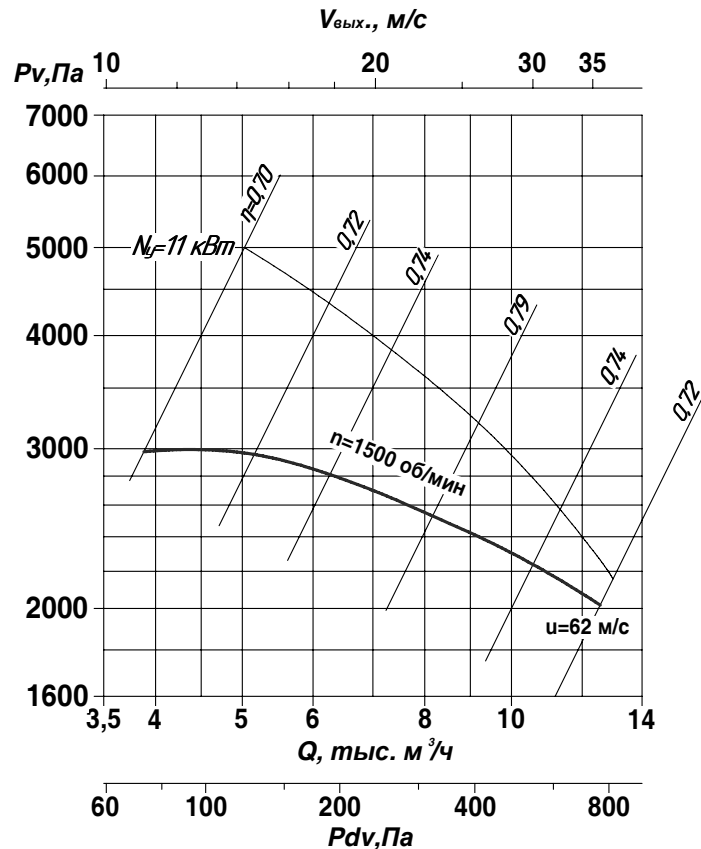

Вентилятор	Электродвигатель			Производительность, тыс. м³/час	Масса, кг	Виброизолятор	
	Типоразмер	кВт/ (об/мин)	И _н при 380 В, А			Тип	Кол-во
ВР 100-35 №8-О ВР 100-35 №8-К	АДМ132М4	11/1500	22,9	3,9-12,5	331,4	ДО42	5
ВР 100-35 №8-В	ВА132М4	11/1500	23,0	3,9-12,5	406	ВР 203	

Вентилятор	n, об/мин	Значение L_{wi} в октавных полосах f_i , Гц								L_{wA} , дБА
		63	125	250	500	1000	2000	4000	8000	
ВР 100 – 35-8	1500	88	90	92	92	91	90	87	81	95

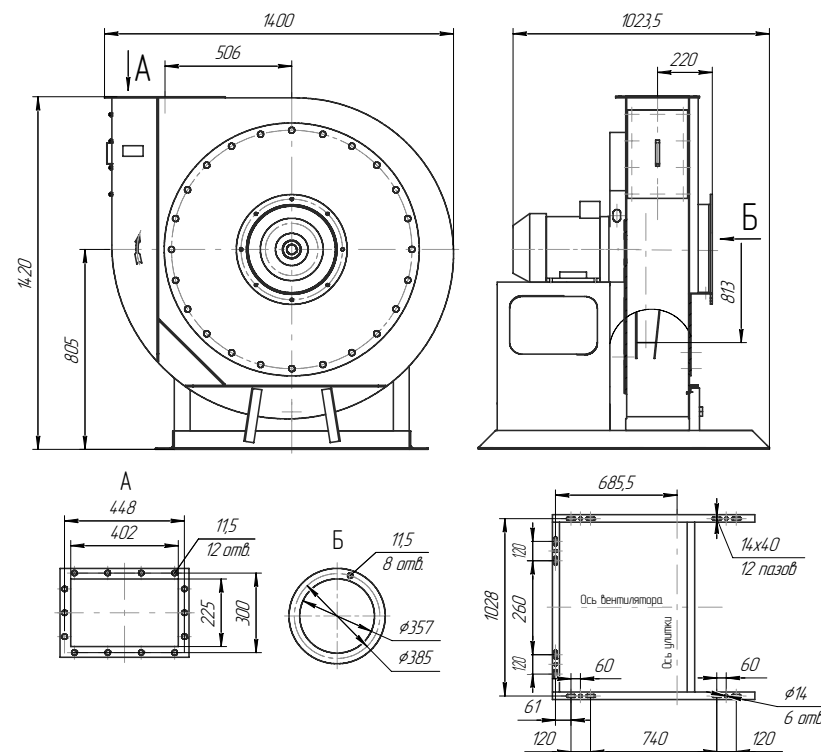

ВР 100-35(ВЦ5-35)-8-01 исп.1

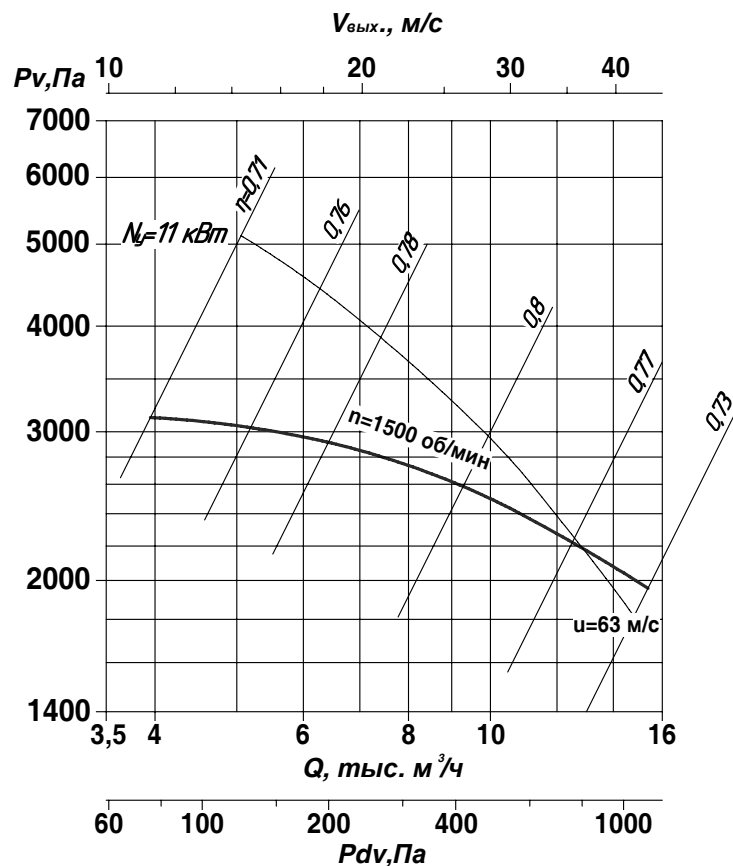

Вентилятор	Электродвигатель			Производительность, тыс. м³/час	Масса, кг	Виброизолятор	
	Типоразмер	кВт/(об/мин)	И _н при 380 В, А			Тип	Кол-во
ВР 100-35-8-01-О ВР 100-35-8-01-К	АДМ132М4	11/1500	22.9	3,9-14,7	357,5	ДО42	5
ВР 100-35-8-01-В	ВА132М4	11/1500	23.0	3,9-14,7	406,5	ВР 203	

Вентилятор	n, об/мин	Значение L_{wi} в октавных полосах f_i , Гц								L_{WA} , дБА
		63	125	250	500	1000	2000	4000	8000	
ВР 100 – 35-8-01	1500	88	90	92	92	91	90	87	81	95

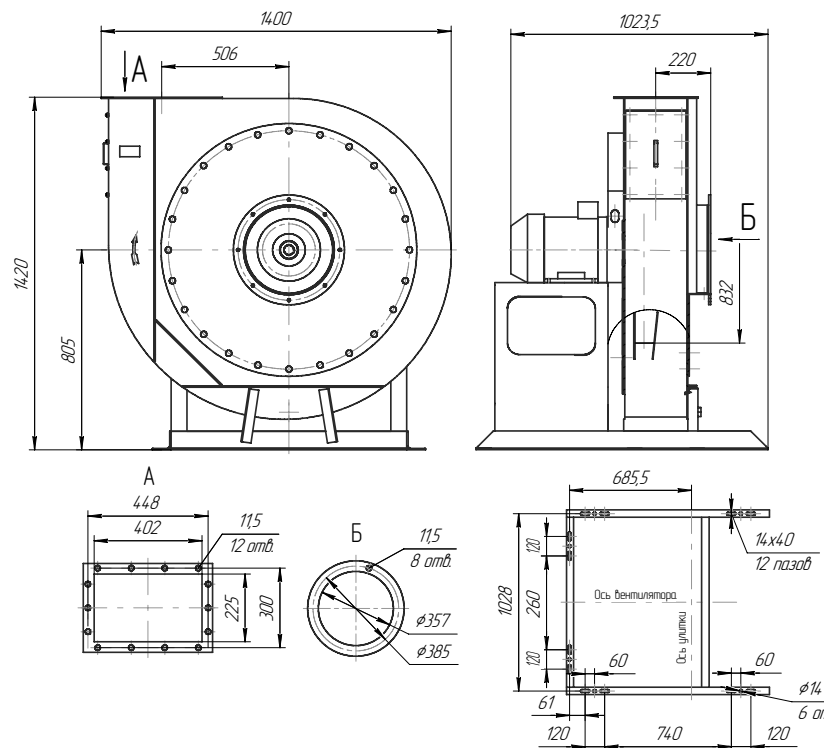

ВЕНТИЛЯТОРЫ РАДИАЛЬНЫЕ: ВР 100-35 (ВЦ 5 – 35)

ВР 100-35(ВЦ5-35)-8,5 исп.1

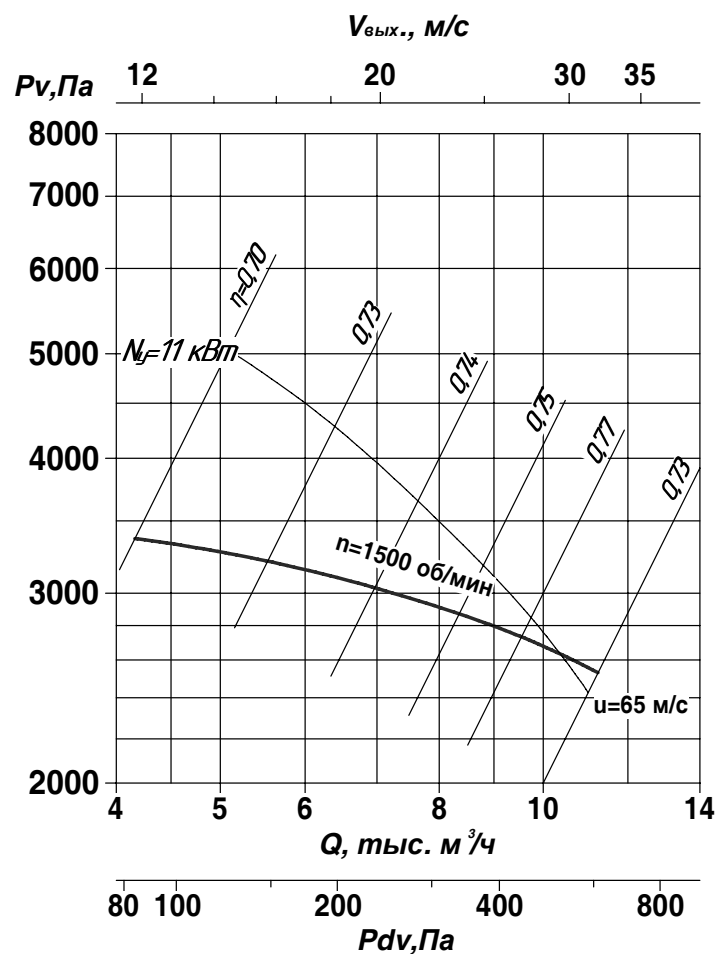

Вентилятор	Электродвигатель			Производительность, тыс. м ³ /час	Масса, кг	Виброизолятор	
	Типоразмер	кВт/(об/мин)	И _н при 380 В, А			Тип	Кол-во
ВР 100-35-8,5-О ВР 100-35-8,5-К	АДМ132М4	11/1500	22,9	4,2-10,5	450,5	ДО42	5
ВР 100-35-8,5-В	ВА132М4	11/1500	23,0	4,2-10,5	406,5	ВР 203	

Вентилятор	n, об/мин	Значение L _{wi} в октавных полосах f _i , Гц								L _{wA} , дБА
		63	125	250	500	1000	2000	4000	8000	
ВР 100 – 35-8,5	1500	89	91	93	93	92	91	88	82	96

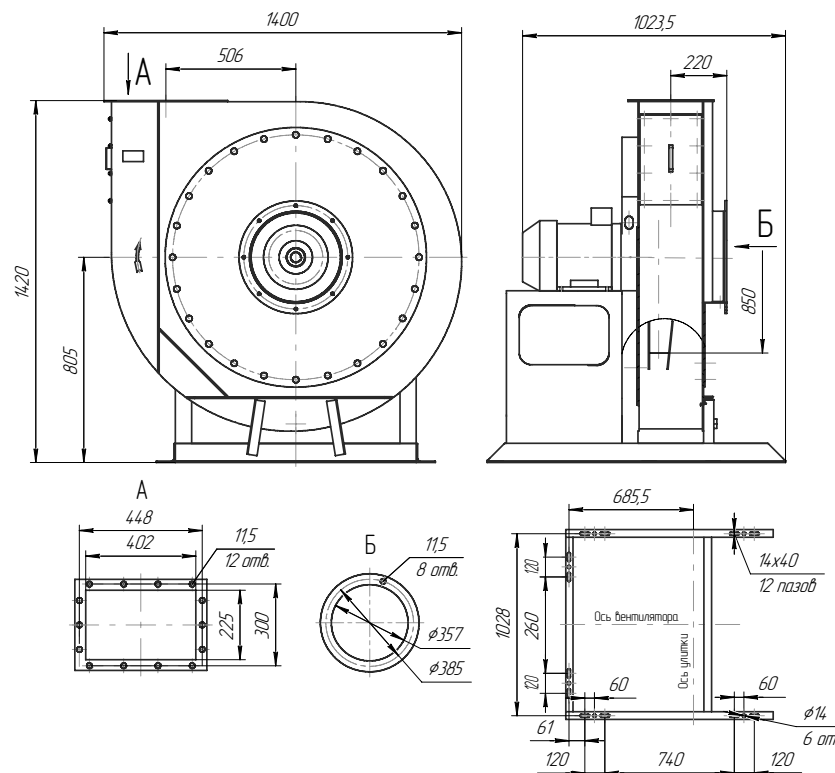

ВЕНТИЛЯТОРЫ РАДИАЛЬНЫЕ: ВР 100-45 (ВЦ 5 – 45)

ВР 100-45(ВЦ5-45)-8,5 исп.1

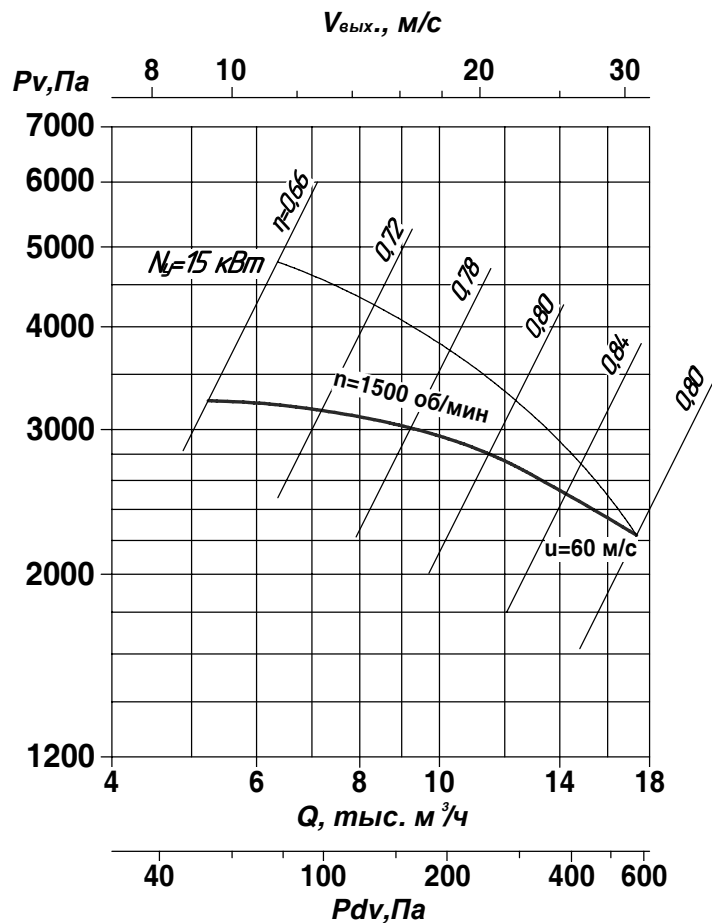

Вентилятор	Электродвигатель			Производительность, тыс. м³/час	Масса, кг	Виброизолятор	
	Типоразмер	кВт/(об/мин)	И _н при 380 В, А			Тип	Кол-во
ВР 100-45-8,5-О ВР 100-45-8,5-К	АИР160S4	15/1500	29,0	5,2-17,5	572,0	ДО42	6
ВР 100-45-8,5-В	ВА160S4	15/1500	32,0	5,2-17,5	688,0	ВР 203	4

Вентилятор	n, об/мин	Значение L _{wi} в октавных полосах f _i , Гц								L _{wA1} , дБА
		63	125	250	500	1000	2000	4000	8000	
ВР 100 – 45-8,5	1500	97	101	103	100	98	94	90	88	103

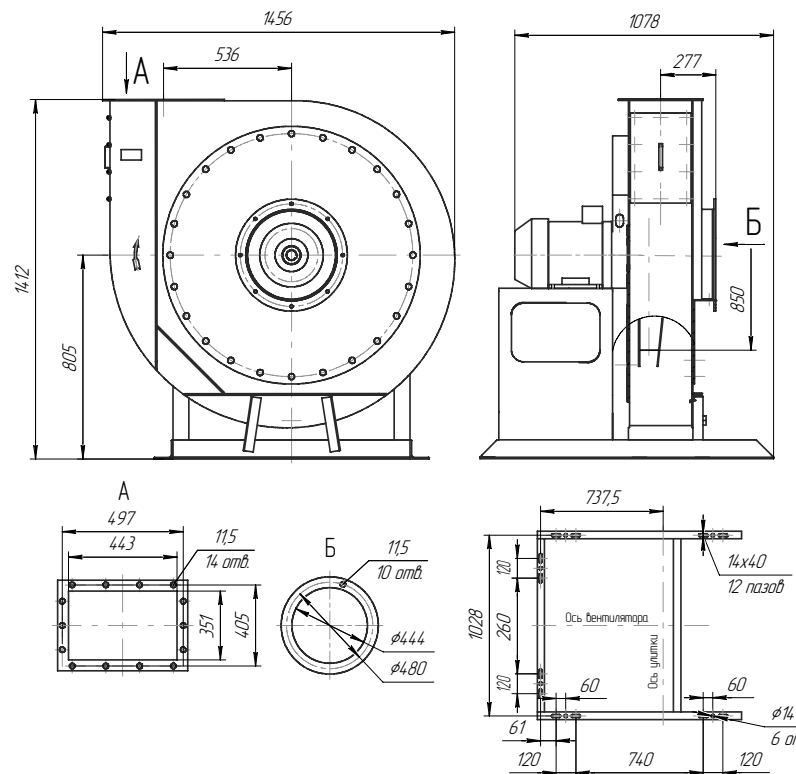

ВЕНТИЛЯТОРЫ РАДИАЛЬНЫЕ: ВР 100-50 (ВЦ 5 – 50)

ВР 100-50(ВЦ5-50)-8 исп.1

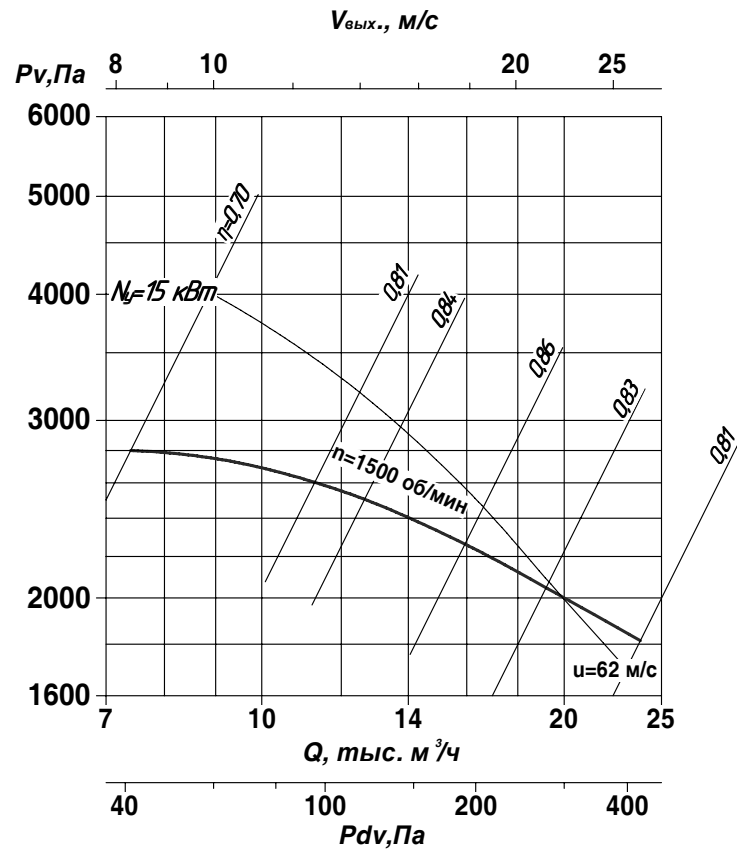

Вентилятор	Электродвигатель			Производительность, тыс. м³/час	Масса, кг	Виброизолятор	
	Типоразмер	кВт/ (об/мин)	И _н при 380 В, А			Тип	Кол-во
ВР 100-50-8-О ВР 100-50-8-К	АИР160S4	15/1500	29,0	7,5-20,0	607,0	ДО43	4
ВР 100-50-8-В	ВА160S4	15/1500	32,0	7,5-20,0	731,0	ВР 203	6

Вентилятор	n, об/мин	Значение L _{wi} в октавных полосах f _i , Гц								L _{WA} , дБА
		63	125	250	500	1000	2000	4000	8000	
ВР 100 – 50-8	1500	90	93	101	100	97	96	91	85	102,5

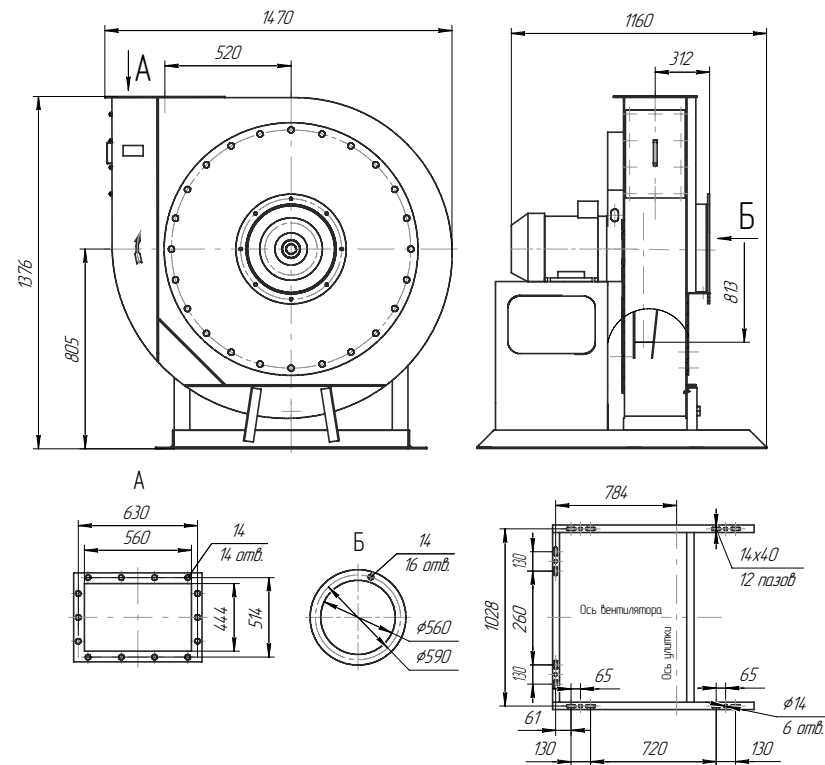

ВЕНТИЛЯТОРЫ РАДИАЛЬНЫЕ: ВР 100-50 (ВЦ 5 – 50)

ВР 100-50(ВЦ5-50)-8-01 исп.1

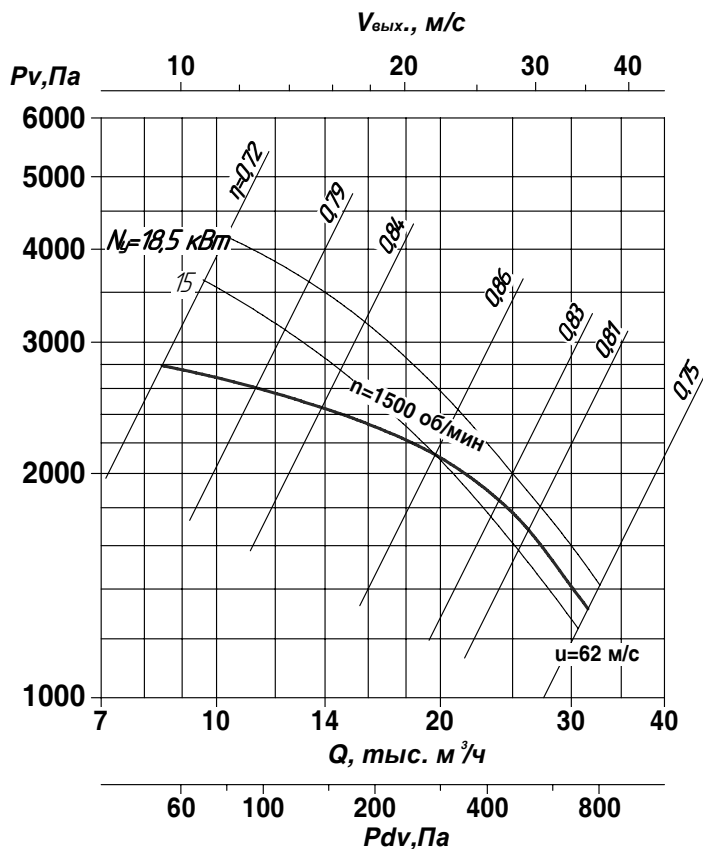

Вентилятор	Электродвигатель			Производительность, тыс. м³/час	Масса, кг	Виброизолятор	
	Типоразмер	кВт/(об/мин)	И _н при 380 В, А			Тип	Кол-во
ВР 100-50-8-01-О ВР 100-50-8-01-К	АИР160М4	18,5/1500	35,0	8,5-32,0	620,0	ДО43	4
ВР 100-50-8-01-В	ВА160М4	18,5/1500	36,0	8,5-32,0	753,0	ВР 203	6

Вентилятор	n, об/мин	Значение L _{wi} в октавных полосах f _i , Гц								L _{wA} , дБА
		63	125	250	500	1000	2000	4000	8000	
ВР 100 – 50-8-01	1500	90	93	101	100	97	96	91	85	102,5

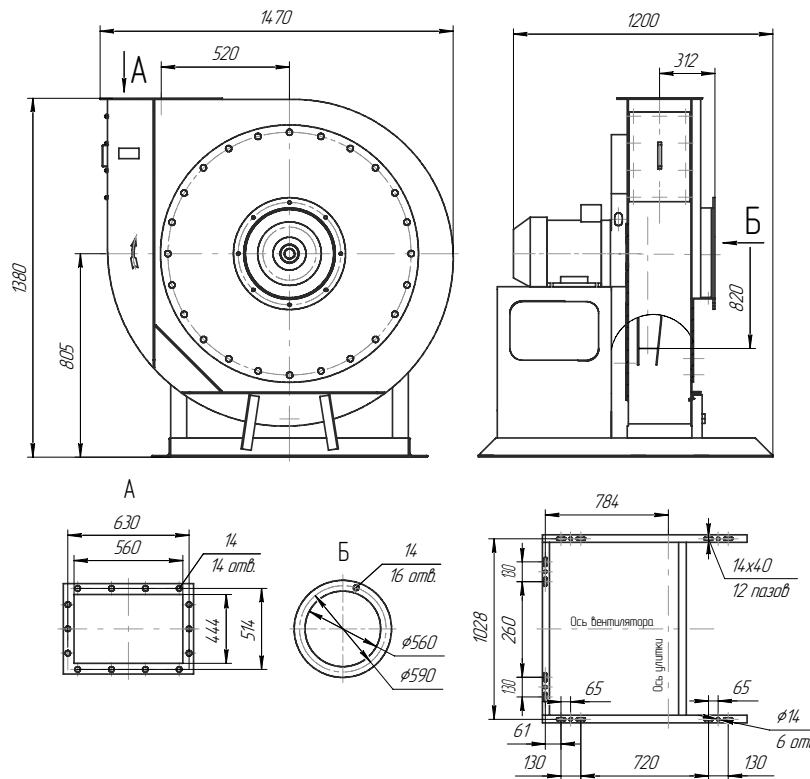

Общие сведения

- Среднего давления
- Одностороннего всасывания
- Корпус спиральный поворотный
- Вперед загнутые лопатки
- Количество лопаток – 32
- Направление вращения – левое или правое
- Сертификаты
№ С-RU.АЯ79.В.01134
№ С-RU.АЯ79.В.01135
- Энергоэффективность по ГОСТ 31961-2013 – КЛ1

Назначение

- Системы кондиционирования воздуха
- Системы вентиляции производственных, общественных и жилых помещений
- Другие производственные и санитарно-технические цели

Варианты изготовления

- Общего назначения из углеродистой стали, **О**, ГОСТ 5976-90
- Коррозионностойкие из нержавеющей стали, **К**, ТУ 4861-091-11865045-2012

Условия эксплуатации

- Температура окружающей среды от минус 45°C до плюс 40°C.
- Умеренный климат, 2-я и 3-я категория размещения. При защите двигателя от атмосферных воздействий допускается использование вентилятора по 1-й категории размещения.
- Возможно применение вентиляторов в условиях холодного климата (УХЛ, ХЛ) с температурой окружающей среды до минус 60°C.

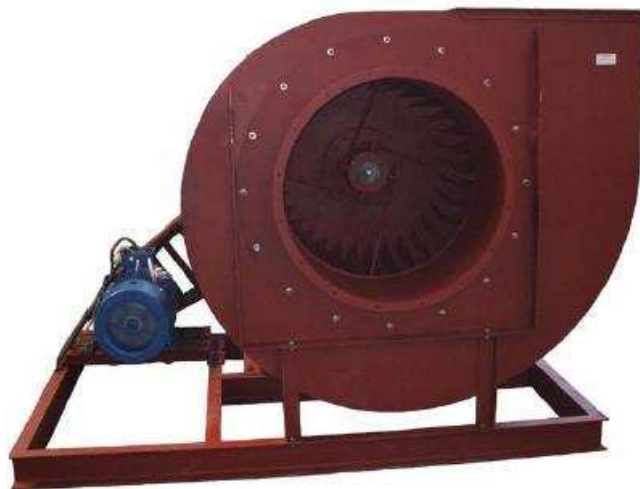

Пример обозначения при заказе

ВР 180-55 (ВЦ 9-55) – 10 – О – 5 – Пр0° - 30/1000(715) – Л – У2
 Вентилятор радиальный среднего давления ВР 180-55 (ВЦ 9-55) №10, общепромышленного исполнения, конструктивная схема 5 по ГОСТ 5976, положение корпуса правое, угол разворота улитки 0°, параметры двигателя N=30 кВт, n=1000 об/мин (частота вращения колеса 715 об/мин), двигатель расположен слева, климатическое исполнение У2.

Условное обозначение вентиляторов приведено на стр.31

Опции

Виброизолятор общепромышленный



Щит управления



Вставки гибкие типа «Н» и типа «В»



ВЕНТИЛЯТОРЫ РАДИАЛЬНЫЕ: ВР 180-55 (ВЦ 9 – 55)



ВР 180-55(ВЦ9-55)-10 исп.5

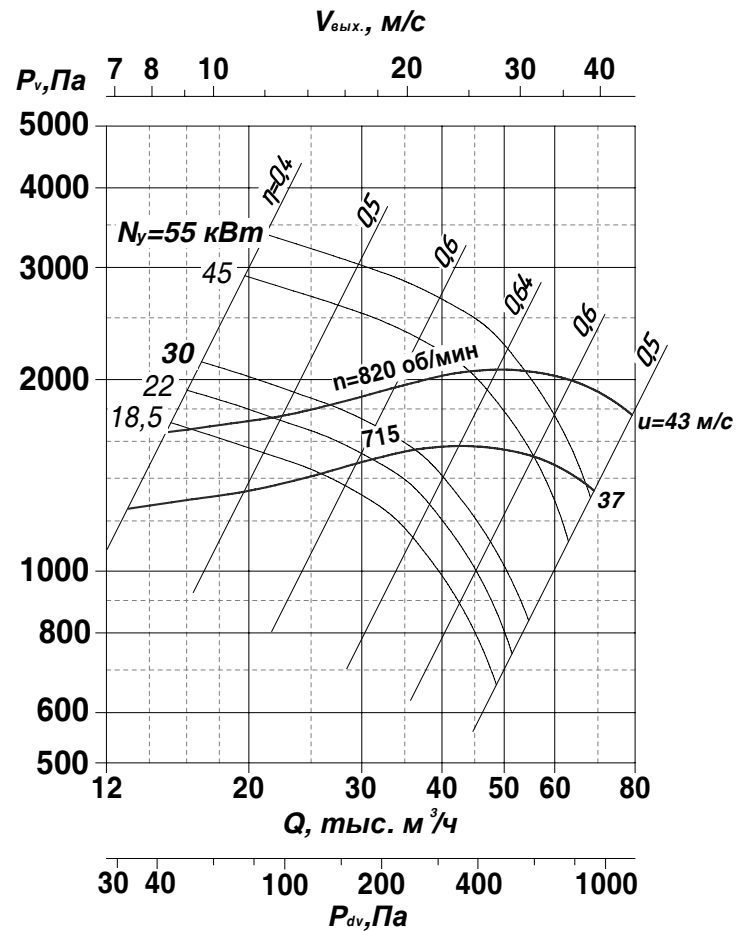

Вентилятор	Электродвигатель			Частота вращения колеса, об/мин	Производительность, тыс.м³/час	Масса, кг	Виброизоляторы	
	Типоразмер	кВт/(об/мин)	И _н при 380 В, А				Тип	Кол-во
ВР 180-55-10	A200 L6	30/1000	60,0	715	13,0-37,0	1210	ДО44	6
	A250M6	55/1000	103,0	820	14,5-54,0	1445		

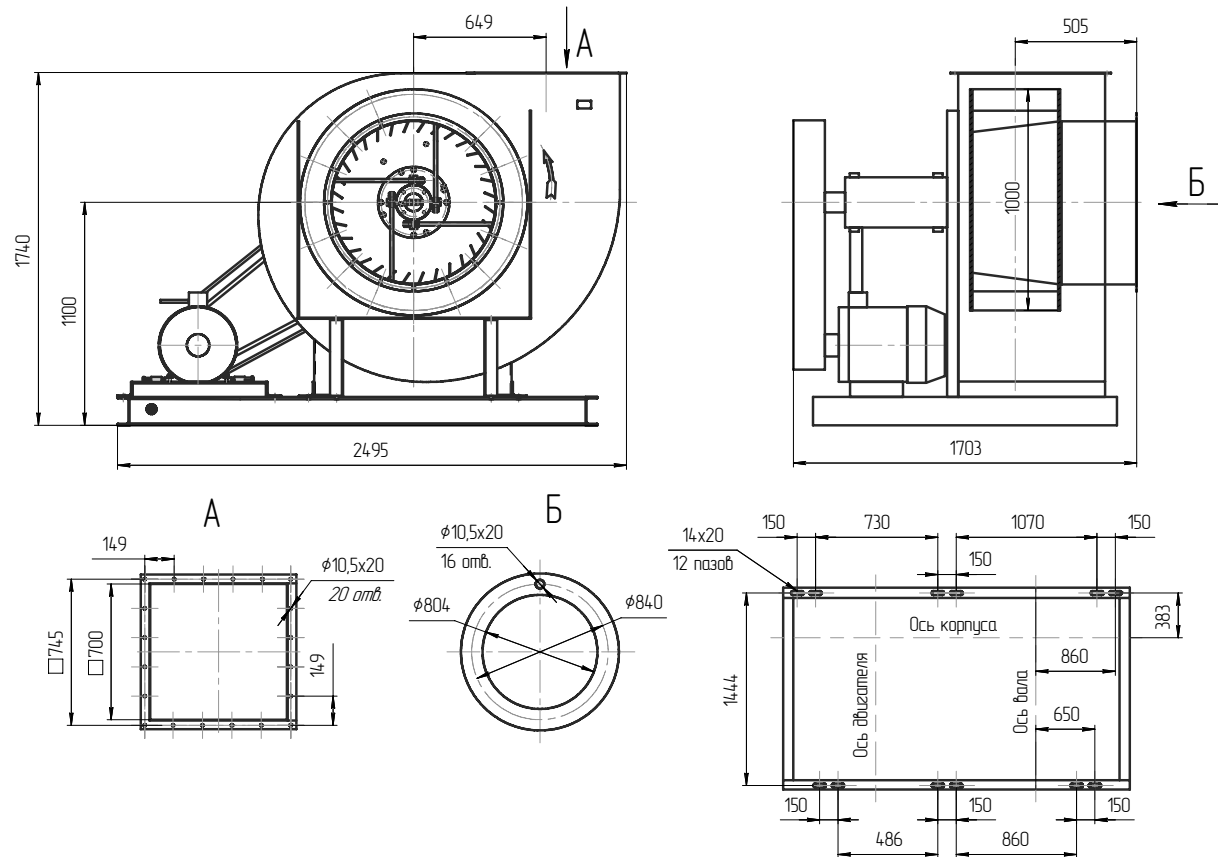

ВР 180-55(ВЦ9-55)-12 исп.5

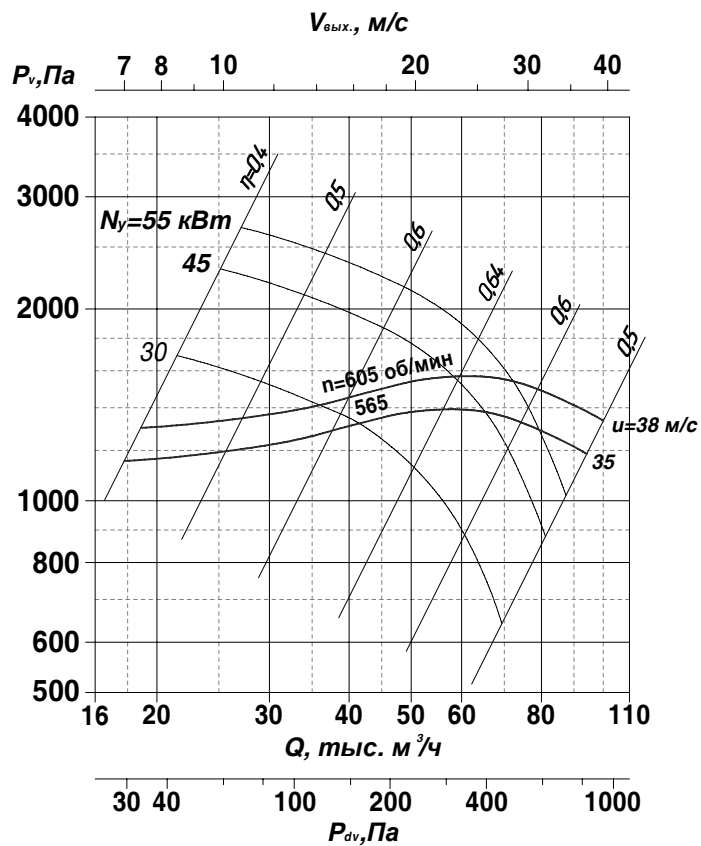

Вентилятор	Электродвигатель			Частота вращения колеса, об/мин	Производительность, тыс.м ³ /час	Масса, кг	Виброизоляторы	
	Типоразмер	кВт/(об/мин)	И _н при 380 В, А				Тип	Кол-во
ВР 180-55-12	A250S6	45/1000	85,0	565	17,9-65,0	1555	ДО45	6
	A250M6	55/1000	103,0	605	19,0-73,0	1790		

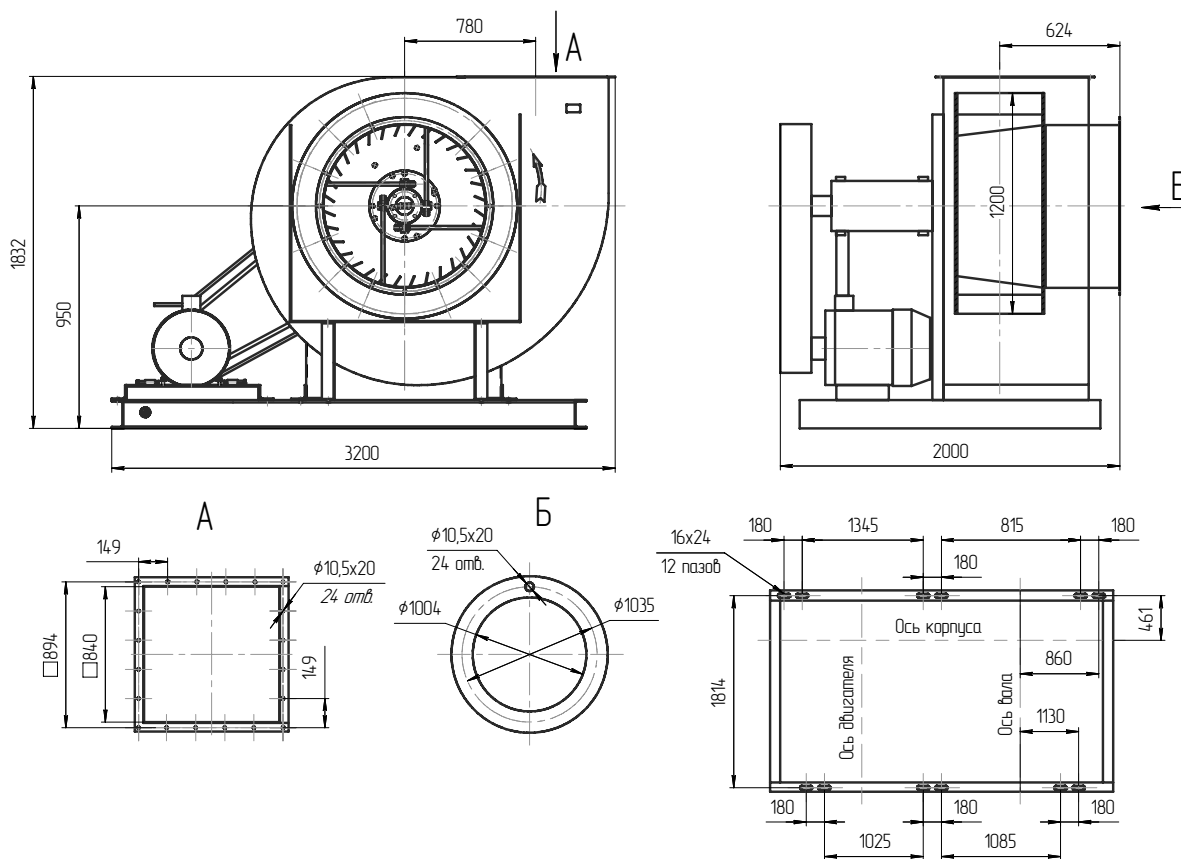

Общие сведения

- Высокого давления
- Одностороннего всасывания
- Корпус спиральный поворотный
- Вперед загнутые лопатки
- Количество лопаток – 32
- Направление вращения – правое и левое
- Сертификаты
№ С-RU.АЯ79.В.01134
№ С-RU.АЯ79.В.01135
№ РОСС RU.МГ01.В03427
№ РОСС RU.ГБ05.В04007
- Энергоэффективность по ГОСТ 31961-2013 – КЛ2

Назначение

- Системы вентиляции
- Воздушное отопление
- Технологические линии

Варианты изготовления

- Общего назначения из углеродистой стали, **О**, ГОСТ 5976-90
- Коррозионностойкие из нержавеющей стали, **К** и титановых сплавов, **КТ**, ТУ 4861-091-11865045-2012
- Взрывозащищенные из разнородных металлов, **В**, взрывозащищенные коррозионностойкие, **ВК**, ТУ 4861-088-11865045-2012

Условия эксплуатации

- Температура окружающей среды от минус 45°С до плюс 40°С. Умеренный климат, 2-я категория размещения. При защите двигателя от атмосферных воздействий допускается использование вентилятора по 1-й категории размещения.
- Возможно применение вентиляторов в условиях холодного климата (УХЛ, ХЛ) с температурой окружающей среды до минус 60°С.



Пример обозначения при заказе

ВР 240-26 – 3,15 – О – 1 – Пр0°- 4/3000 – У2
Вентилятор радиальный высокого давления ВР 240-26 №3,15, общепромышленного исполнения, конструктивная схема 1 по ГОСТ 5976, положение корпуса правое, угол разворота улитки 0°, параметры двигателя N=4 кВт, n=3000 об/мин, климатическое исполнение У2.

Условное обозначение вентиляторов приведено на стр.31

Опции

Виброизолятор общепромышленный



Виброизолятор взрывозащищенный



Вставки гибкие типа «Н» и типа «В»



Монтажная рама



Щит управления



ВР 240-26-2,5 исп.1

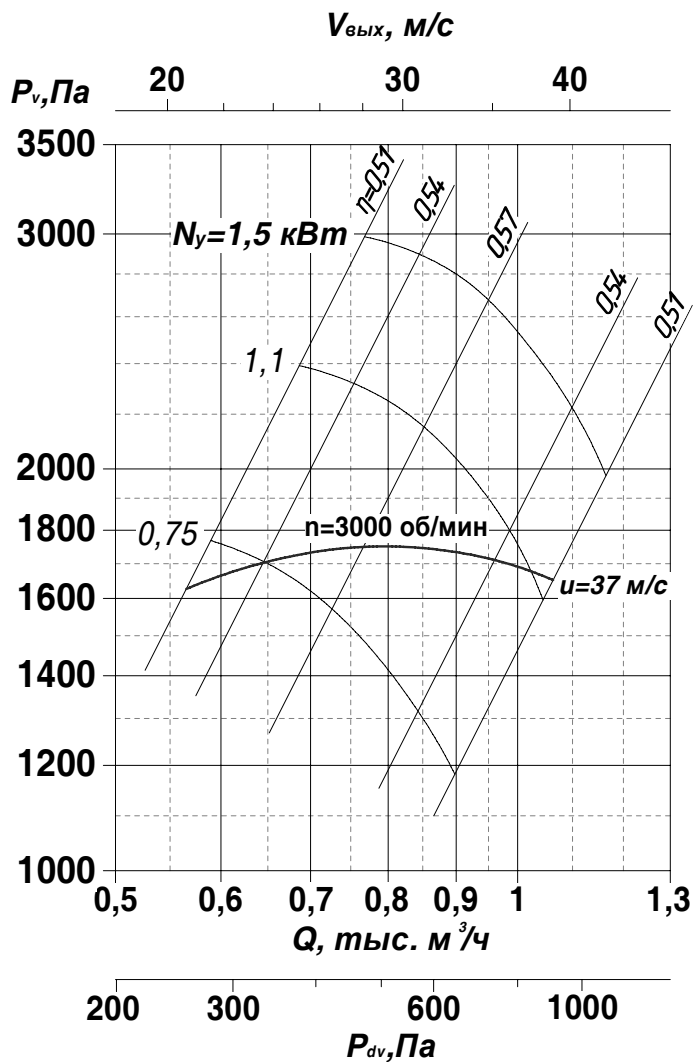

Вентилятор	Электродвигатель			Производительность, тыс. м³/час	Масса, кг	Виброизолятор	
	Типоразмер	кВт/(об/мин)	И _н при 380 В, А			Тип	Кол-во
ВР 240-26-2,5-О ВР 240-26-2,5-К	АДМ80А2	1,5/3000	3,46	0,57-1,1	28,1	ВП 10	4
ВР 240-26-2,5-В ВР 240-26-2,5-ВК	АИМЛ80А2	1,5/3000	3,36	0,57-1,1	35,7	ВР 201	

Вентилятор	n, об/мин	Значение L _ш , дБ октавных полосах f _i , Гц								L _{шA} , дБА
		63	125	250	500	1000	2000	4000	8000	
ВР 240 – 26 – 2,5	3000	93	92	91	93	90	87	83	81	95

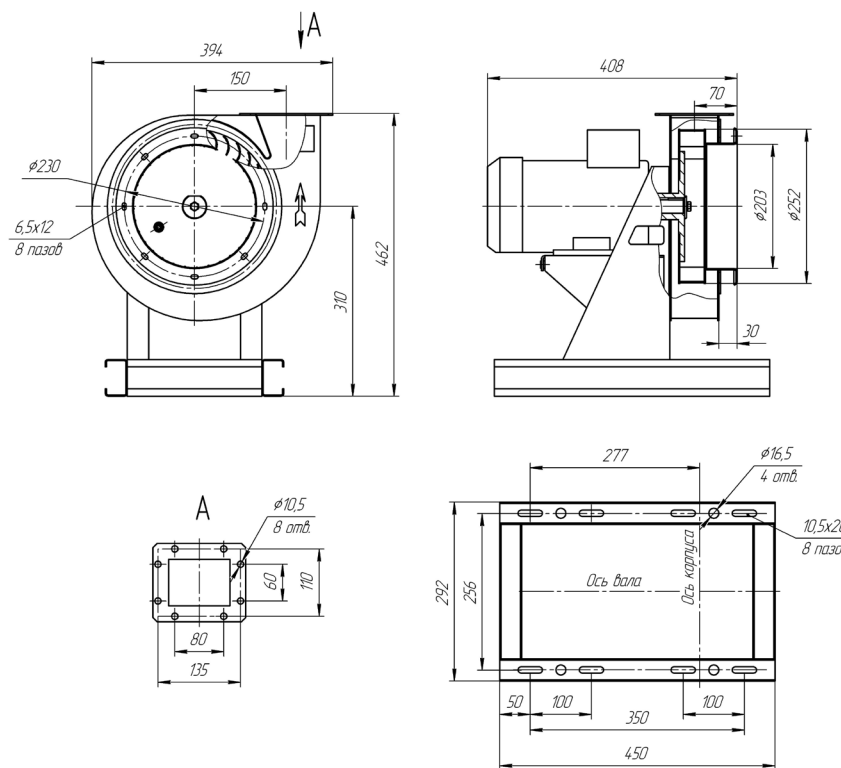

ВЕНТИЛЯТОРЫ РАДИАЛЬНЫЕ: ВР 240-26 исп.1

ВР 240-26-3,15 исп.1

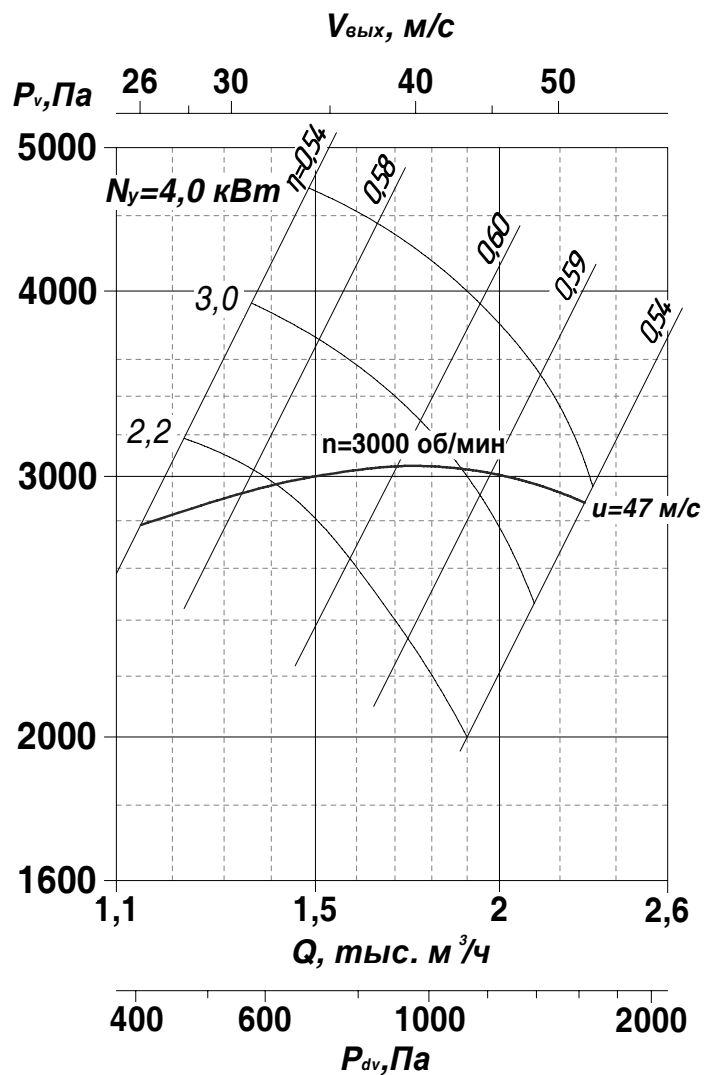

Вентилятор	Электродвигатель			Производительность, тыс. м³/час	Масса, кг	Виброизолятор	
	Типоразмер	кВт/(об/мин)	In при 380 В, А			Тип	Кол-во
ВР 240-26-3,15-О ВР 240-26-3,15-К	АДМ100S2	4/3000	7,9	1,1-2,3	51,1	ВП 30	4
ВР 240-26-3,15-В ВР 240-26-3,15-ВК	АИМЛ100S2	4/3000	9,0	1,1-2,3	58,5	ВР 201	

Вентилятор	n, об/мин	Значение L _{wi} , дБ октавных полосах f, Гц								L _{WA} , дБА
		63	125	250	500	1000	2000	4000	8000	
ВР 240 – 26 – 3,15	3000	96	95	97	99	99	98	88	80	103

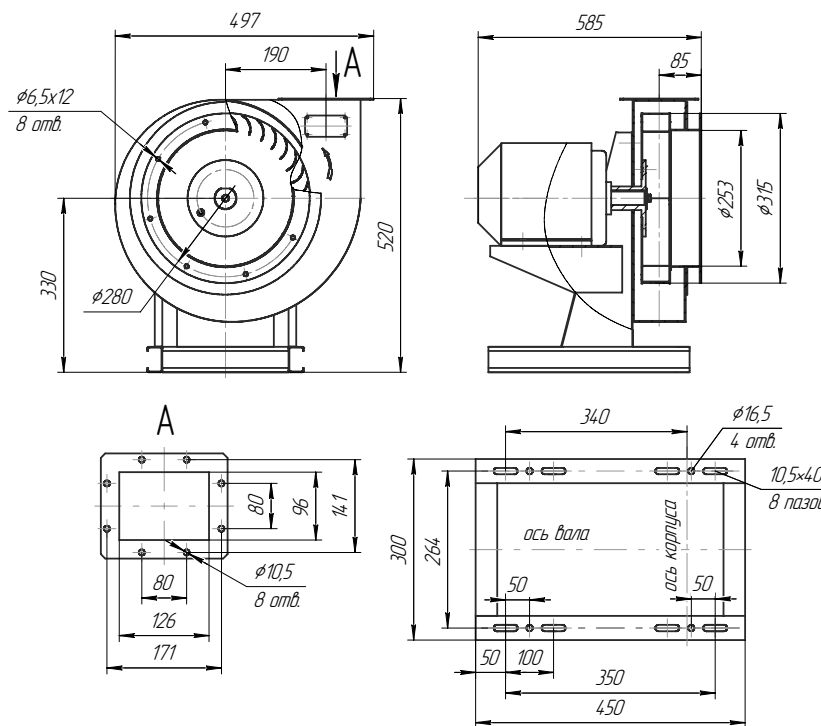

ВР 240-26-4 исп.1

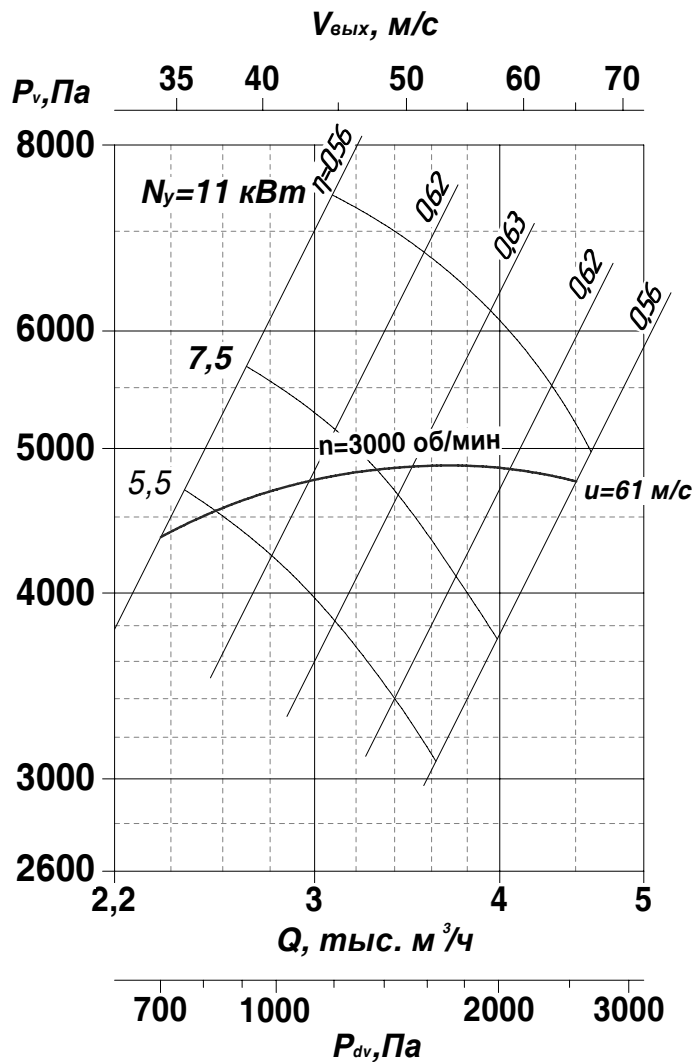

Вентилятор	Электродвигатель			Производительность, тыс. м ³ /час	Масса, кг	Виброизолятор	
	Типоразмер	кВт/(об/мин)	In при 380 В, А			Тип	Кол-во
ВР 240-26-4-О ВР 240-26-4-К	АДМ112М2	7,5/3000	15,0	2,4-3,3	76	ВП 30	4
	АДМ132М2	11/3000	22,0	2,4-4,5	105		
ВР 240-26-4-В ВР 240-26-4-ВК	АИМЛ112М2	7,5/3000	15,0	2,4-3,3	90	ВР 201	
	ВА132М2	11/3000	22,0	2,4-4,5	128		

Вентилятор	n, об/мин	Значение L_{wi} , дБ октавных полосах f_i , Гц								L_{wA} , дБА
		63	125	250	500	1000	2000	4000	8000	
ВР 240 – 26 - 4	3000	97	98	99	104	105	101	98	93	114

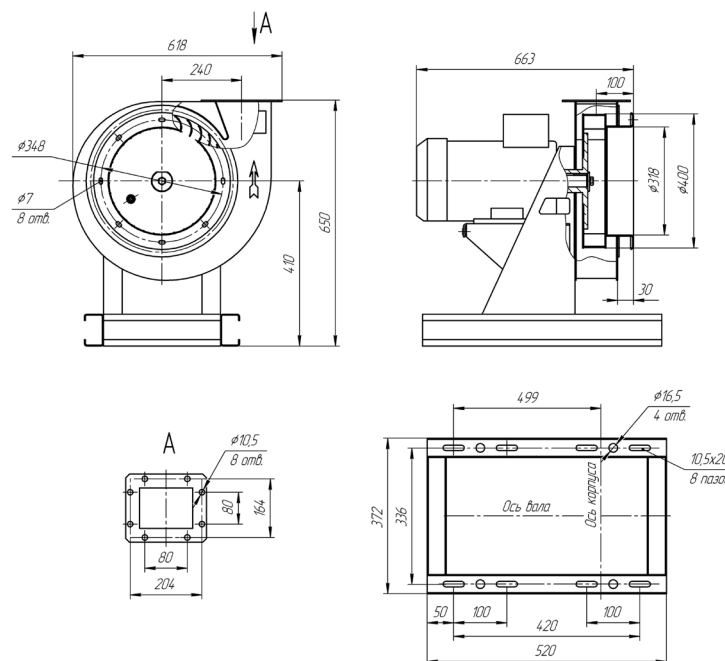

ВЕНТИЛЯТОРЫ РАДИАЛЬНЫЕ: ВР 120 – 28 исп.1

Общие сведения

- Высокого давления
- Одностороннего всасывания
- Корпус спиральный поворотный
- Назад загнутые лопатки
- Количество лопаток – 16
- Направление вращения – правое и левое
- Сертификаты
№ С-RU.АЯ79.В.01134
№ С-RU.АЯ79.В.01135
№ РОСС RU.МГ01.В03427
- Энергоэффективность по ГОСТ 31961-2013 – КЛ2

Назначение

- Системы вентиляции производственных зданий
- Технологические процессы и санитарно-технические цели

Варианты изготовления

- Общего назначения из углеродистой стали, **О**, ГОСТ 5976-90
- Взрывозащищенные из разнородных металлов, **В**, взрывозащищенные коррозионностойкие, **ВК**, ТУ 4861-088-11865045-2012
- Коррозионностойкие из нержавеющей стали, **К** и титановых сплавов, **КТ**, ТУ 4861-091-11865045-2012

Условия эксплуатации

- Температура окружающей среды от минус 45°С до плюс 40°С. Умеренный климат, 2-я и 3-я категории размещения. При защите двигателя от атмосферных воздействий допускается использование вентилятора по 1-й категории размещения.
- Возможно применение вентиляторов в условиях холодного климата (УХЛ, ХЛ) с температурой окружающей среды до минус 60°С.



Пример обозначения при заказе

ВР 120-28 – 5 – О – 1 – Пр0° - 7,5/3000 – У2,
Вентилятор радиальный высокого давления ВР 120-28 №5, общепромышленного исполнения, конструктивная схема 1 по ГОСТ 5976, положение корпуса правое, угол разворота улитки 0°; параметры двигателя N=7,5 кВт, n=3000 об/мин, климатическое исполнение У2.

Условное обозначение вентиляторов приведено на стр.31

Опции

Виброизолятор
общепромышленный



Виброизолятор
взрывозащищенный



Вставки гибкие типа
«Н» и типа «В»



Монтажная рама



Щит управления



ВР 120-28-5 *суп.1*

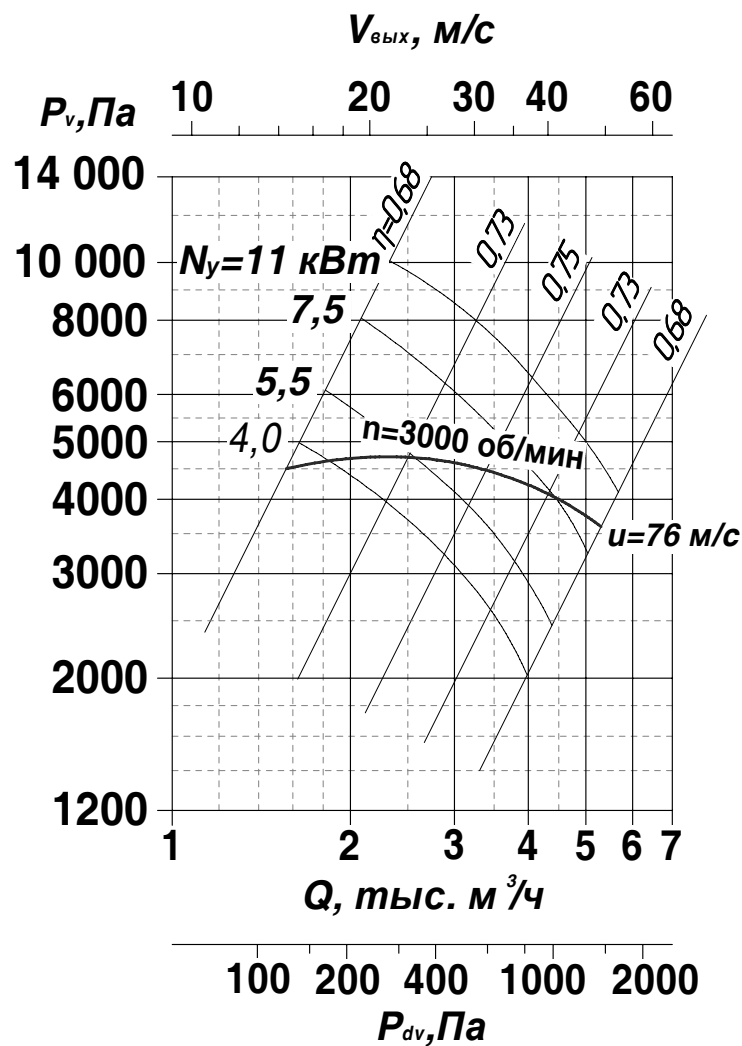

Вентилятор	Электродвигатель			Производительность, тыс. м³/час	Масса, кг	Виброизолятор	
	Типоразмер	кВт/(об/мин)	In при 380 В, А			Тип	Кол-во
ВР120-28-5-О	АИРМ112М2	7,5/3000	14,7	1,48-4,4	100,4	ВП 30	4
ВР 120-28-5-К	АИР132М2	11,0/3000	21,1	1,48-5,4	133,2	ВП 50	
ВР 120-28-5-В	АИМЛ112М2	7,5/3000	15,0	1,48-4,4	156	ВР-201	
ВР 120-28-5-ВК	ВА132М2	11,0/3000	21,0	1,48-5,4	181	ВР-203	

Вентилятор	n, об/мин	Значение L _{wi} дБ в октавных полосах f _i , Гц							L _{WA} , дБА
		125	250	500	1000	2000	4000	8000	
ВР 120 – 28-5	3000	89	98	99	102	96	93	89	105

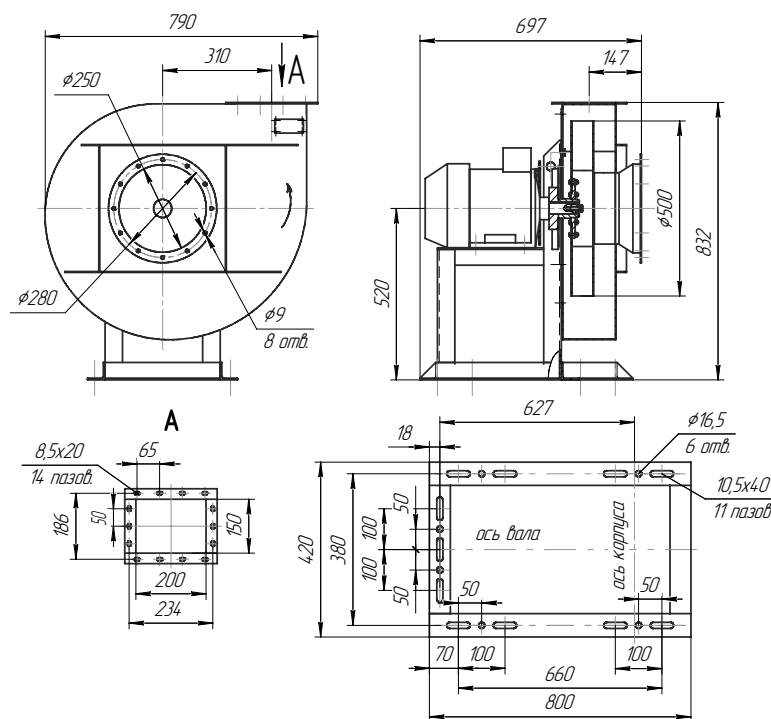

ВЕНТИЛЯТОРЫ РАДИАЛЬНЫЕ: ВР 120 – 28

ВР 120-28-6,3 исп.1

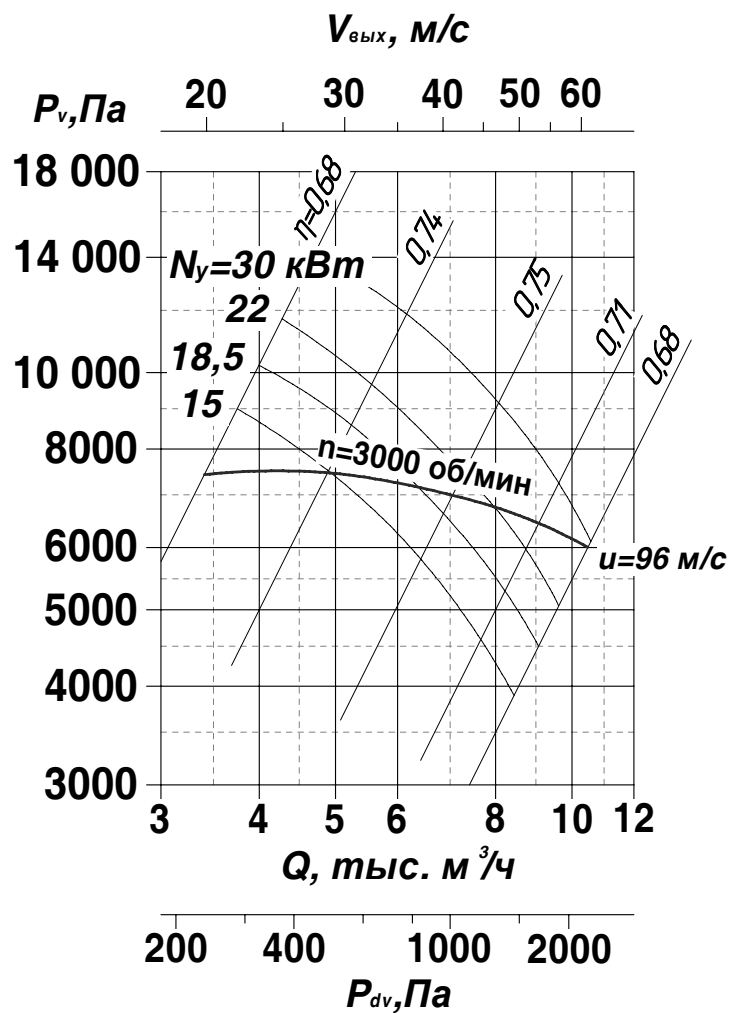

Вентилятор	Электродвигатель			Производительность, тыс. м³/час	Масса, кг	Виброизолятор	
	Типоразмер	кВт/(об/мин)	И _н при 380 В, А			Тип	Кол-во
ВР 120-28-6,3-О ВР 120-28-6,3-К	АИР160S2	15,0/3000	30,0	3,4-4,9	262	ВП 50	4
	АИР160М2	18,5/3000	35,0	3,4-6,4	282		5
	АИР180S2	22,0/3000	41,5	3,4-8,0	297		
	АИР180М2	30,0/3000	55,4	3,4-10,5	317		
ВР 120-28-6,3-В ВР 120-28-6,3-ВК	ВА160S2	15,0/3000	29,0	3,4-4,9	282	ВР-203	4
	ВА160М2	18,5/3000	35,0	3,4-6,4	292		
	ВА180S2	22,0/3000	42,0	3,4-8,0	312		
	ВА180М2	30,0/3000	56,0	3,4-10,5	332		

Вентилятор	n, об/мин	Значение L_{wi} дБ в октавных полосах f_i , Гц							L_{wA} , дБА
		125	250	500	1000	2000	4000	8000	
ВР 120 – 28-6,3	3000	93	98	103	104	100	97	92	106

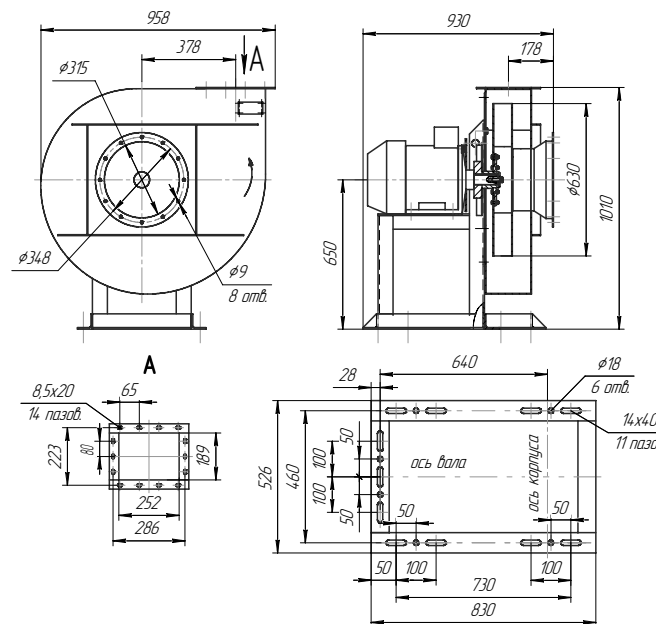

ВР 120-28-8 исп.1

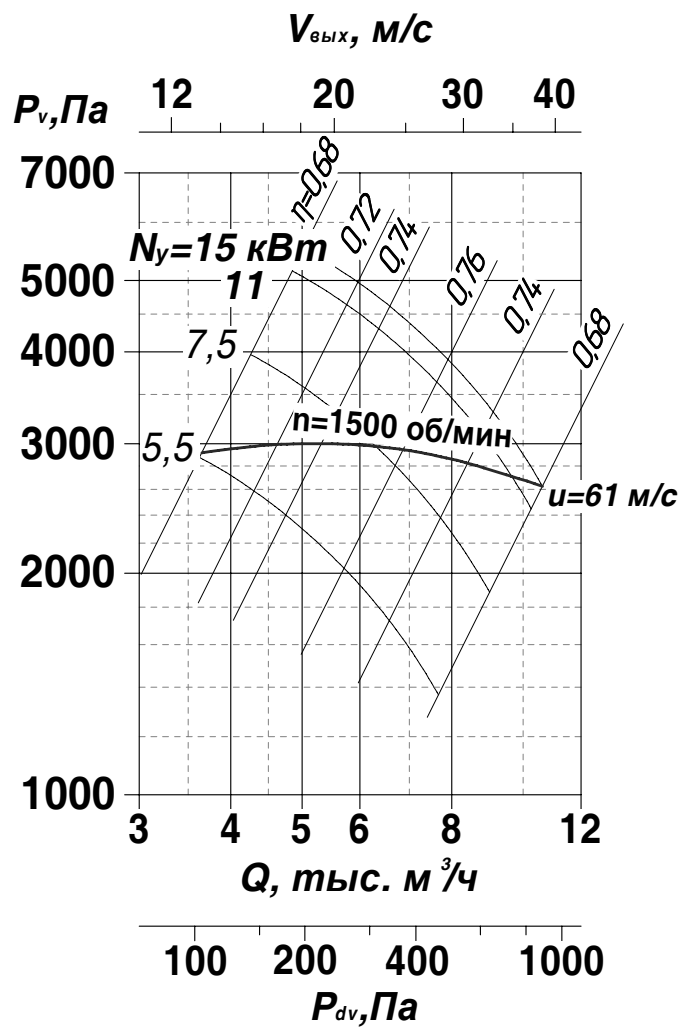

Вентилятор	Электродвигатель			Производительность, тыс. м³/час	Масса, кг	Виброизолятор	
	Типоразмер	кВт/ (об/мин)	И _н при 380 В, А			Тип	Кол-во
ВР 120-28-8-О ВР 120-28-8-К	АИР132М4 АИР160S4	11,0/1500 15,0/1500	22,2 29,0	3,6-9,5 3,6-10,5	356 386	ДО42	4 5
ВР 120-28-8-В ВР 120-28-8-ВК	ВА132М4 ВА160S4	11,0/1500 15,0/1500	23,0 30,0	3,6-9,5 3,6-10,5	400 455		ВР-203

Вентилятор	n, об/мин	Значение L_{wi} дБ в октавных полосах f_i , Гц							L_{wA} , дБА
		125	250	500	1000	2000	4000	8000	
ВР 120 – 28-8	1500	95	97	99	99	98	88	80	103

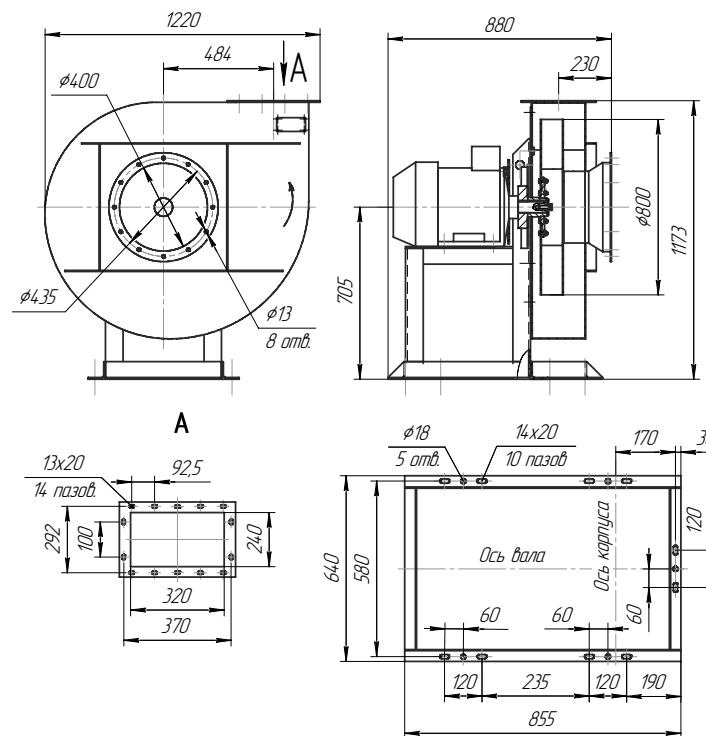

ВЕНТИЛЯТОРЫ РАДИАЛЬНЫЕ: ВР 120 – 28

ВР 120-28-10 исп.1

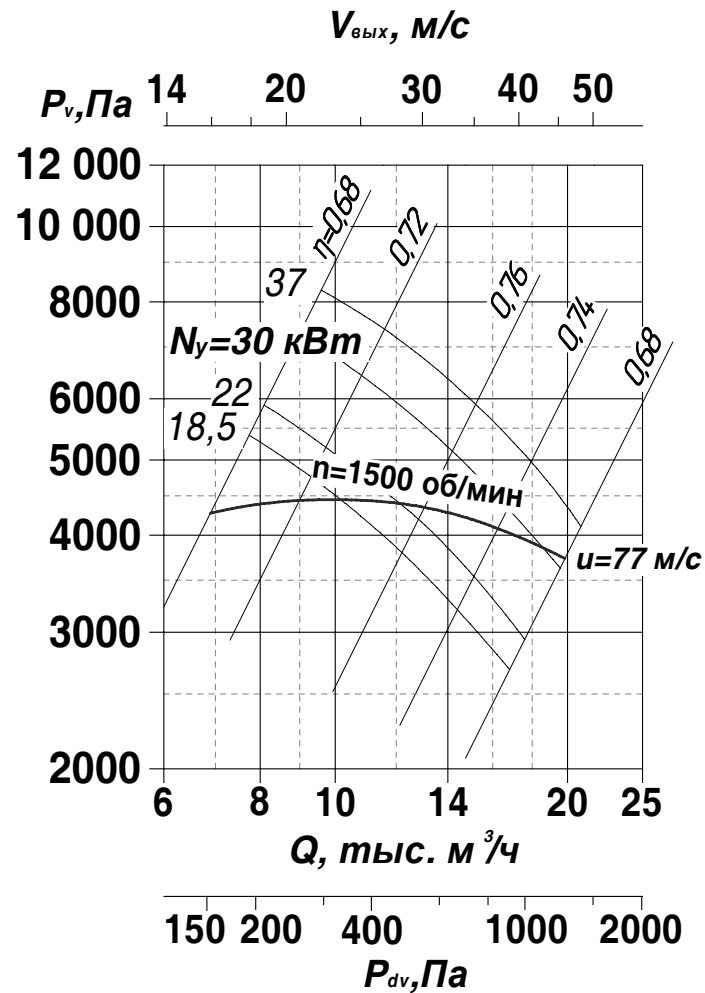

Вентилятор	Электродвигатель			Производительность, тыс. м³/час	Масса, кг	Виброизолятор	
	Типоразмер	кВт/ (об/мин)	In при 380 В, А			Тип	Кол-во
ВР 120-28-10-О ВР 120-28-10-К	A180M4	30/1500	56,0	6,9-18,5	686	ДО43	5
ВР 120-28-10-В ВР 120-28-10-ВК	BA180M4	30/1500	57,0	6,9-18,5	686	ВР 203	6

Вентилятор	n, об/мин	Значение L_{wi} дБ в октавных полосах f_i , Гц							L_{wA} , дБА
		125	250	500	1000	2000	4000	8000	
ВР 120 – 28-10	1500	99	103	105	101	99	93	82	107

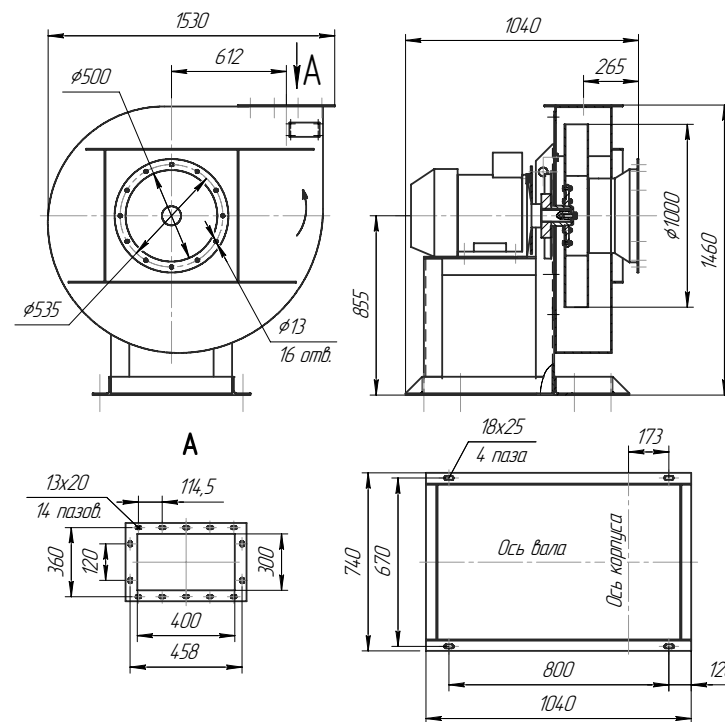

Общие сведения

- Высокого давления
- Одностороннего всасывания
- Корпус спиральный поворотный
- Назад загнутые лопатки
- Количество лопаток – 16
- Направление вращения – правое и левое
- Сертификаты
№ С-RU.АЯ79.В.01134
№ С-RU.АЯ79.В.01135
- Энергоэффективность по ГОСТ 31961-2013 – КЛ2

Назначение

- Системы вентиляции производственных зданий
- Другие производственные и санитарно-технические цели

Варианты изготовления

- Общего назначения из углеродистой стали, **О**, ГОСТ 5976-90
- Коррозионностойкие из нержавеющей стали, **К** и титановых сплавов, **КТ**, ТУ 4861-091-11865045-2012

Условия эксплуатации

- Температура окружающей среды от минус 45°С до плюс 40°С.
- Умеренный климат, 2-я категория размещения. При эксплуатации вентиляторов в помещении допускается использование двигателей 3-й категории размещения. При защите двигателя от атмосферных воздействий допускается использование вентилятора по 1-й категории размещения.
- Возможно применение вентиляторов в условиях холодного климата (УХЛ, ХЛ) с температурой окружающей среды до минус 60°С.



Опции

Виброизолятор



Вставки гибкие типа «Н» и типа «В»



Щит управления



Пример обозначения при заказе

ВР 120-28 – 8 – О – 5 – 30/1500(1915) – Л – У2
 Вентилятор радиальный высокого давления ВР 120-28 №8, общепромышленного исполнения, конструктивная схема 5 по ГОСТ 5976, параметры двигателя N=30 кВт, n=1500 об/мин (частота вращения колеса 1915 об/мин), двигатель расположен слева, климатическое исполнение У2.

Условное обозначение вентиляторов приведено на стр.31

ВЕНТИЛЯТОРЫ РАДИАЛЬНЫЕ: ВР 120 – 28 исп.5



ВР 120-28-8 исп.5

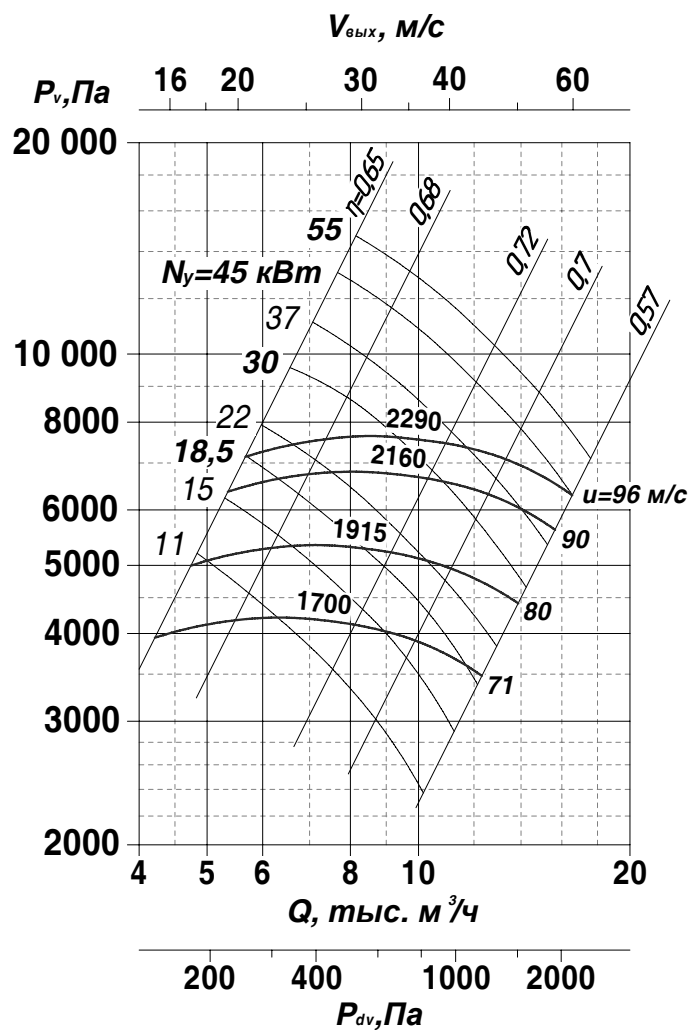

Вентилятор	Электродвигатель			Частота вращения колеса, об/мин	Производительность, тыс.м ³ /час	Масса, кг	Виброизолятор	
	Типоразмер	кВт/ (об/мин)	Ин при 380 В, А				Тип	Кол-во
ВР 120-28-8-О ВР 120-28-8-К	A160M4	18,5/1500	35,0	1700	4,2-11,8	720	ДО 43	5
	A180M4	30/1500	56,0	1915	4,7-14,0	720		
	A200L4	45/1500	86,0	2160	5,4-15,5	840		
	A200L4	45/1500	86,0	2290	5,6-16,5	850		

Вентилятор	n, об/мин	Значение L_{wi} , дБ в октавных полосах f_i , Гц								L_{WA} , дБА
		63	125	250	500	1000	2000	4000	8000	
ВР 120-28-8	1700	86	91	100	104	104	96	92	90	107
	1915	89	94	104	108	106	98	94	92	109
	2160	91	96	106	110	109	101	97	95	112
	2290	93	98	108	112	110	102	98	96	113

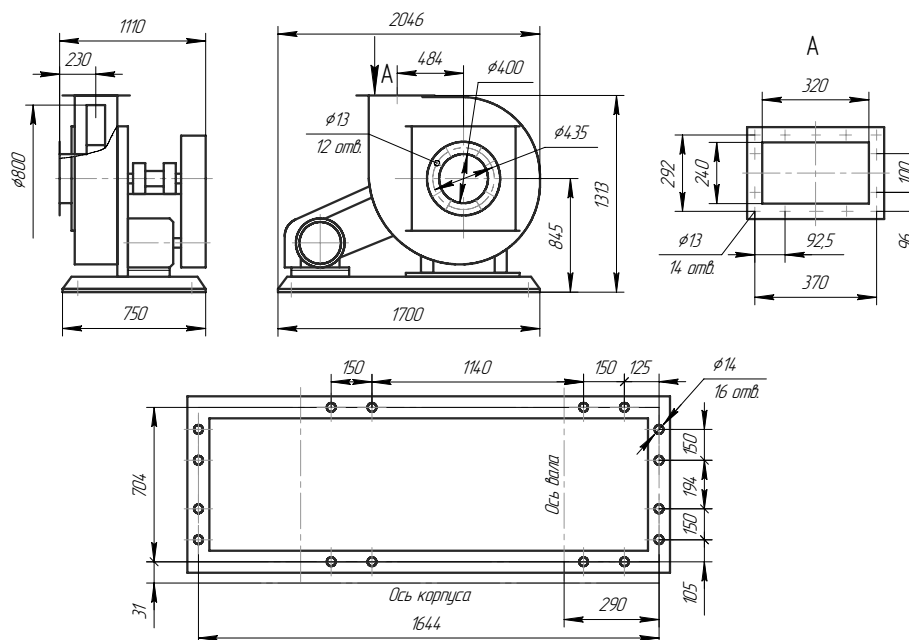

ВР 120-28-10 исп.5

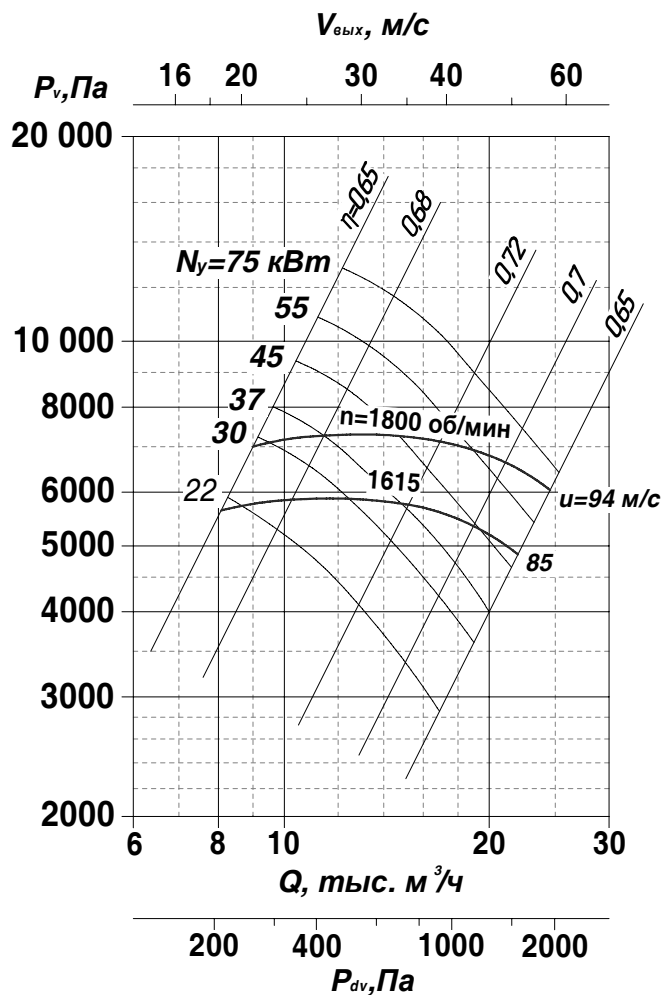

Вентилятор	Электродвигатель			Частота вращения колеса, об/мин	Производительность, тыс.м ³ /час	Масса, кг	Виброизолятор	
	Типоразмер	кВт/(об/мин)	Ин при 380 В, А				Тип	Кол-во
ВР 120-28-10-О ВР 120-28-10-К	A200L4	45/1500	86,0	1615	8,0-19,0	980	ДО 44	7
	A225M4	55/1500	105,0	1615	8,0-22,0	1045		
	A225M4	55/1500	105,0	1800	9,0-19,0	1065		
	A250S4	75/1500	136,0	1800	9,0-24,5	1170		

Вентилятор	n, об/мин	Значение L_{wi} , дБ в октавных полосах f, Гц								L_{wA} , дБА
		63	125	250	500	1000	2000	4000	8000	
ВР 120-28-10	1615	89	94	104	108	106	98	94	92	109
	1800	90	95	105	109	108	100	96	94	111

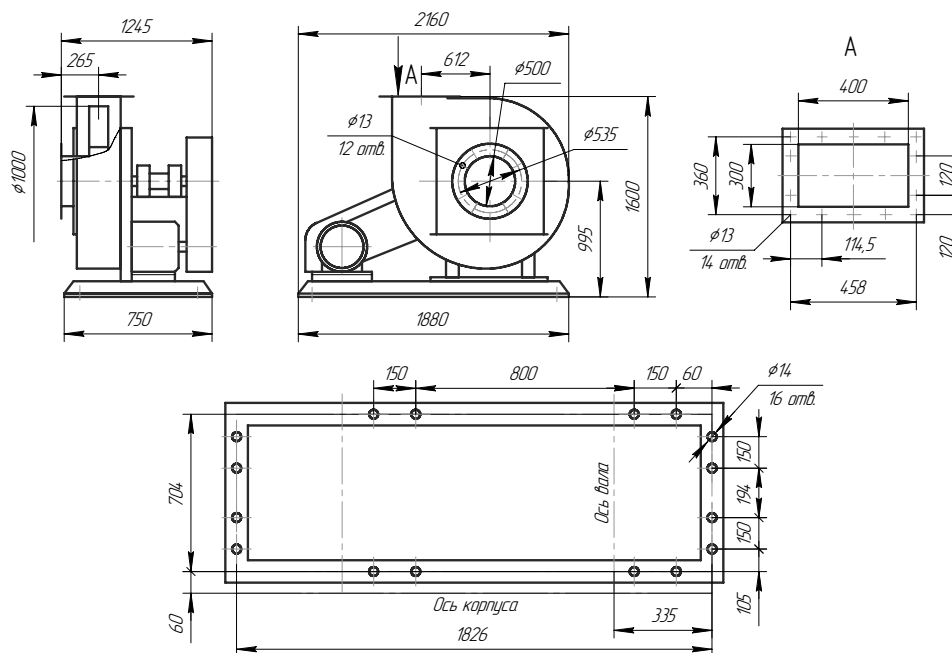



Общие сведения

- Среднего давления
- Одностороннего всасывания
- Корпус спиральный, поворотный
- Радиальные лопатки
- Количество лопаток – 8
- Направление вращения – правое и левое
- Сертификат № С-RU.АЯ79.В.01135

Назначение

- Удаление древесных стружек и опилок
- Отсос металлической пыли от станков
- Система пневмотранспорта зерна и при производстве круп
- Удаление пыли и шлаков при сварочном производстве
- Другие производственные и санитарно-технические цели

Варианты изготовления

- Пылевые из углеродистой стали, **О**, ТУ 4861-009-11865045-00
- Пылевые коррозионностойкие из нержавеющей стали, **К** и титановых сплавов, **КТ**, ТУ 4861-009-11865045-00

Условия эксплуатации

- Температура окружающей среды от минус 45°С до плюс 40°С (плюс 45°С для вентиляторов в тропическом исполнении). Умеренный климат, 2-я и 3-я категория размещения. При защите двигателя от атмосферных воздействий допускается использование вентилятора по 1-й категории размещения.

Опции

Виброизолятор



Вставки гибкие типа «Н» и типа «В»



Щит управления



Условное обозначение

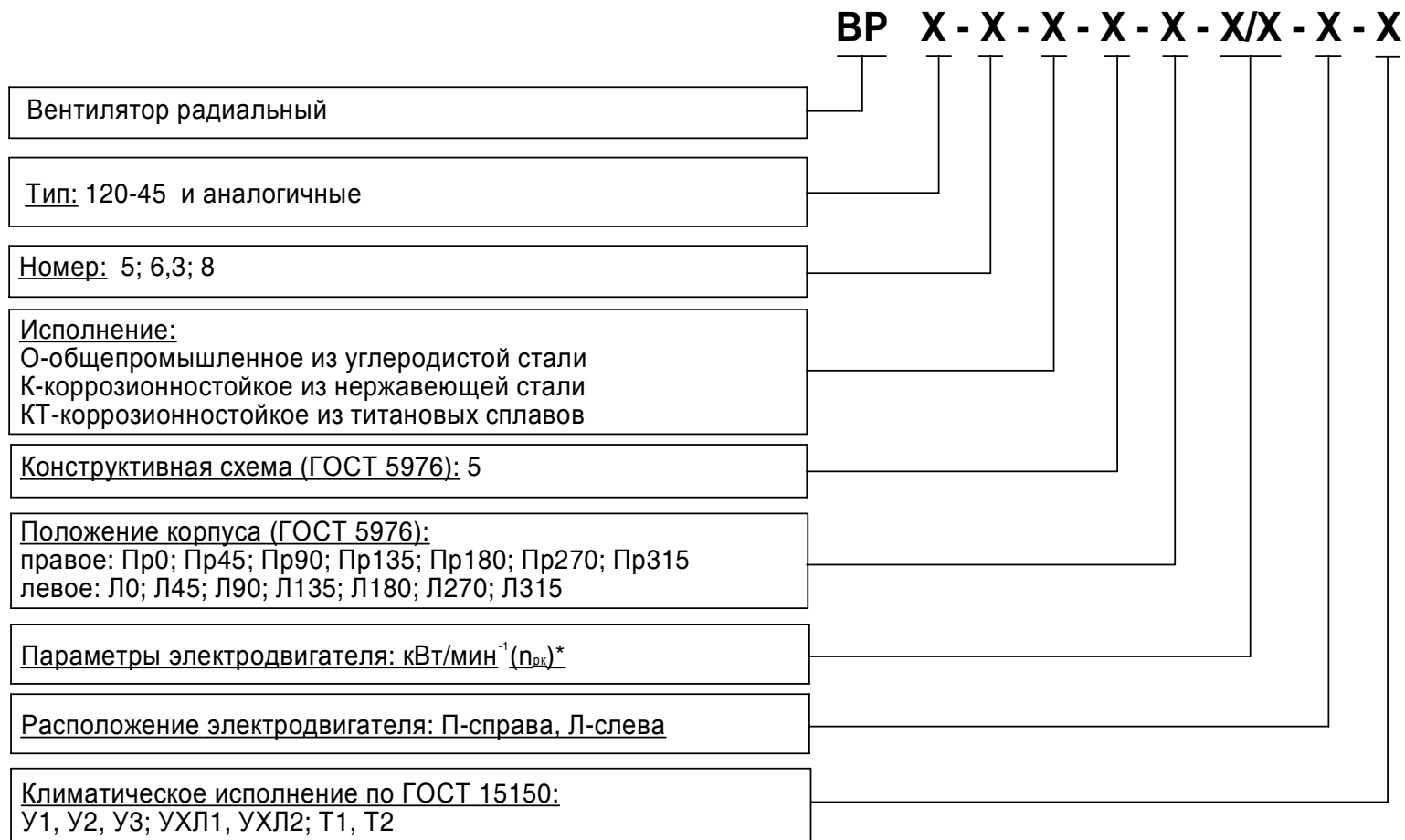

* - частота вращения рабочего колеса указывается для вентиляторов конструктивной схемы 5.

Пример обозначения при заказе

ВР 120-45 – 6,3 – К – 5 – Пр0° – 7,5/1500(1990) – П – У2 – Вентилятор радиальный среднего давления ВР 120-45-6,3, коррозионностойкий из нержавеющей стали, конструктивная схема 5 по ГОСТ 5976, положение корпуса правое, угол разворота улитки 0°, параметры двигателя N=7,5 кВт, n=1500 об/мин (частота вращения колеса 1990 об/мин), расположение двигателя правое, климатическое исполнение У2.

ВР 120-45-6,3 исп.5

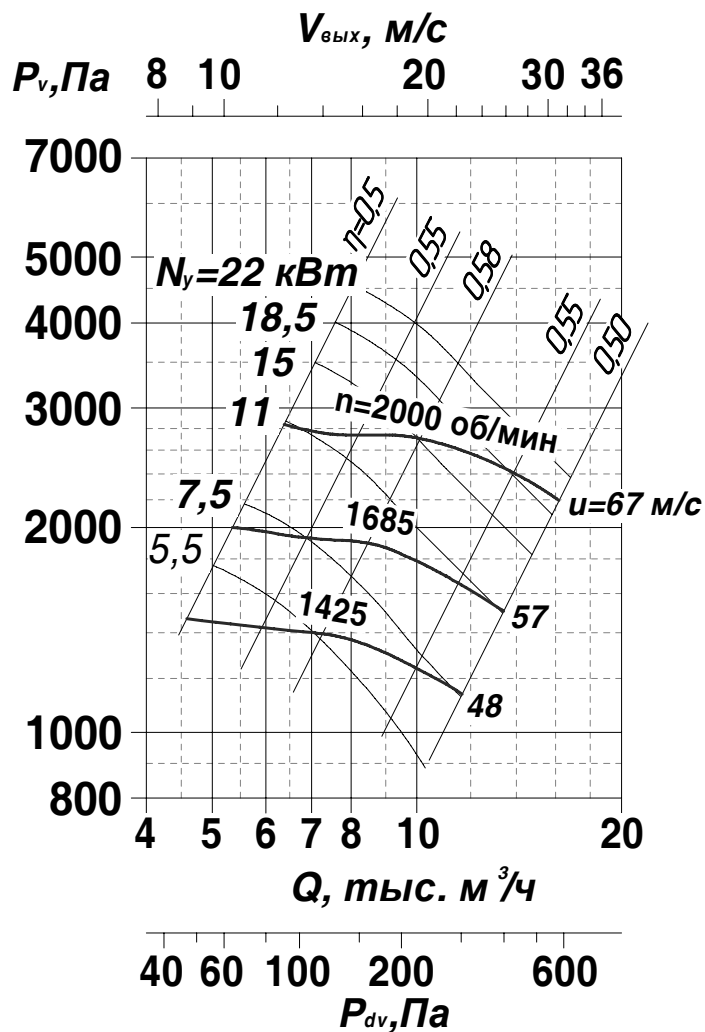

Вентилятор	Электродвигатель			Частота вращения колеса, об/мин	Производительность, тыс. м ³ /час	Масса, кг	Виброизолятор	
	Типоразмер	кВт/об/мин	И _н при 380 В, А				Тип	Кол-во
ВР120-45-6,3-О ВР120-45-6,3-К	АДМ132S4	7,5/1500	15,8	1425	4,6-11,5	310	ДО-42	4
	АДМ132М4	11/1500	22,9	1685	5,4-13,0	375		
	АИР160S4	15/1500	29,0	2000	6,4-10,0	395		
	АИР160М4	18,5/1500	35,0	2000	6,4-13,5	395		
	А180S4	22/1500	42,0	2000	6,4-16,0	410	5	

Вентилятор	n, об/мин	Значение L_{wi} , дБ в октавных полосах, f_i , Гц								L_{wa} , дБА
		63	125	250	500	1000	2000	4000	8000	
ВР 120-45-6,3	1425	87	90	97	108	96	93	89	85	106
	1685	91	94	101	112	100	97	93	89	110
	2000	96	99	106	117	105	102	98	94	115

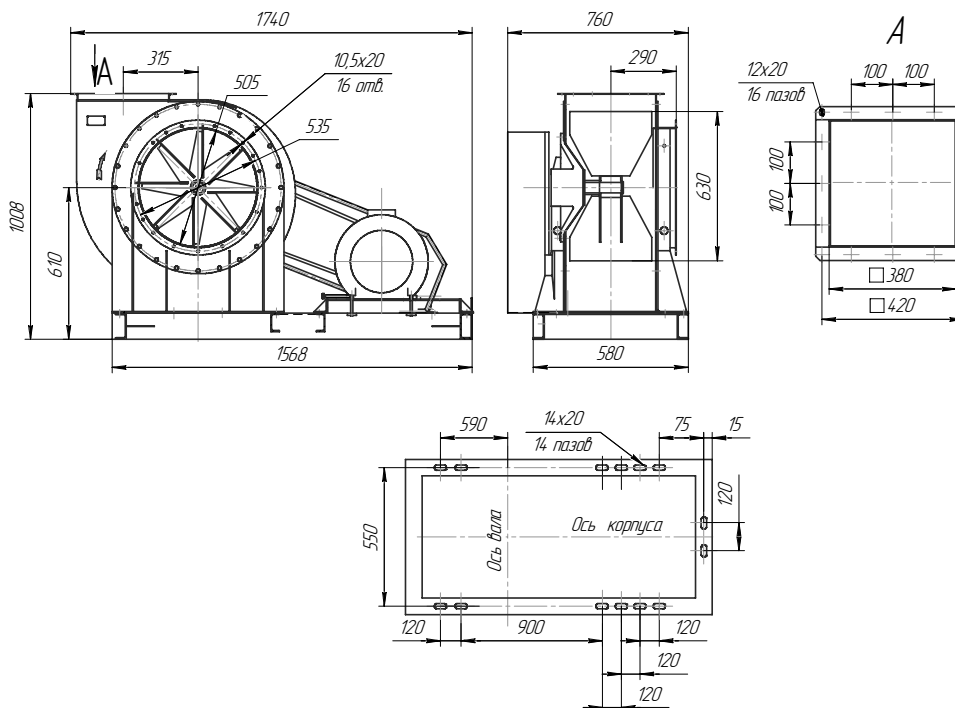

ВЕНТИЛЯТОРЫ РАДИАЛЬНЫЕ ПЫЛЕВЫЕ: ВР 120 – 45

ВР 120-45-8 исп.5

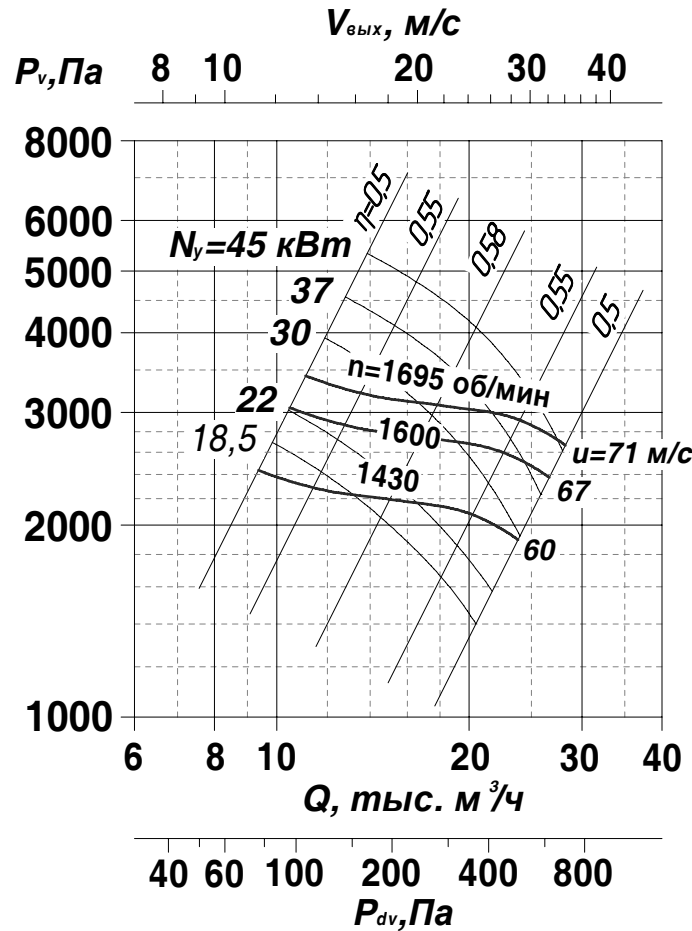

Вентилятор	Электродвигатель			Частота вращения колеса, об/мин	Производительность, тыс. м³/час	Масса, кг	Виброизолятор	
	Типоразмер	кВт/об/мин	Ин при 380 В, А				Тип	Кол-во
ВР120-45-8-О ВР120-45-8-К	A180S4	22/1500	42,0	1430	9,5-16,5	700	ДО-43	6
	A180M4	30/1500	56,0	1430	9,5-24,0	760		
	A200M4	37/1500	70,0	1600	10,5-24,5	825		
	A200L4	45/1500	86,0	1600	10,5-27,0	855		
	A200L4	45/1500	86,0	1695	11,0-27,5	860		

Вентилятор	n, об/мин	Значение L _{wi} , дБ в октавных полосах, f _i , Гц								L _{WA} , дБА
		63	125	250	500	1000	2000	4000	8000	
ВР 120-45-8	1430	94	97	104	115	103	100	96	92	113
	1600	97	100	107	118	106	103	99	95	116
	1695	98	101	108	119	107	104	100	96	117

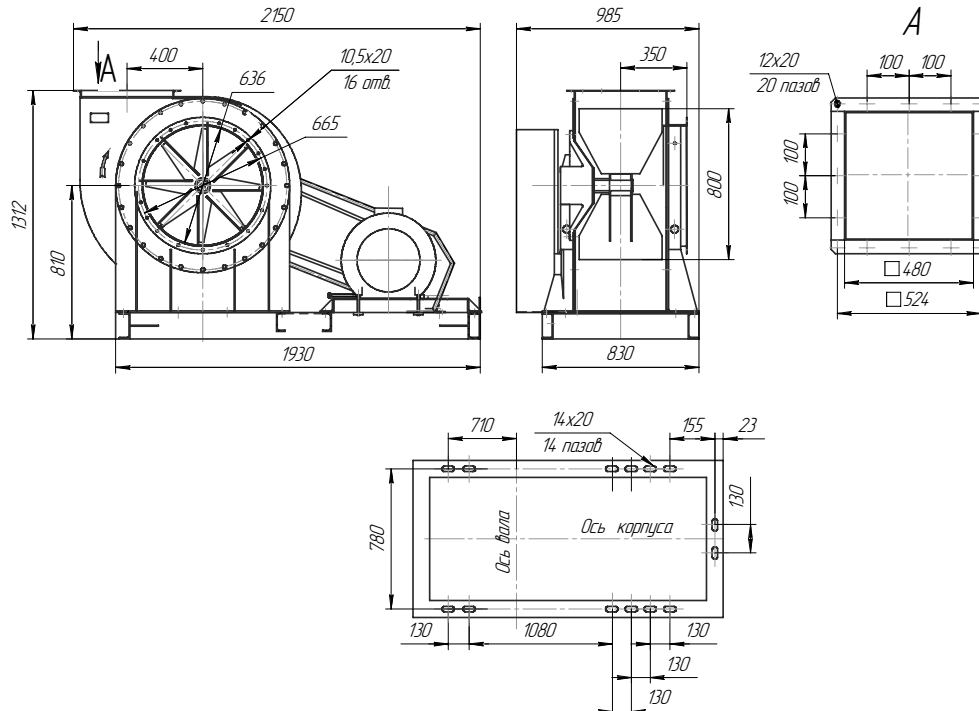

ВЕНТИЛЯТОРЫ РАДИАЛЬНЫЕ ПЫЛЕВЫЕ: ВР 120 – 45

Правое вращение

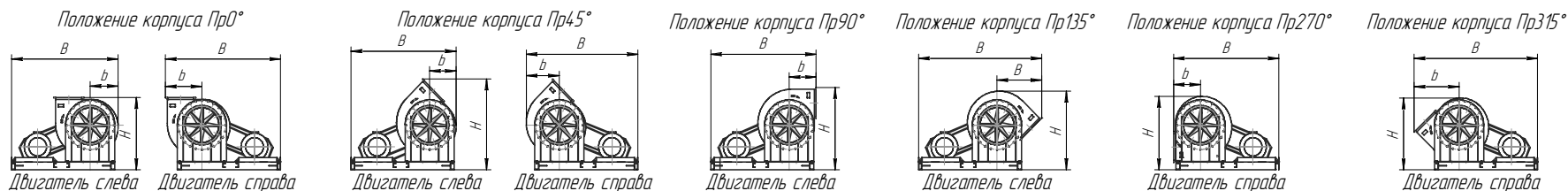

Вентилятор	Положение корпуса Пр 0°						Положение корпуса Пр 45°					
	Двигатель слева			Двигатель справа			Двигатель слева			Двигатель справа		
	H	b	B	H	b	B	H	b	B	H	b	B
ВР120-45-5	823	334	1324	823	435	1426	1036	315	1305	1036	390	1380
ВР120-45-6,3	988	424	1617	988	547	1740	1264	399	1592	1264	495	1688
ВР120-45-8	1312	921	1990	1312	683	2152	1648	495	1960	1648	616	2085

Вентилятор	Положение корпуса Пр 90°			Положение корпуса Пр 135°			Положение корпуса Пр 270°			Положение корпуса Пр 315°		
	Двигатель слева			Двигатель справа			Двигатель справа			Двигатель слева		
	H	b	B	H	b	B	H	b	B	H	b	B
ВР120-45-5	936	323	1312	890	536	1526	834	323	1313	815	536	1526
ВР120-45-6,3	1157	398	1571	1102	654	1847	1076	398	1571	1009	654	1847
ВР120-45-8	1494	502	1970	1428	838	2307	1332	502	1970	1303	838	2307

Левое вращение

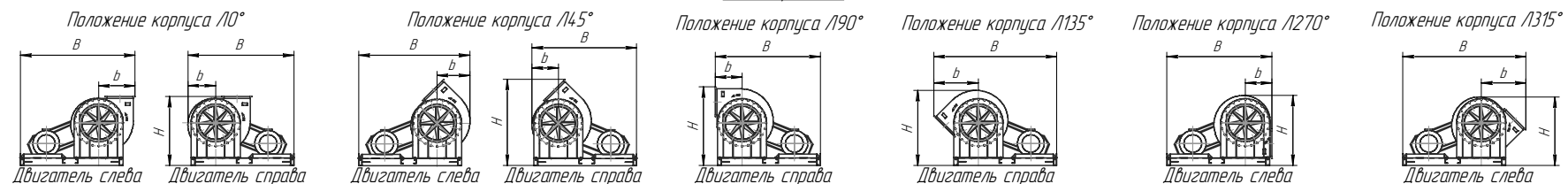

Вентилятор	Положение корпуса Л 0°						Положение корпуса Л 45°					
	Двигатель слева			Двигатель справа			Двигатель слева			Двигатель справа		
	H	b	B	H	b	B	H	b	B	H	b	B
ВР120-45-5	823	435	1426	823	334	1324	1036	390	1380	1036	315	1305
ВР120-45-6,3	988	547	1740	988	424	1617	1264	495	1688	1264	399	1592
ВР120-45-8	1312	683	2152	1312	921	1990	1648	616	2085	1648	495	1960

Вентилятор	Положение корпуса Л 90°			Положение корпуса Л 135°			Положение корпуса Л 270°			Положение корпуса Л 315°		
	Двигатель справа			Двигатель справа			Двигатель слева			Двигатель слева		
	H	b	B	H	b	B	H	b	B	H	b	B
ВР120-45-5	936	323	1312	890	536	1526	834	323	1313	815	536	1526
ВР120-45-6,3	1157	398	1571	1102	654	1847	1076	398	1571	1009	654	1847
ВР120-45-8	1494	502	1970	1428	838	2307	1332	502	1970	1303	838	2307

Общие сведения



- Низкого давления
- Одностороннего всасывания
- Назад загнутые лопатки
- Количество лопаток – 10
- Сертификаты
№ С-RU.АЯ79.В.01136
№ РОСС RU.МГ01.В03429
№ ТС RU С-RU.ГБ05.В.00342
- Энергоэффективность по ГОСТ 31961-2013 – КЛ2

Назначение

- Система вытяжной вентиляции промышленных и общественных зданий
- Устанавливаются на кровле
- Могут работать как с подключенной сетью воздуховодов, так и без нее

Варианты изготовления



- Общего назначения из углеродистой оцинкованной стали, **О**, ГОСТ 24814-81
- Коррозионностойкие из нержавеющей стали **К** ТУ 4861-053-11865045-2008
- Взрывозащищенные из разнородных металлов **В**, взрывозащищенные коррозионностойкие **ВК**, ТУ 4861-034-11865045-2008
- Взрывозащищенные из алюминиевых сплавов **ВА**, ТУ 4861-034-11865045-2008
- По заказу потребителя комплектуются самооткрывающимся клапаном

Условия эксплуатации

- Температура окружающей среды от минус 45°С до плюс 40°С (45°С – для вентиляторов тропического исполнения). Умеренный климат, 1-я категория размещения.
- Возможно изготовление вентиляторов для работы в условиях холодного климата (УХЛ, ХЛ) с температурой окружающей среды до минус 60°С.

Опции

Щит управления



Поддон



Стакан

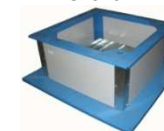

Клапан



Вставка гибкая



Виброизолятор



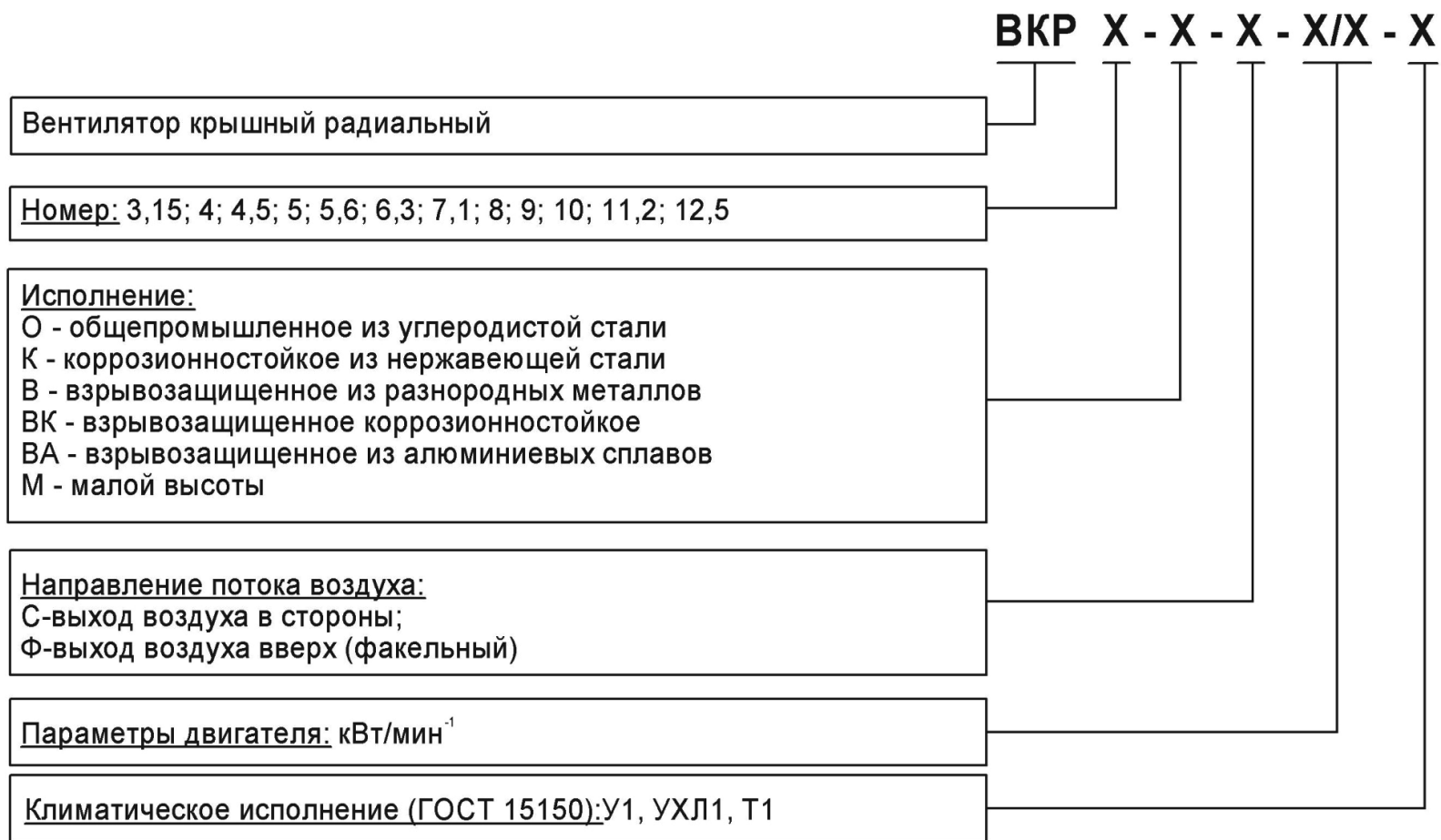

Примеры обозначения при заказе

ВКР-6,3-О-С-1,5/1000-У1- Вентилятор крышный радиальный №6,3 общепромышленного исполнения с выходом потока в сторону, двигатель N=1,5 кВт, n=1000 об/мин, климатическое исполнение У1

ВКР-12,5 – В – Ф – 22/750 – УХЛ1 – Вентилятор крышный радиальный №12,5 взрывозащищенного исполнения с выходом потока вверх, двигатель N=22 кВт, n=750 об/мин, климатическое исполнение УХЛ1.

ВЕНТИЛЯТОРЫ КРЫШНЫЕ: ВКР

Комплектация вентиляторов дополнительными принадлежностями

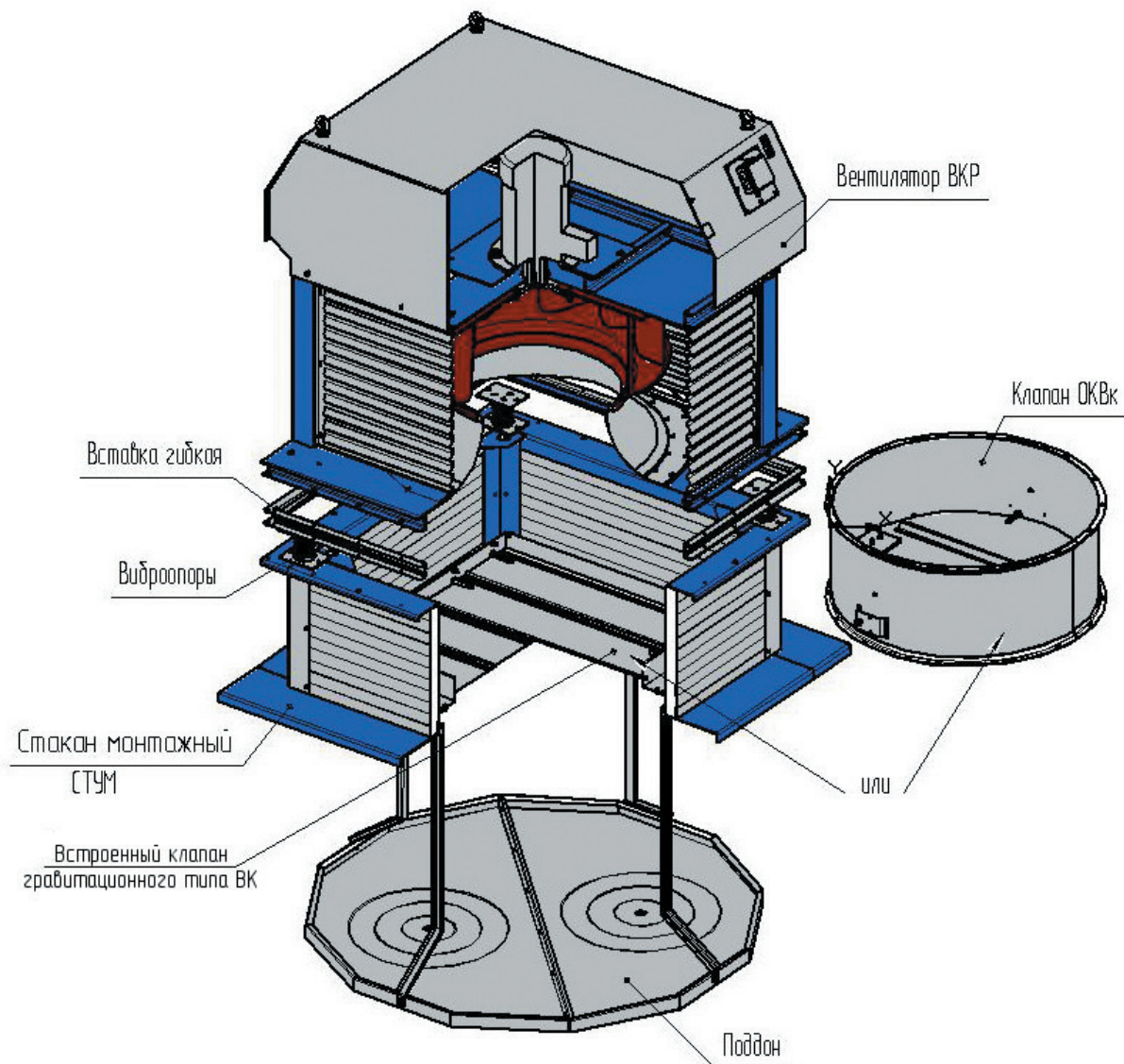

ВЕНТИЛЯТОРЫ КРЫШНЫЕ: ВКР

ВКР-3,15-...-С

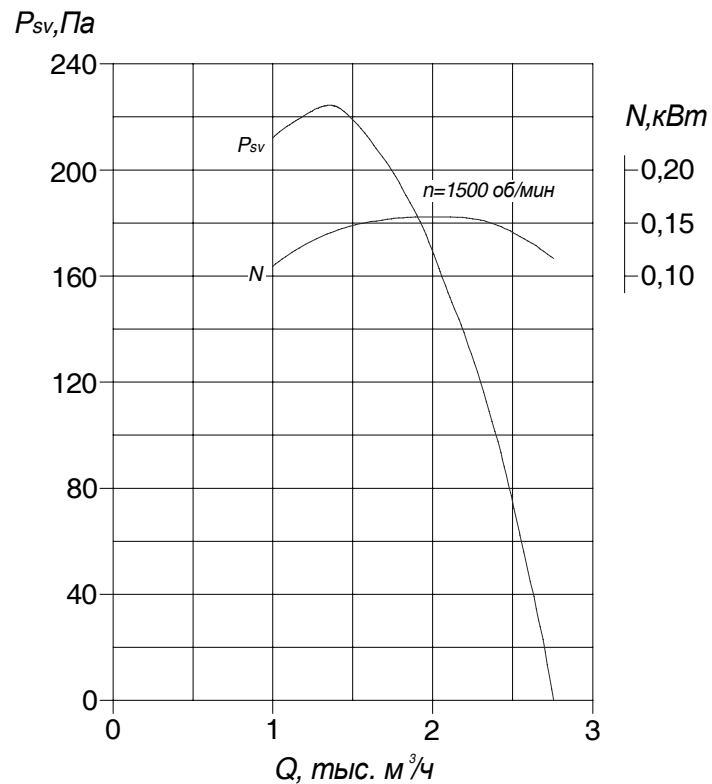

Вентилятор	Электродвигатель			Производительность, тыс.м ³ /ч	Масса, кг	Виброизолятор	
	Типоразмер	кВт/(об/мин)	In при 380 В, А			Тип	Кол-во
ВКР-3,15-О-С	АДМ 63А4	0,25/1500	1,16	1,0-2,7	51	ВП-30	4
ВКР-3,15-В-С	АИМЛ 63А4	0,25/1500	0,8	1,0-2,7	58	-	-

Вентилятор	Частота вращения колеса, об/мин	Значение L_{wi} , дБ в октавных полосах f_i , Гц								L_{wA} , дБА
		63	125	250	500	1000	2000	4000	8000	
ВКР-3,15-...-С	1500	68	60	59	67	62	58	53	48	67

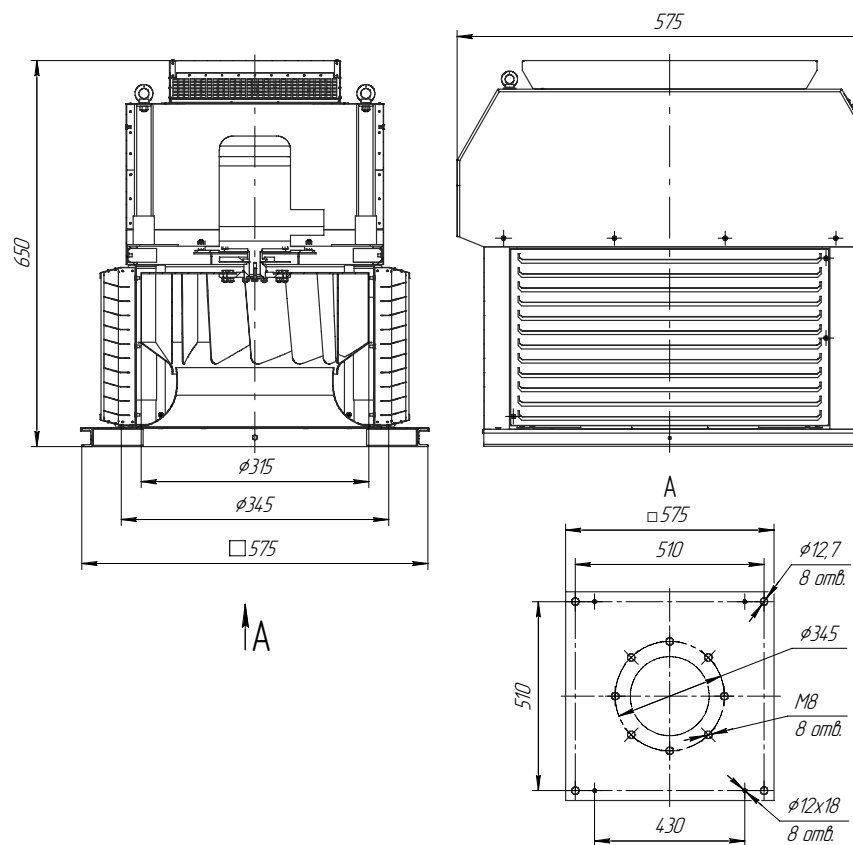

ВЕНТИЛЯТОРЫ КРЫШНЫЕ: ВКР

ВКР-4-...-С

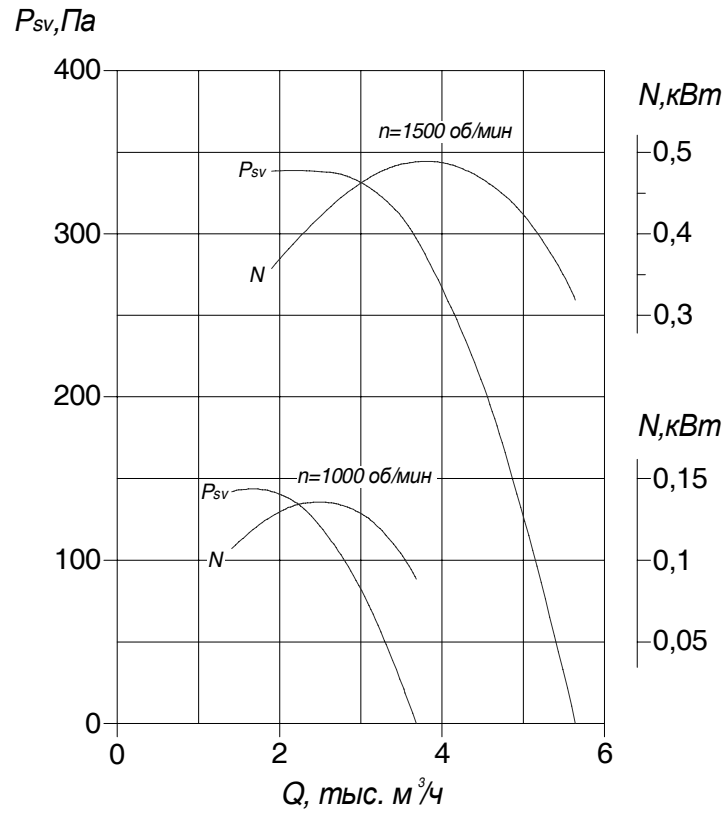

Вентилятор	Электродвигатель			Производительность, тыс.м ³ /ч	Масса, кг	Виброизолятор	
	Типоразмер	кВт/(об/мин)	In при 380 В, А			Тип	Кол-во
ВКР-4-О-С ВКР-4-К-С	АДМ 71А6 АДМ 71А4	0,37/1000 0,55/1500	1,55 1,8	1,2-3,7 1,9-5,6	79 82	ВП-30	4
ВКР-4-В-С ВКР-4-ВК-С	АИМЛ 71А6 АИМЛ 71А4	0,37/1000 0,55/1500	1,1 1,5	1,2-3,7 1,9-5,6	89	-	-

Вентилятор	Частота вращения колеса, об/мин	Значение L_{wi} , дБ в октавных полосах f_i , Гц								L_{WA} , дБА
		63	125	250	500	1000	2000	4000	8000	
ВКР-4-...-С	1000	66	58	57	65	60	55	51	46	65
	1500	76	68	67	76	70	66	62	56	76

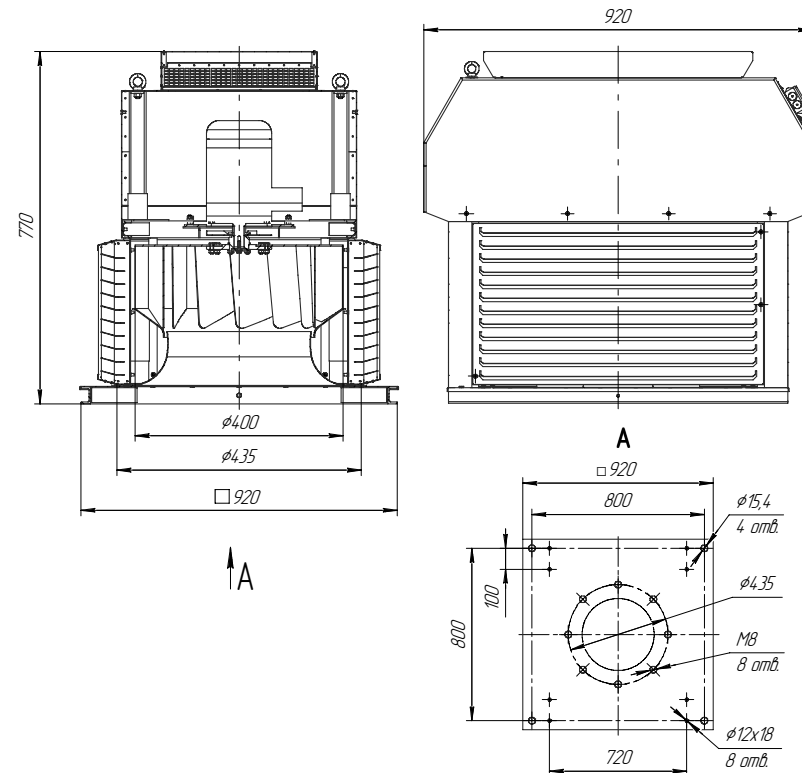

ВКР-4,5-...-С

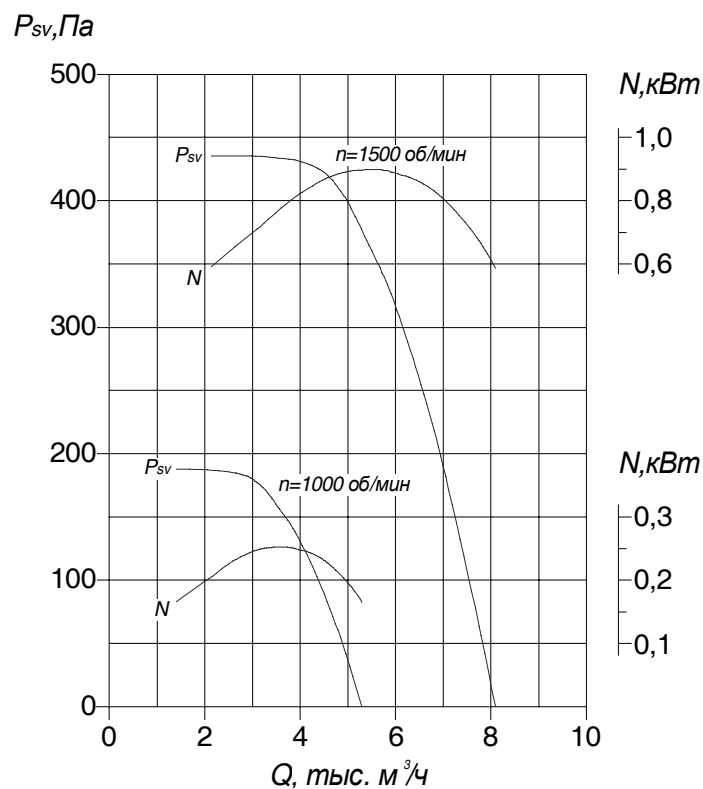

Вентилятор	Электродвигатель			Производительность, тыс.м ³ /ч	Масса, кг	Виброизолятор	
	Типоразмер	кВт/(об/мин)	Ин при 380 В, А			Тип	Кол-во
ВКР-4,5-О-С	АДМ 71А6	0,37/1000	1,55	1,4-5,3	83	ВП-30	4
ВКР-4,5-К-С	АДМ 80А4	1,1/1500	3,03	2,1-8,1	87		
ВКР-4,5-В-С	АИМЛ 71А6	0,37/1000	1,1	1,4-5,3	91	-	-
ВКР-4,5-ВК-С	АИМЛ 80А4	1,1/1500	2,8	2,1-8,1	97		

Вентилятор	Частота вращения	Значение L _{wi} , дБ в октавных полосах f _i , Гц								L _{wA} , дБА
		63	125	250	500	1000	2000	4000	8000	
ВКР-4,5-...-С	1000	70	62	61	69	64	59	55	50	69
	1500	81	73	72	80	75	70	66	61	80

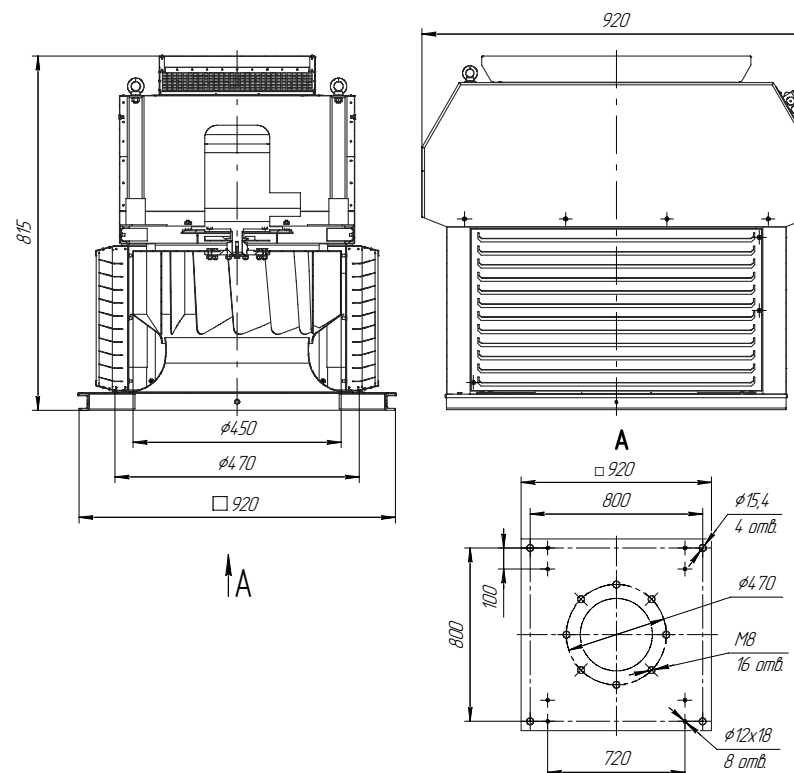

ВЕНТИЛЯТОРЫ КРЫШНЫЕ: ВКР

ВКР-5-...-С

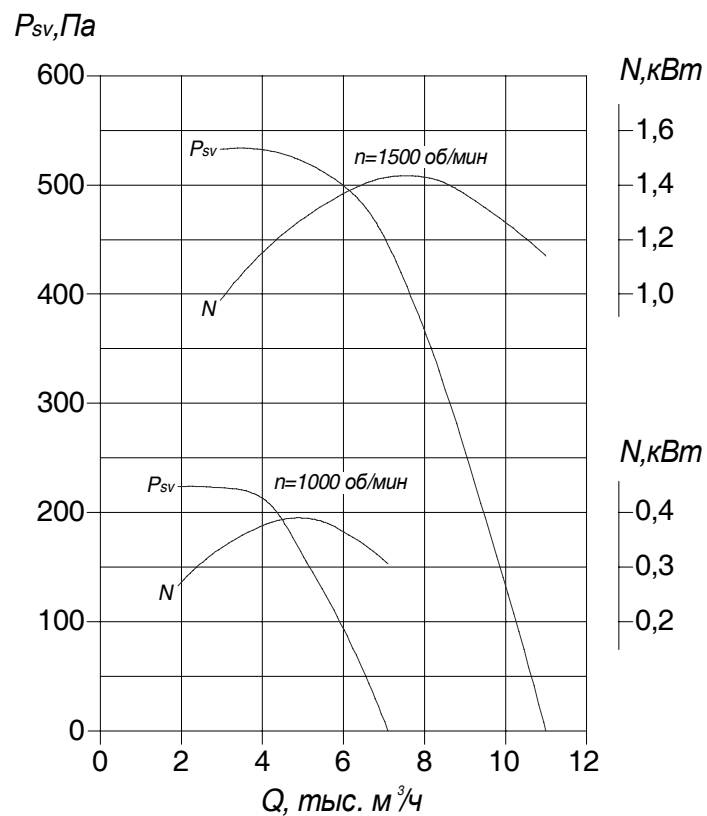

Вентилятор	Электродвигатель			Производительность, тыс.м ³ /ч	Масса, кг	Виброизолятор	
	Типоразмер	кВт/(об/мин)	Ин при 380 В, А			Тип	Кол-во
ВКР-5-О-С ВКР-5-К-С	АДМ 71В6 АДМ 80В4	0,55/1000 1,5/1500	2,0 3,78	1,9-7,1 2,9-11,0	87 93	ВП-30	4
ВКР-5-В-С ВКР-5-ВК-С	АИМЛ 71В6 АИМЛ 80В4	0,55/1000 1,5/1500	1,7 3,3	1,9-7,1 2,9-11,0	97 105		

Вентилятор	Частота вращения	Значение L _{wi} , дБ в октавных полосах f _i , Гц								L _{WA} , дБА
		63	125	250	500	1000	2000	4000	8000	
ВКР-5-...-С	1000	74	65	65	73	68	63	59	54	73
	1500	84	76	76	84	79	74	70	64	84

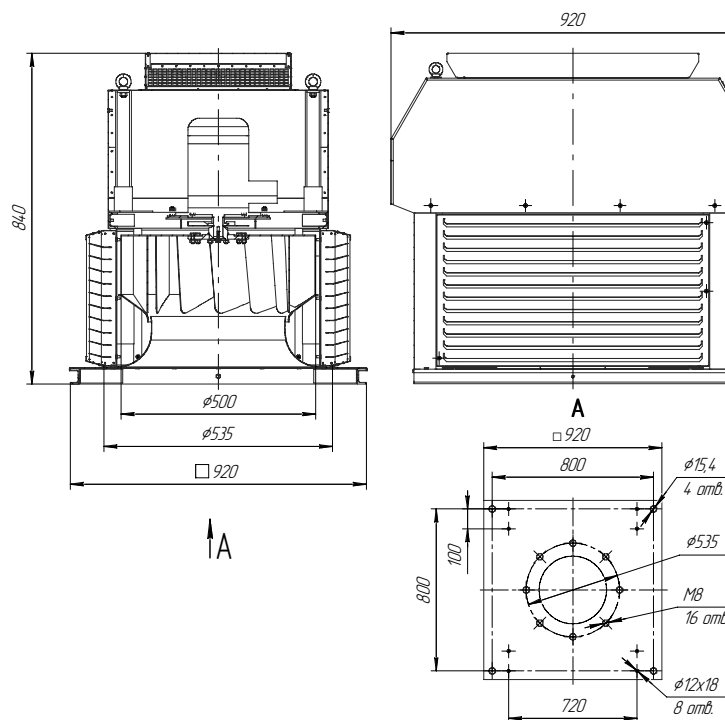

ВЕНТИЛЯТОРЫ КРЫШНЫЕ: ВКР

ВКР-5,6-...-С

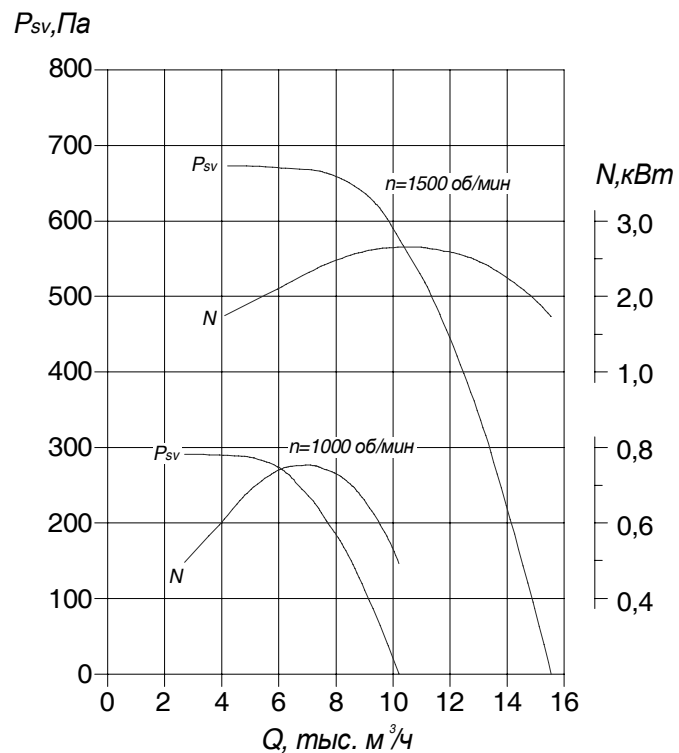

Вентилятор	Электродвигатель			Производительность, тыс.м ³ /ч	Масса, кг	Виброизолятор	
	Типоразмер	кВт/(об/мин)	И _н при 380 В, А			Тип	Кол-во
ВКР-5,6-О-С	АДМ 80В6	1,1/1000	3,39	2,7-10,2	116	ВП-50	4
ВКР-5,6-К-С	АДМ 100S4	3,0/1500	7,17	4,1-15,5	124		
ВКР-5,6-В-С	АИМЛ 80В6	1,1/1000	3,0	2,7-10,2	128	-	-
ВКР-5,6-ВК-С	АИМЛ 100S4	3,0/1500	7,3	4,1-15,5	136		

Вентилятор	Частота вращения колеса, об/мин	Значение L_{w_i} , дБ в октавных полосах f_i , Гц								L_{wA} , дБА
		63	125	250	500	1000	2000	4000	8000	
ВКР-5,6-...-С	1000	78	70	69	78	72	68	64	58	78
	1500	89	81	80	88	83	78	74	69	88

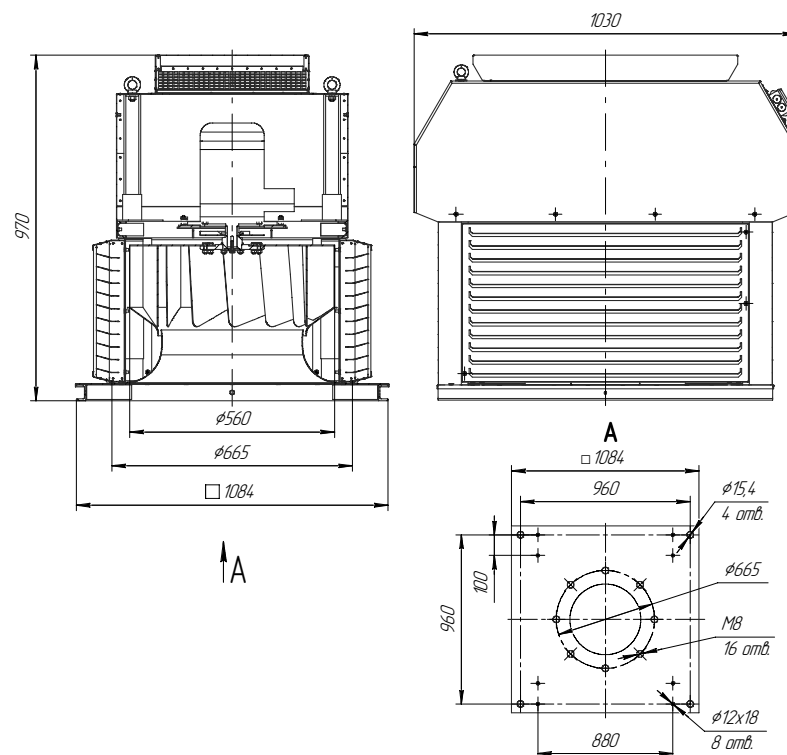

ВЕНТИЛЯТОРЫ КРЫШНЫЕ: ВКР

ВКР-6,3-...-С

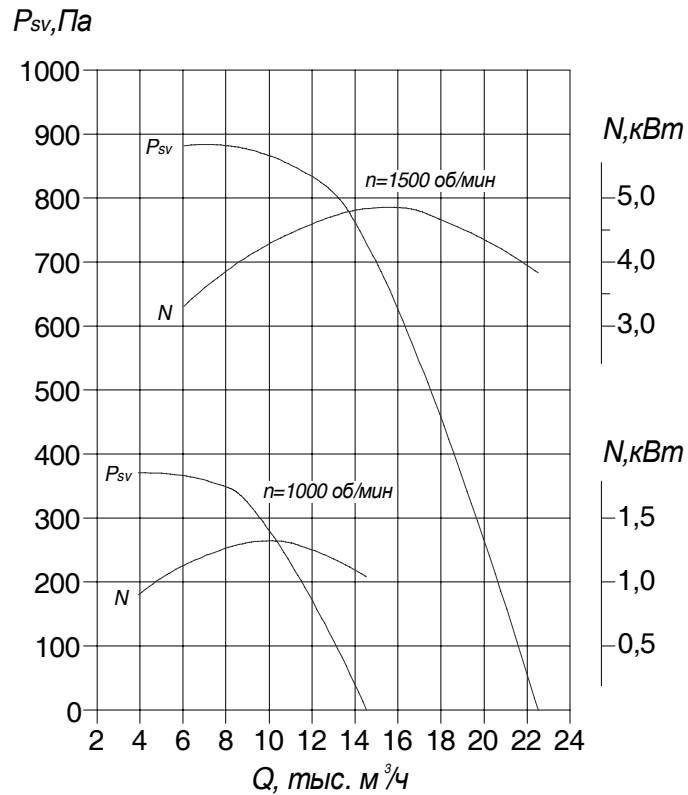

Вентилятор	Электродвигатель			Производительность, тыс. м³/ч	Масса, кг	Виброизолятор	
	Типоразмер	кВт/ (об/мин)	In при 380 В, А			Тип	Кол-во
ВКР-6,3-О-С ВКР-6,3-К-С	АДМ 90L6 АДМ 112М4	1,5/1000 5,5/1500	4,74 12	3,8-14,5 6,0-22,5	128 173	ВП-50	4
ВКР-6,3-В-С ВКР-6,3-ВК-С	АИМЛ 90L6 АИМЛ 112М4	1,5/1000 5,5/1500	4,2 12	3,8-14,5 6,0-22,5	169 189		

Вентилятор	Частота вращения колеса, об/мин	Значение L_{wi} , дБ в октавных полосах f_i , Гц								L_{wA} , дБА
		63	125	250	500	1000	2000	4000	8000	
ВКР-6,3-...-С	1000	82	74	74	82	76	72	68	62	82
	1500	93	85	85	93	87	83	79	73	93

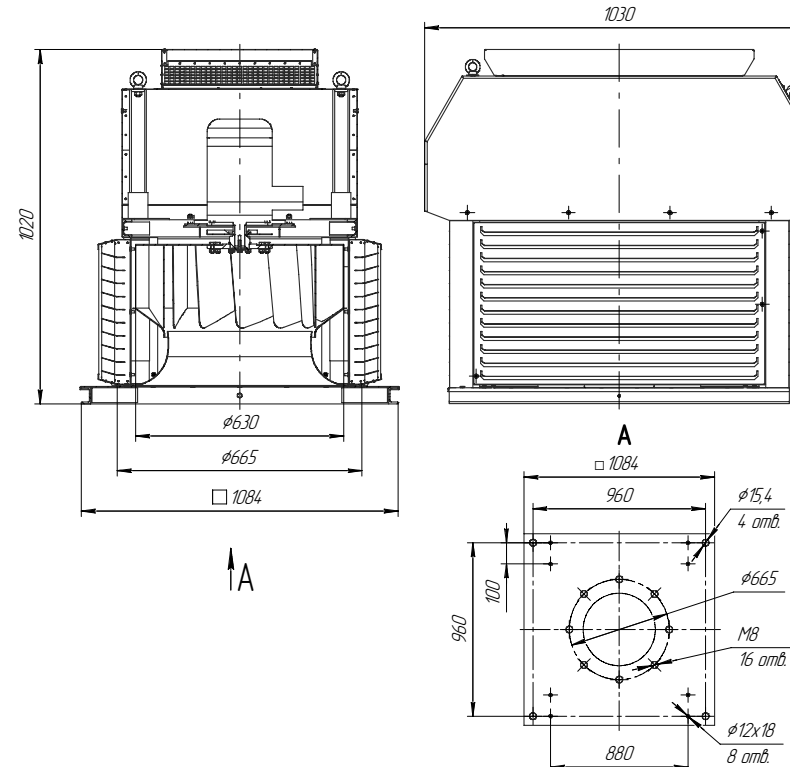

ВКР-7,1-...-С

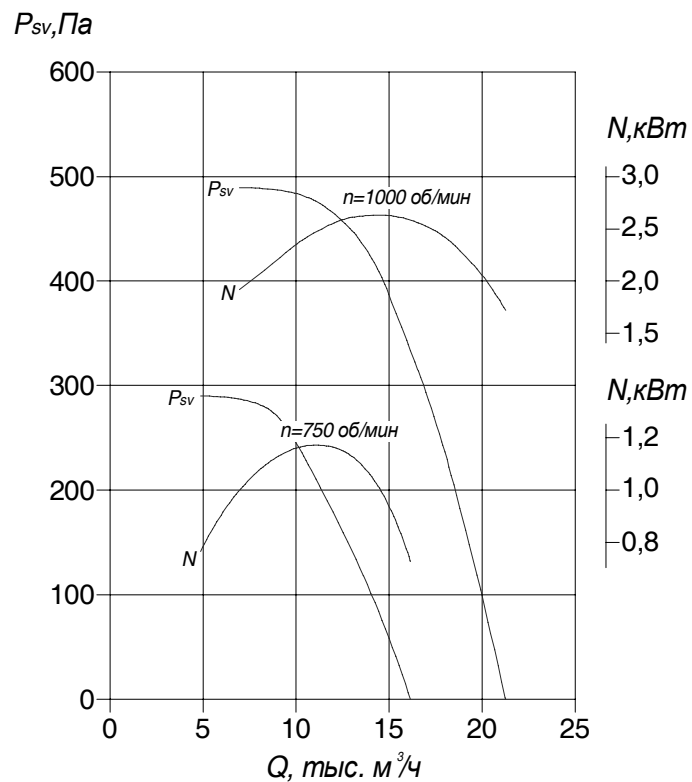

Вентилятор	Электродвигатель			Производительность, тыс.м ³ /ч	Масса, кг	Виброизолятор	
	Типоразмер	кВт/(об/мин)	Ин при 380 В, А			Тип	Кол-во
ВКР-7,1-О-С	АДМ 100L8	1,5/750	4,83	5,0-16,1	294	ДО-42	4
ВКР-7,1-К-С	АДМ 112МА6	3,0/1000	7,6	7,1-21,2	310		
ВКР-7,1-В-С	АИМ 100L8	1,5/750	3,9	5,0-16,1	335	-	-
ВКР-7,1-ВК-С	АИМЛ 112МА6	3,0/1000	7,4	7,1-21,2	310	-	-

Вентилятор	Частота вращения колеса, об/мин	Значение L_{wi} , дБ в октавных полосах f_i , Гц								L_{wA} , дБА
		63	125	250	500	1000	2000	4000	8000	
ВКР-7,1-...-С	750	80	71	71	79	74	69	65	60	79
	1000	86	78	78	86	81	76	72	67	86

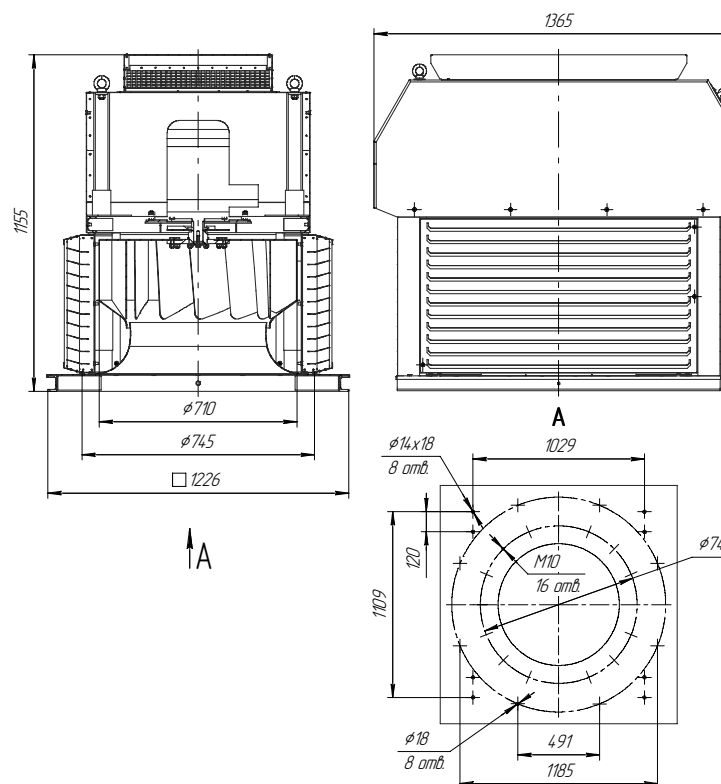

ВЕНТИЛЯТОРЫ КРЫШНЫЕ: ВКР

ВКР-8-...-С

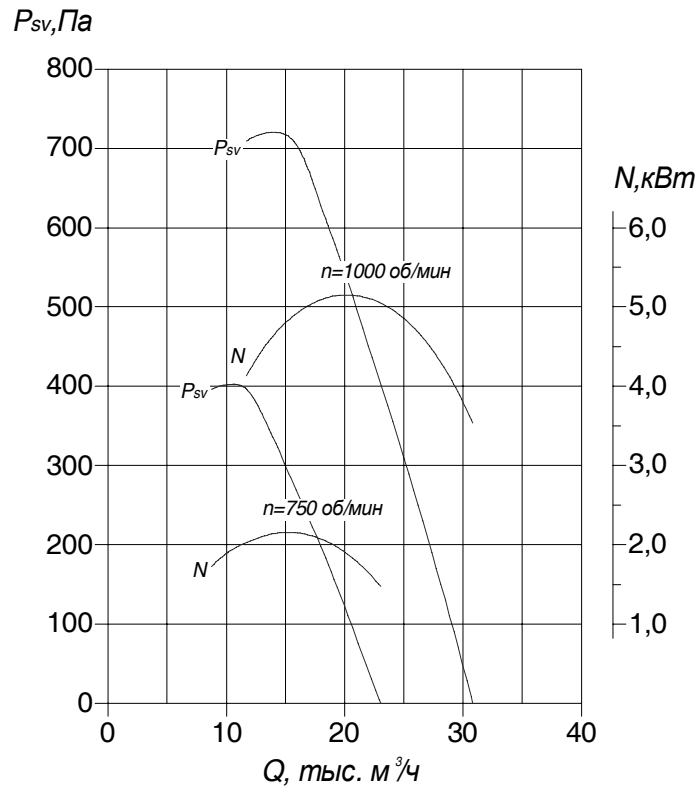

Вентилятор	Электродвигатель			Производительность, тыс.м ³ /ч	Масса, кг	Виброизолятор	
	Типоразмер	кВт/(об/мин)	И _н при 380 В, А			Тип	Кол-во
ВКР-8-О-С	АДМ 112МА8	2,2/750	6,74	8,7-23,0	387	ДО-42	4
ВКР-8-К-С	АДМ 132S6	5,5/1000	12,4	11,7-30,8	409		
ВКР-8-В-С	АИММ 112МА8	2,2/750	5,9	8,7-23,0	435	-	-
ВКР-8-ВК-С	АИММ 132S6	5,5/1000	11,9	11,7-30,8	453		

Вентилятор	Частота вращения колеса, об/мин	Значение L_{wi} , дБ в октавных полосах f_i , Гц								L_{WA} , дБА
		63	125	250	500	1000	2000	4000	8000	
ВКР-8-...-С	750	83	75	74	82	77	73	68	63	82
	1000	91	83	82	90	85	80	76	71	90

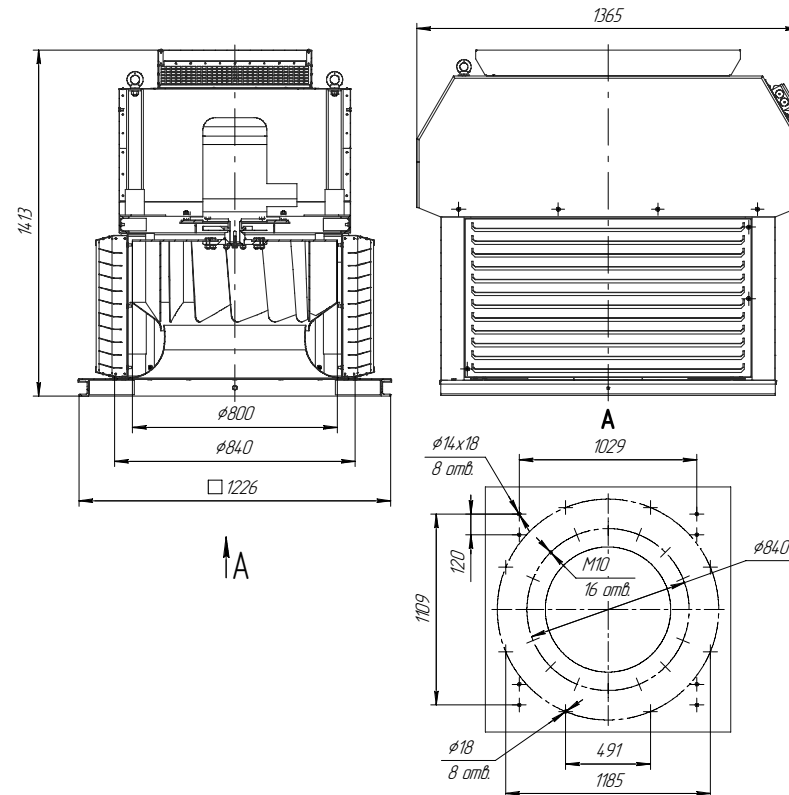

ВЕНТИЛЯТОРЫ КРЫШНЫЕ: ВКР

ВКР-9-...-С

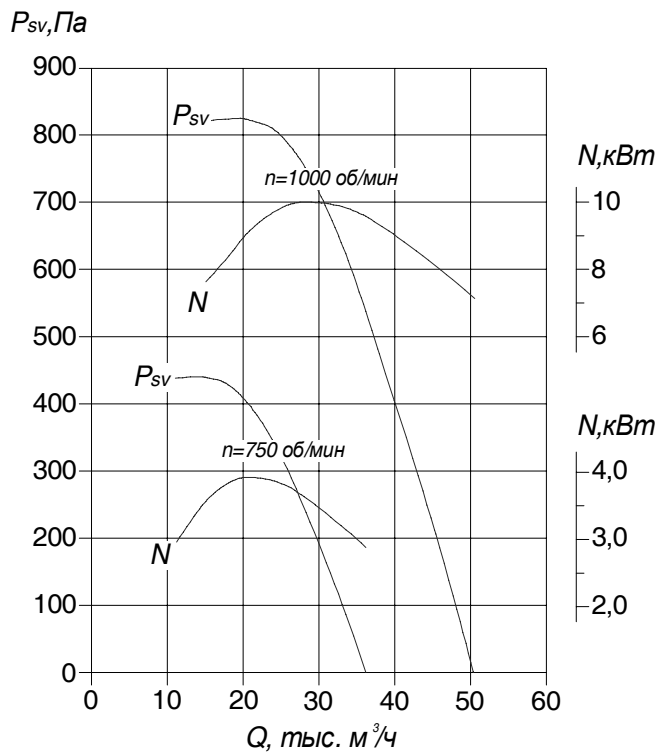

Вентилятор	Электродвигатель			Производительность, тыс. m^3/h	Масса, кг	Виброизолятор	
	Типоразмер	кВт/ (об/мин)	Ин при 380 В, А			Тип	Кол-во
ВКР-9-О-С ВКР-9-К-С	АИР 132S8 АИР 160S6	4/750 11/1000	10,5 23	11,0-36,2 15,1-50,4	455 513	ДО-43	4
ВКР-9-В-С ВКР-9-ВК-С	АИММ 132S8 АИММ 160S6	4/750 11/1000	10,2 23,7	11,0-36,2 15,1-50,4	516 565		

Вентилятор	Частота вращения	Значение L_{wi} , дБ в октавных полосах f_i , Гц								L_{WA} , дБА
		63	125	250	500	1000	2000	4000	8000	
ВКР-9-...-С	750	92	83	86	91	85	82	77	73	91
	1000	99	91	94	99	92	89	85	80	99

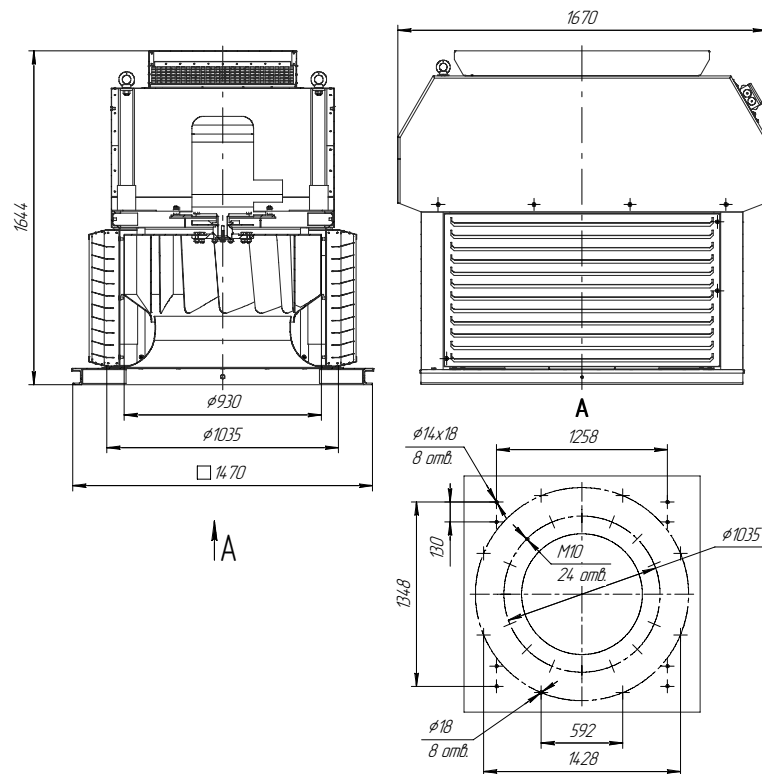

ВЕНТИЛЯТОРЫ КРЫШНЫЕ: ВКР

ВКР-10-...-С

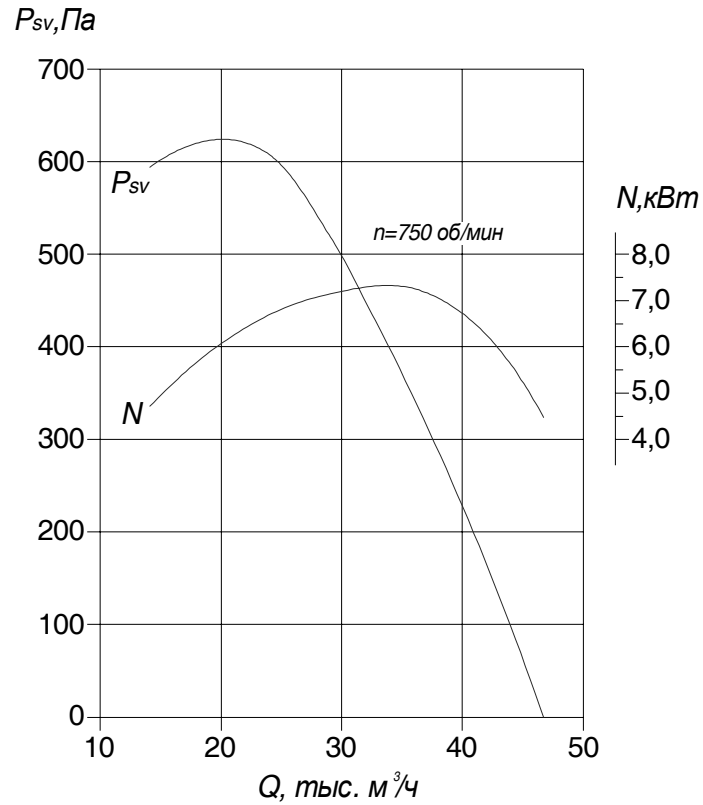

Вентилятор	Электродвигатель			Производительность, тыс.м ³ /ч	Масса, кг	Виброизолятор	
	Типоразмер	кВт/(об/мин)	In при 380 В, А			Тип	Кол-во
ВКР-10-О-С ВКР-10-К-С	АИР 160S8	7,5/750	18	14,1-46,7	520	ДО-43	4
ВКР-10-В-С ВКР-10-ВК-С	АИММ 160S8	7,5/750	17,5	14,1-46,7	555	-	-

Вентилятор	Частота вращения колеса, об/мин	Значение L_{wi} , дБ в октавных полосах f_i , Гц								L_{wA} , дБА
		63	125	250	500	1000	2000	4000	8000	
ВКР-10-...-С	750	92	83	83	91	86	81	77	72	91

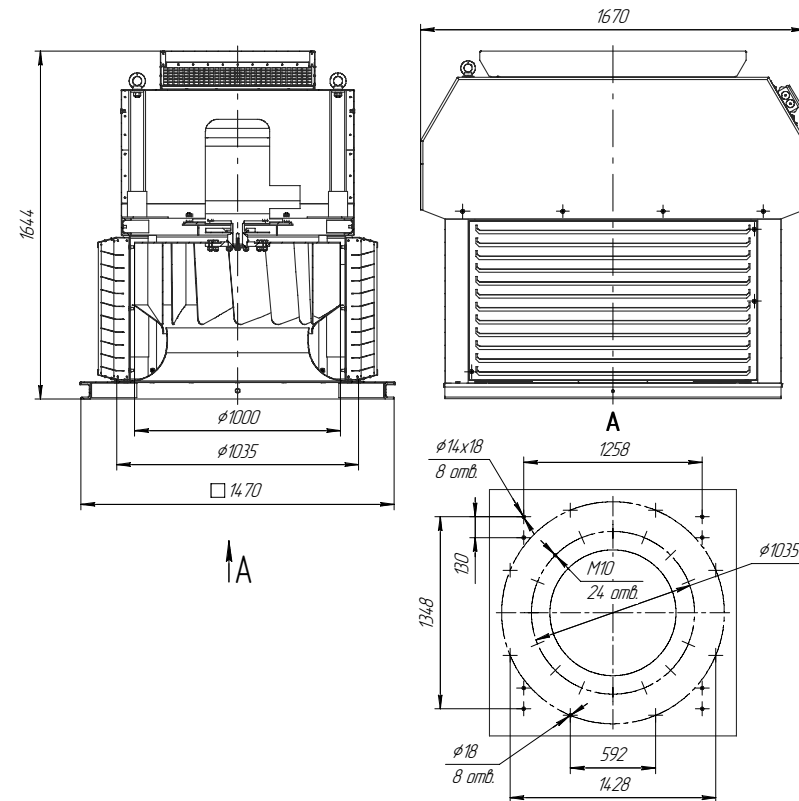

ВЕНТИЛЯТОРЫ КРЫШНЫЕ: ВКР

ВКР-11,2-....-С

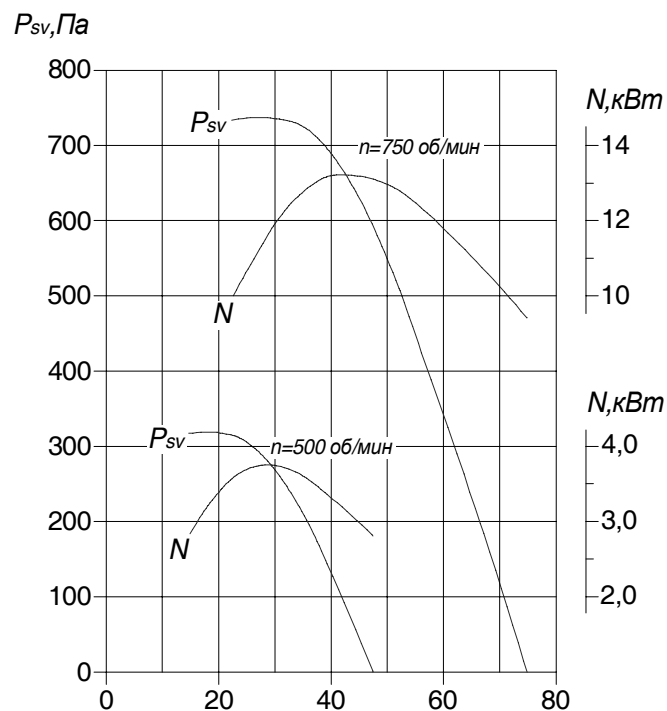

Вентилятор	Электродвигатель			Производительность, тыс.м³/ч	Масса, кг	Виброизолятор	
	Типоразмер	кВт/ (об/мин)	In при 380 В, А			Тип	Кол-во
ВКР-11,2-О-С	АИР 160М12	5,5/500	16	14,6-47,4	718	ДО-44	4
ВКР-11,2-К-С	А 180М8	15/750	35	22,3-74,8	758		
ВКР-11,2-В-С	ВА 180М8	15/750	34	22,3-74,8	1037	-	-
ВКР-11,2-ВК-С							

Вентилятор	Частота вращения	Значение L_{wi} , дБ в октавных полосах f_i , Гц								L_{WA} , дБА
		63	125	250	500	1000	2000	4000	8000	
ВКР-11,2-....-С	500	90	80	83	88	82	79	75	70	88
	750	99	91	94	99	93	89	85	81	99

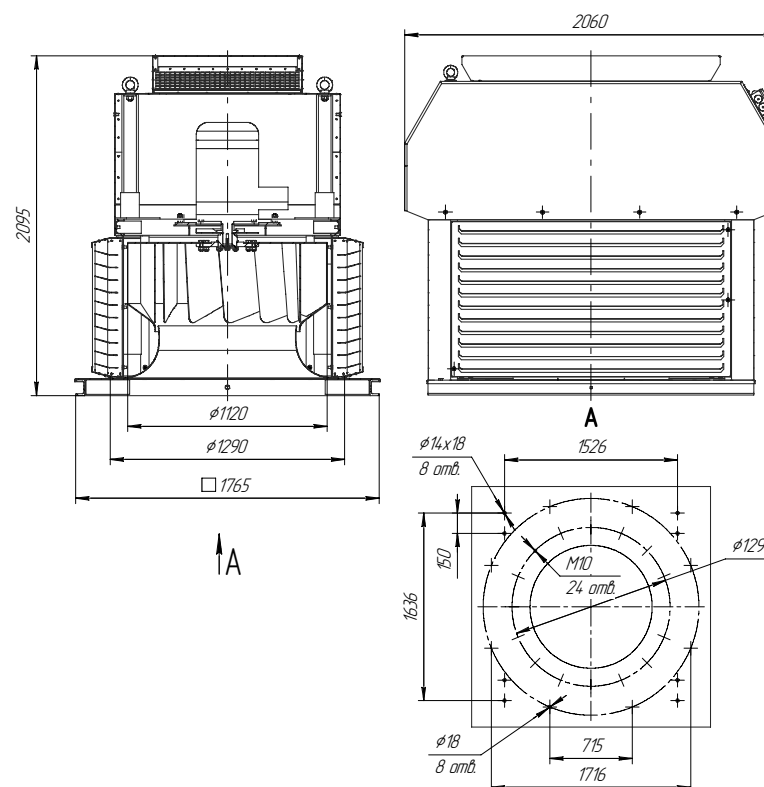

ВЕНТИЛЯТОРЫ КРЫШНЫЕ: ВКР

ВКР-12,5-...-С

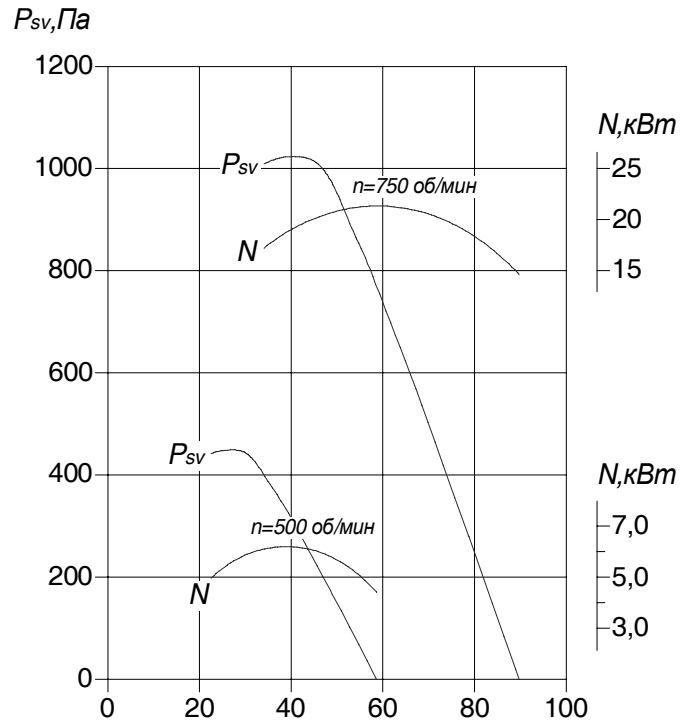

Вентилятор	Электродвигатель			Производительность, тыс.м ³ /ч	Масса, кг	Виброизолятор	
	Типоразмер	кВт/(об/мин)	In при 380 В, А			Тип	Кол-во
ВКР-12,5-О-С	A 180MA12	7,0/500	21	22,5-58,6	725	ДО-44	4
ВКР-12,5-К-С	5АИ 200L8	22/750	48	34,0-89,7	765		
ВКР-12,5-В-С	ВА 200L8	22/750	49	34,0-89,7	1015	-	-

Вентилятор	Частота вращения	Значение L _{wi} , дБ в октавных полосах f _i , Гц								L _{wA} , дБА
		63	125	250	500	1000	2000	4000	8000	
ВКР-12,5-...-С	500	89	80	80	88	83	78	74	69	88
	750	99	91	90	99	93	89	85	79	99

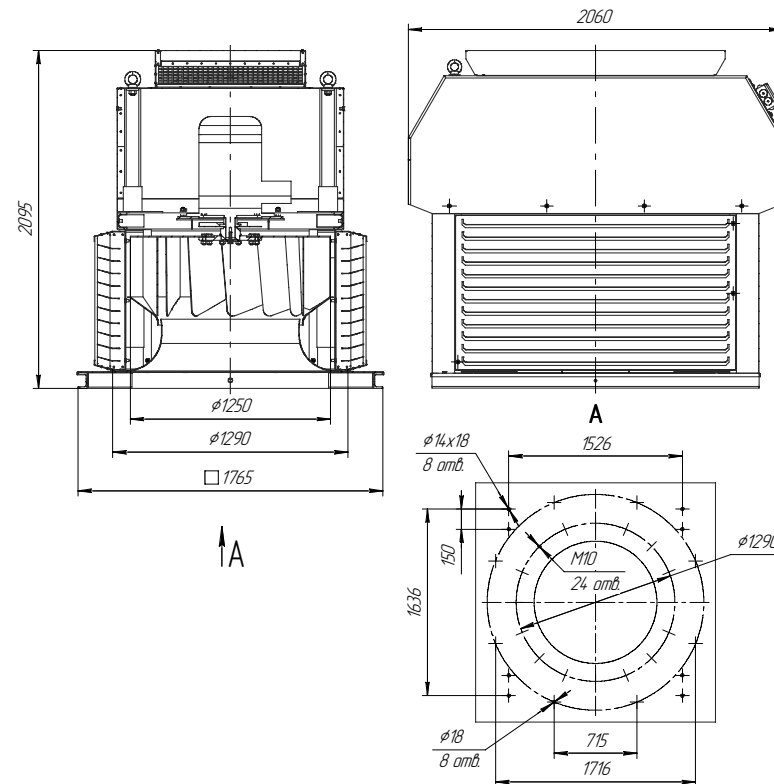

ВЕНТИЛЯТОРЫ КРЫШНЫЕ: ВКР

ВКР-4-...-Ф

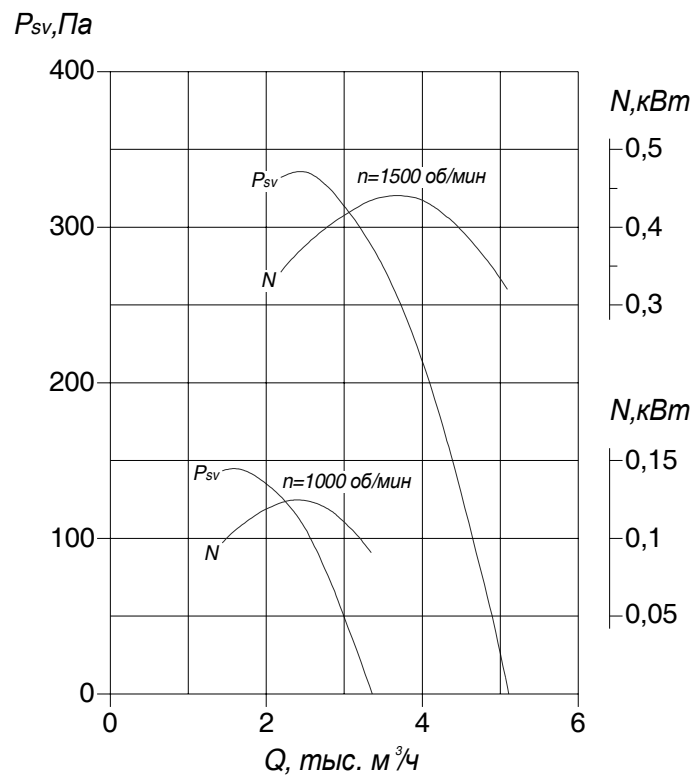

Вентилятор	Электродвигатель			Производительность, тыс.м ³ /ч	Масса, кг	Виброизолятор	
	Типоразмер	кВт/(об/мин)	И _н при 380 В, А			Тип	Кол-во
ВКР-4-О-Ф	АДМ 71А6	0,37/1000	1,55	1,4-3,3	113	ВП-30	4
ВКР-4-К-Ф	АДМ 71А4	0,55/1500	1,8	2,1-5,1	117		
ВКР-4-В-Ф	АИМЛ 71А6	0,37/1000	1,1	1,4-3,3	122	-	-
ВКР-4-ВК-Ф	АИМЛ 71А4	0,55/1500	1,5	2,1-5,1			

Вентилятор	Частота вращения колеса, об/мин	Значение L_{wi} , дБ в октавных полосах f_i , Гц								L_{wA} , дБА
		63	125	250	500	1000	2000	4000	8000	
ВКР-4-...-Ф	1000	66	58	57	65	60	55	51	46	65
	1500	76	68	67	76	70	66	62	56	76

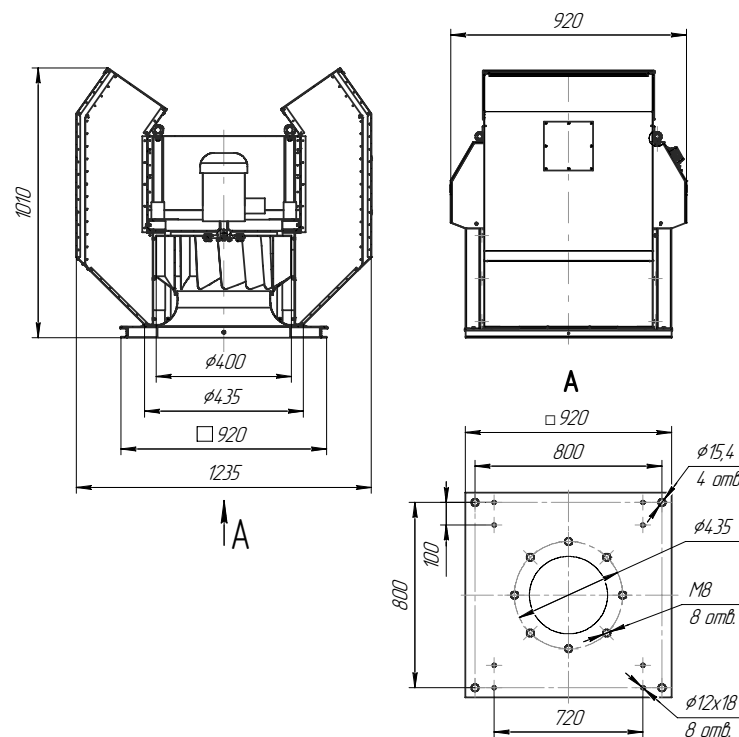

ВЕНТИЛЯТОРЫ КРЫШНЫЕ: ВКР

ВКР-4,5-...-Ф

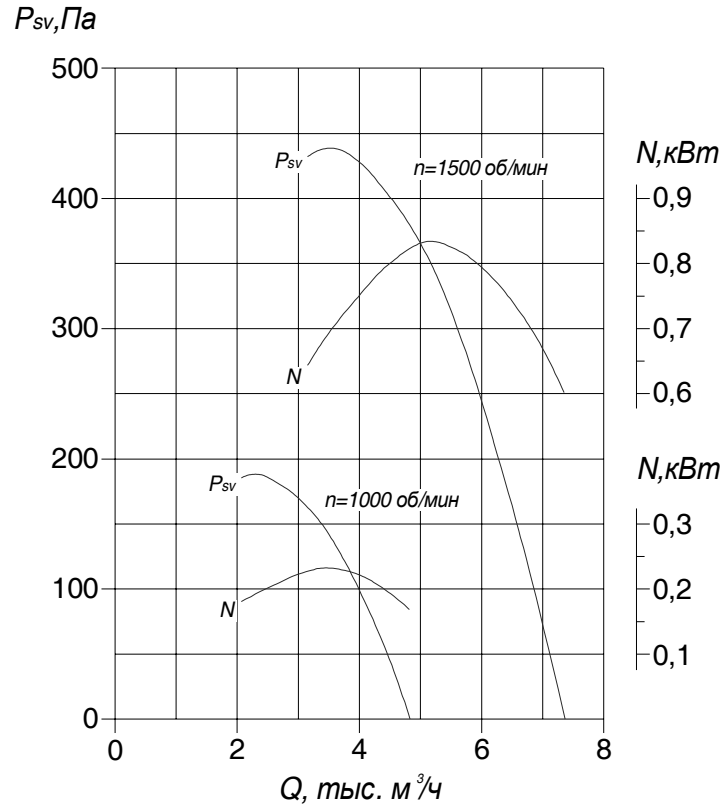

Вентилятор	Электродвигатель			Производительность, тыс.м ³ /ч	Масса, кг	Виброизолятор	
	Типоразмер	кВт/(об/мин)	In при 380 В, А			Тип	Кол-во
ВКР-4,5-О-Ф	АДМ 71А6	0,37/1000	1,55	2,0-4,8	122	ВП-30	4
ВКР-4,5-К-Ф	АДМ 80А4	1,1/1500	3,03	3,1-7,4	126		
ВКР-4,5-В-Ф	АИМЛ 71А6	0,37/1000	1,1	2,0-4,8	127	-	-
ВКР-4,5-ВК-Ф	АИМЛ 80А4	1,1/1500	2,8	3,1-7,4	135		

Вентилятор	Частота вращения	Значение L_{wi} , дБ в октавных полосах f_i , Гц								L_{wA} , дБА
		63	125	250	500	1000	2000	4000	8000	
ВКР-4,5-...-Ф	1000	70	62	61	69	64	59	55	50	69
	1500	81	73	72	80	75	70	66	61	80

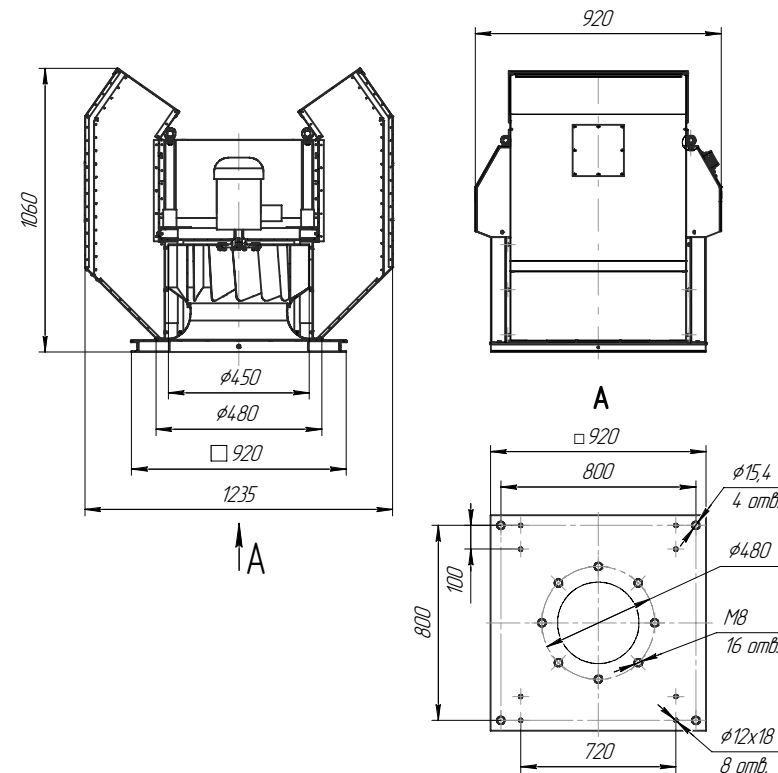

ВЕНТИЛЯТОРЫ КРЫШНЫЕ: ВКР

ВКР-5-...-Ф

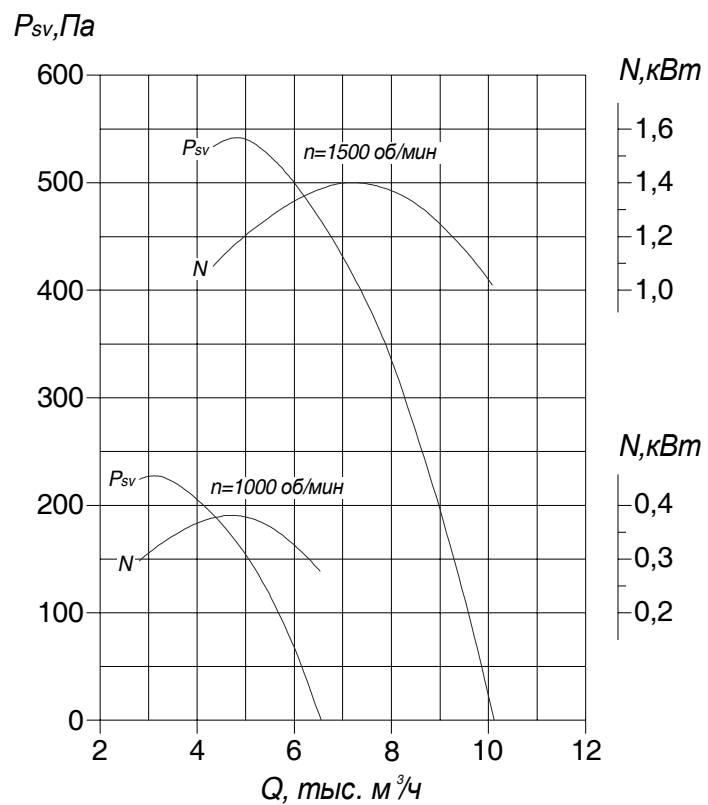

Вентилятор	Электродвигатель			Производительность, тыс. m^3/h	Масса, кг	Виброизолятор	
	Типоразмер	кВт/ (об/мин)	In при 380 В, А			Тип	Кол-во
ВКР-5-О-Ф	АДМ 71В6	0,55/1000	2,0	2,8-6,5	125	ВП-30	4
ВКР-5-К-Ф	АДМ 80В4	1,5/1500	3,78	4,3-10,1	130		
ВКР-5-В-Ф	АИМЛ 71В6	0,55/1000	1,7	2,8-6,5	132	-	-
ВКР-5-ВК-Ф	АИМЛ 80В4	1,5/1500	3,3	4,3-10,1	139		

Вентилятор	Частота вращения	Значение L_{wi} , дБ в октавных полосах f , Гц								L_{WA} , дБА
		63	125	250	500	1000	2000	4000	8000	
ВКР-5-...-Ф	1000	74	65	65	73	68	63	59	54	73
	1500	84	76	76	84	79	74	70	64	84

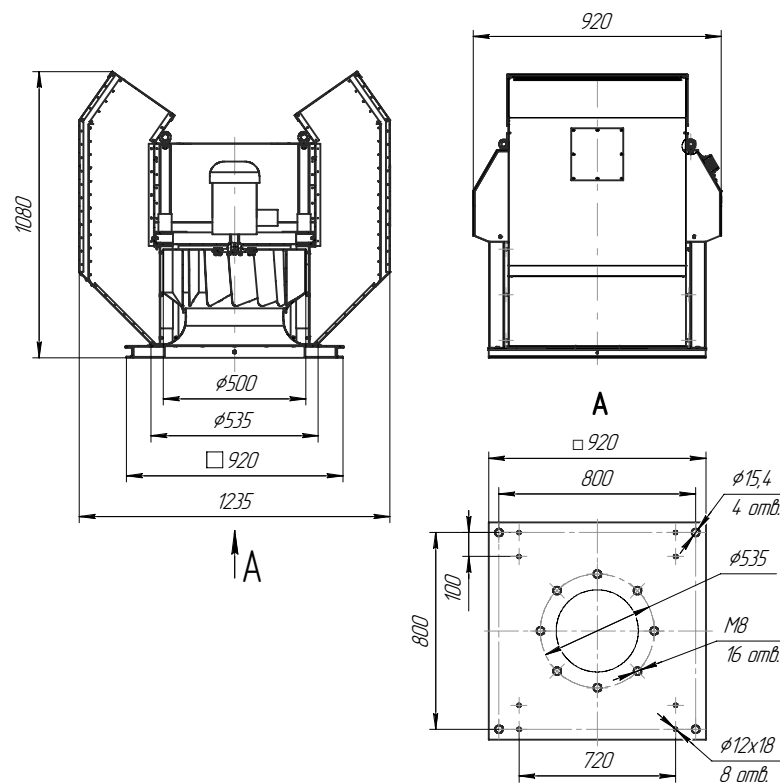

ВЕНТИЛЯТОРЫ КРЫШНЫЕ: ВКР

ВКР-5,6-...-Ф

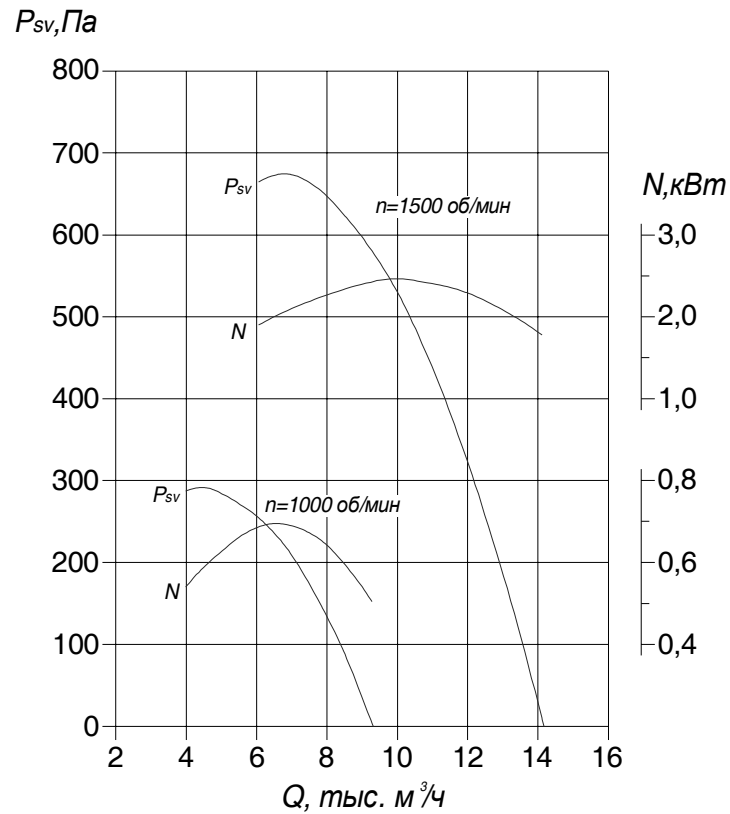

Вентилятор	Электродвигатель			Производительность, тыс.м ³ /ч	Масса, кг	Виброизолятор	
	Типоразмер	кВт/(об/мин)	In при 380 В, А			Тип	Кол-во
ВКР-5,6-О-Ф	АДМ 80В6	1,1/1000	3,39	4,0-9,3	166	ВП-50	4
ВКР-5,6-К-Ф	АДМ 100S4	3,0/1500	7,17	6,0-14,1	174		
ВКР-5,6-В-Ф	АИМЛ 80В6	1,1/1000	3,0	4,0-9,3	169	-	-
ВКР-5,6-ВК-Ф	АИМЛ 100S4	3,0/1500	7,3	6,0-14,1	183		

Вентилятор	Частота вращения колеса, об/мин	Значение L_{wi} , дБ в октавных полосах f_i , Гц								L_{wA} , дБА
		63	125	250	500	1000	2000	4000	8000	
ВКР-5,6-...-Ф	1000	78	70	69	78	72	68	64	58	78
	1500	89	81	80	88	83	78	74	69	88

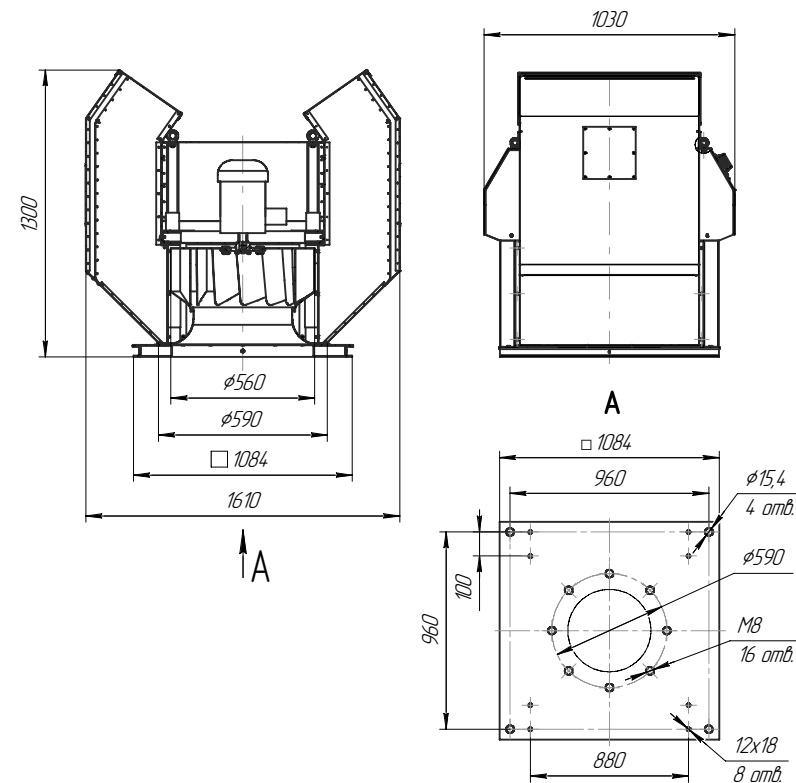

ВЕНТИЛЯТОРЫ КРЫШНЫЕ: ВКР

ВКР-6,3-...-Ф

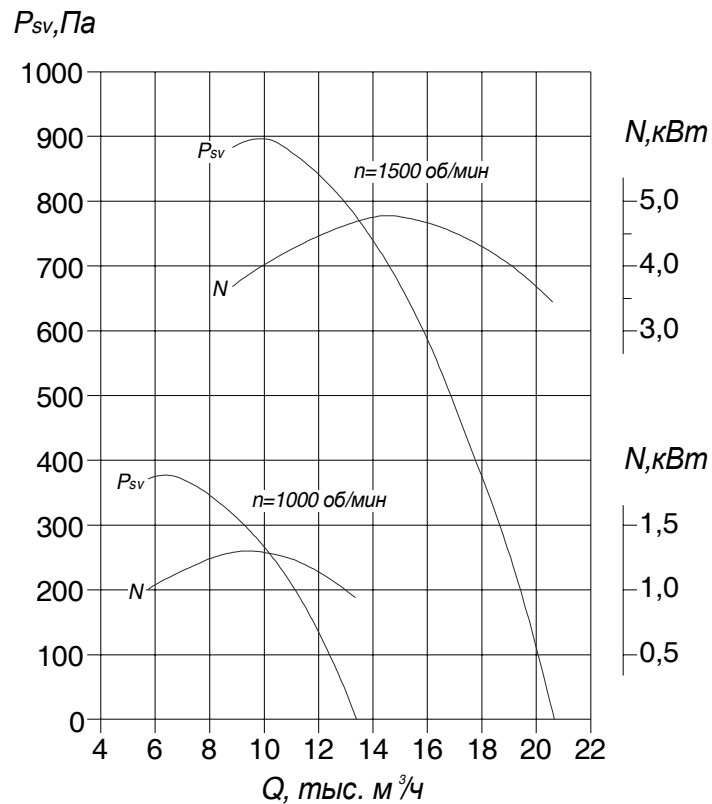

Вентилятор	Электродвигатель			Производи- тельность, тыс.м ³ /ч	Масса, кг	Виброизолятор	
	Типоразмер	кВт/ (об/мин)	In при 380 В, А			Тип	Кол- во
ВКР-6,3-О-Ф	АДМ 90L6	1,5/1000	4,74	5,4-13,3	171	ВП-50	4
ВКР-6,3-К-Ф	АДМ 112М4	5,5/1500	12	8,8-20,6	200		
ВКР-6,3-В-Ф	АИМЛ 90L6	1,5/1000	4,2	5,4-13,3	169	-	-
ВКР-6,3-ВК-Ф	АИМЛ 112М4	5,5/1500	12	8,8-20,6	200		

Вентилятор	Частота вращения колеса, об/мин	Значение L _{wi} , дБ в октавных полосах f _i , Гц								L _{wA} , дБА
		63	125	250	500	1000	2000	4000	8000	
ВКР-6,3-...-Ф	1000	82	74	74	82	76	72	68	62	82
	1500	93	85	85	93	87	83	79	73	93

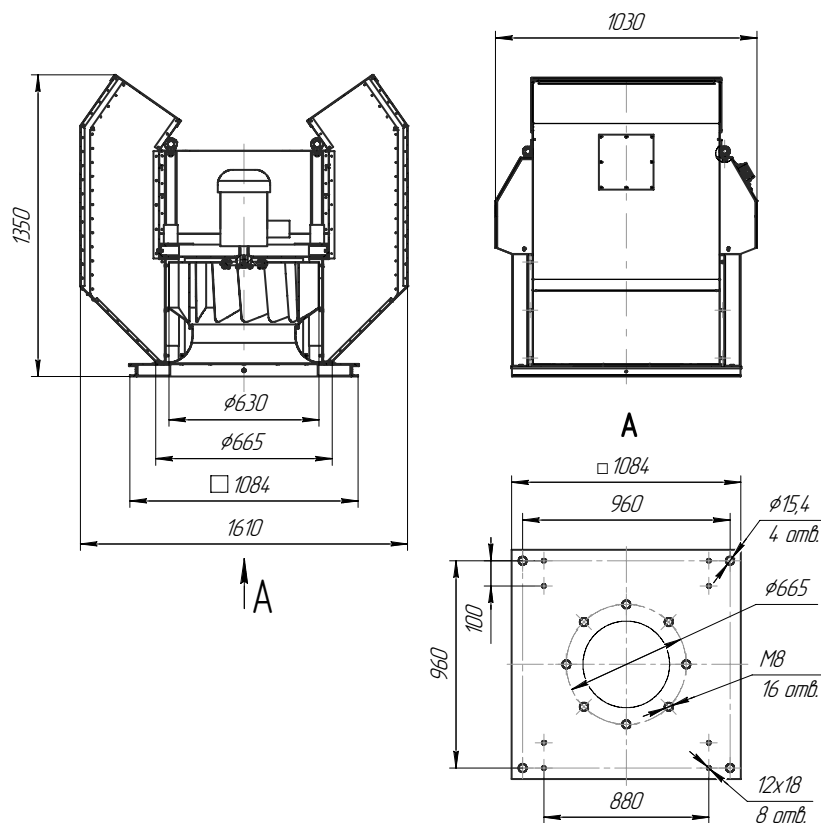

ВЕНТИЛЯТОРЫ КРЫШНЫЕ: ВКР

ВКР-7,1-...-Ф

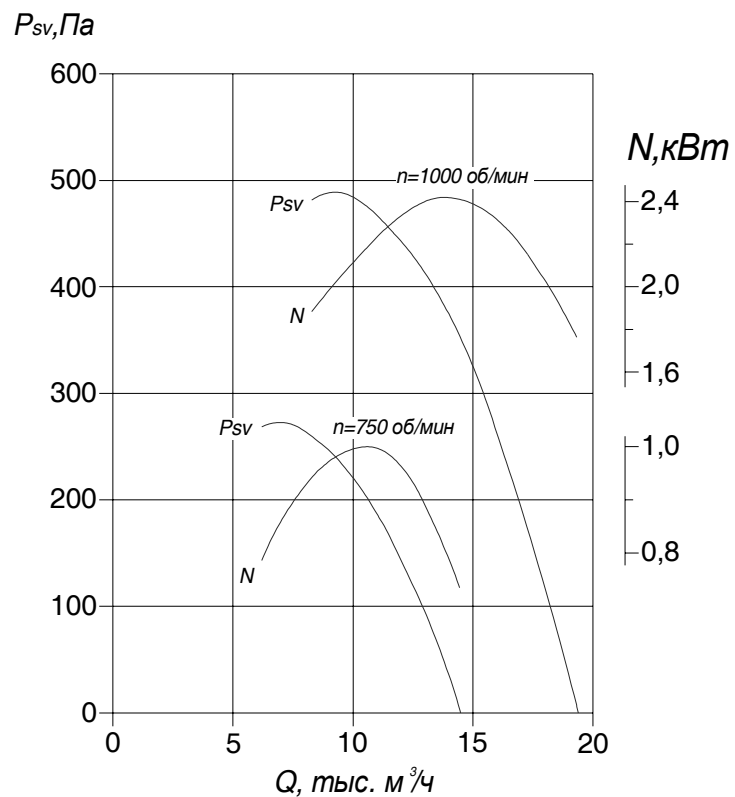

Вентилятор	Электродвигатель			Производительность, тыс.м ³ /ч	Масса, кг	Виброизолятор	
	Типоразмер	кВт/(об/мин)	Ин при 380 В, А			Тип	Кол-во
ВКР-7,1-О-Ф	АДМ 100L8	1,5/750	4,83	6,2-14,4	379	ДО-42	4
ВКР-7,1-К-Ф	АДМ 112МА6	3,0/1000	7,6	8,3-19,4	395		
ВКР-7,1-В-Ф	АИМ 100L8	1,5/750	3,9	6,2-14,4	399	-	-
ВКР-7,1-ВК-Ф	АИМЛ 112МА6	3,0/1000	7,4	8,3-19,4	415	-	-

Вентилятор	Частота вращения колеса, об/мин	Значение L_{wi} , дБ в октавных полосах f_i , Гц								L_{wA} , дБА
		63	125	250	500	1000	2000	4000	8000	
ВКР-7,1-...-Ф	750	80	71	71	79	74	69	65	60	79
	1000	86	78	78	86	81	76	72	67	86

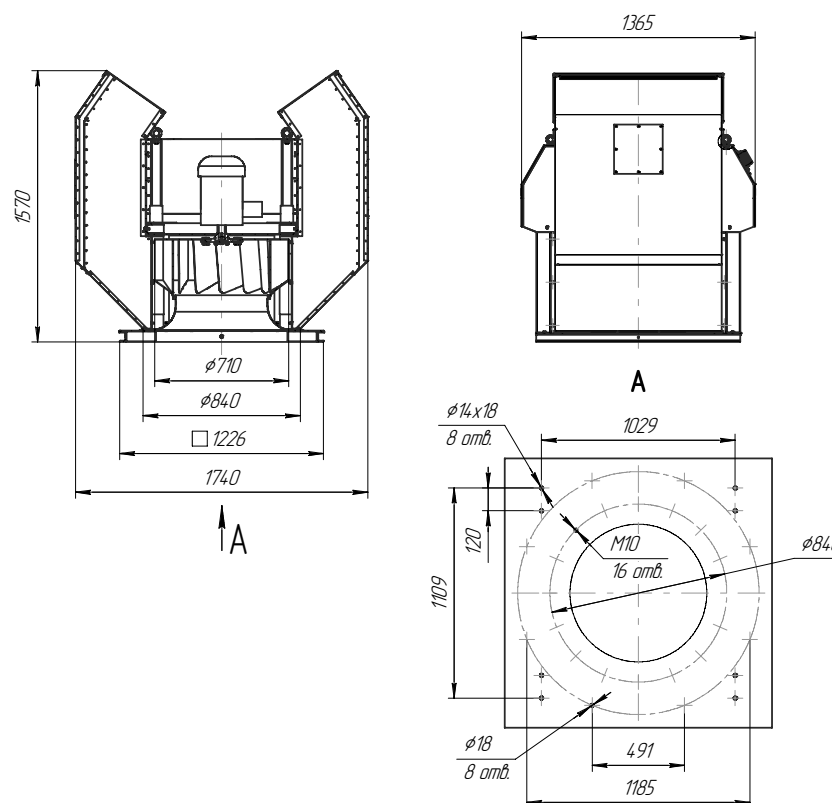

ВЕНТИЛЯТОРЫ КРЫШНЫЕ: ВКР

ВКР-8-...-Ф

$P_{sv}, \text{Па}$

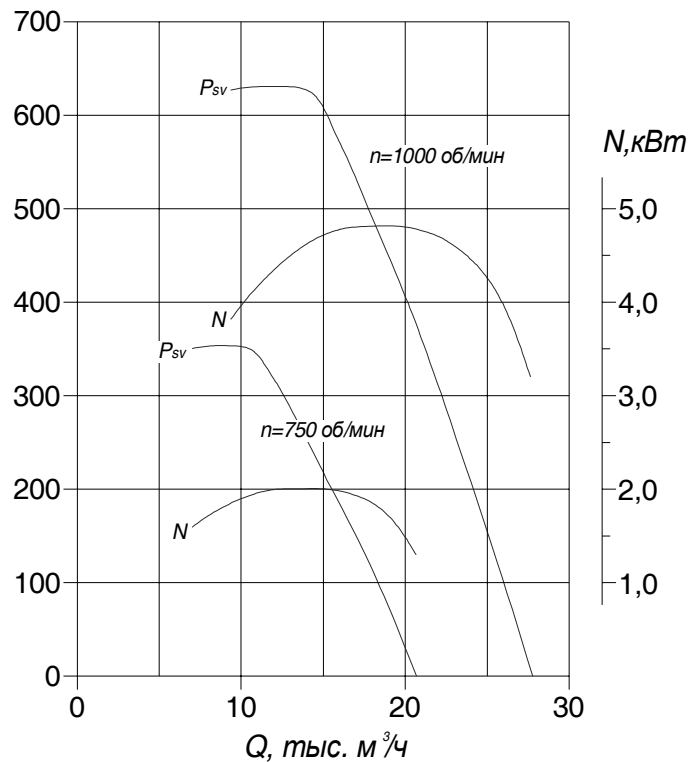

Вентилятор	Электродвигатель			Производительность, тыс. $\text{м}^3/\text{ч}$	Масса, кг	Виброизолятор	
	Типоразмер	кВт/ (об/мин)	In при 380 В, А			Тип	Кол-во
ВКР-8-О-Ф	АДМ 112МА8	2,2/750	6,74	7,0-20,6	449	ДО-42	4
ВКР-8-К-Ф	АДМ 132S6	5,5/1000	12,4	9,3-27,6	471		
ВКР-8-В-Ф	АИММ 112МА8	2,2/750	5,9	7,0-20,6	483	-	-
ВКР-8-ВК-Ф	АИММ 132S6	5,5/1000	11,9	9,3-27,6	519		

Вентилятор	Частота вращения колеса, об/мин	Значение L_{wi} , дБ в октавных полосах f_i , Гц								L_{wA} , дБА
		63	125	250	500	1000	2000	4000	8000	
ВКР-8-...-Ф	750	83	75	74	82	77	73	68	63	82
	1000	91	83	82	90	85	80	76	71	90

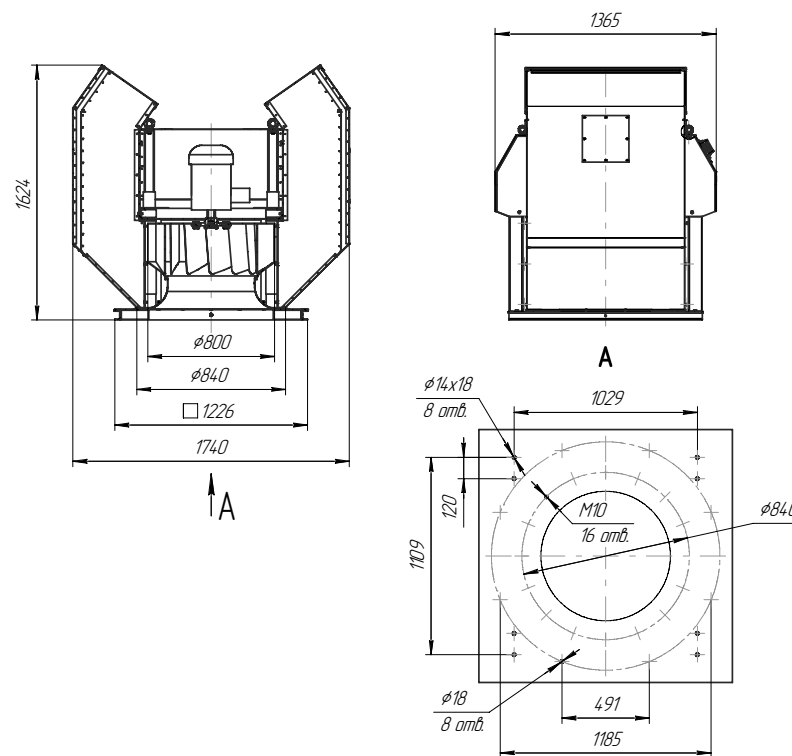

ВЕНТИЛЯТОРЫ КРЫШНЫЕ: ВКР

ВКР-9-...-Ф

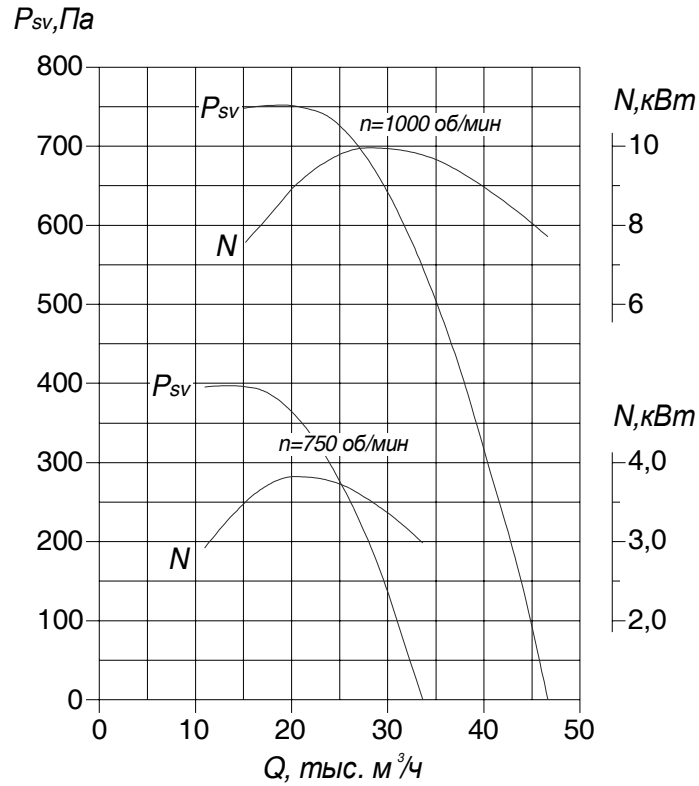

Вентилятор	Электродвигатель			Производительность, тыс.м ³ /ч	Масса, кг	Виброизолятор	
	Типоразмер	кВт/(об/мин)	In при 380 В, А			Тип	Кол-во
ВКР-9-О-Ф	АИР 132S8	4/750	10,5	10,9-33,6	571	ДО-43	4
ВКР-9-К-Ф	АИР 160S6	11/1000	23	15,0-46,6	635		
ВКР-9-В-Ф	АИММ 132S8	4/750	10,2	10,9-33,6	569	-	-
ВКР-9-ВК-Ф	АИММ 160S6	11/1000	23,7	15,0-46,6	627		

Вентилятор	Частота вращения	Значение L _{wi} , дБ в октавных полосах f, Гц								L _{wA} , дБА
		63	125	250	500	1000	2000	4000	8000	
ВКР-9-...-Ф	750	92	83	86	91	85	82	77	73	91
	1000	99	91	94	99	92	89	85	80	99

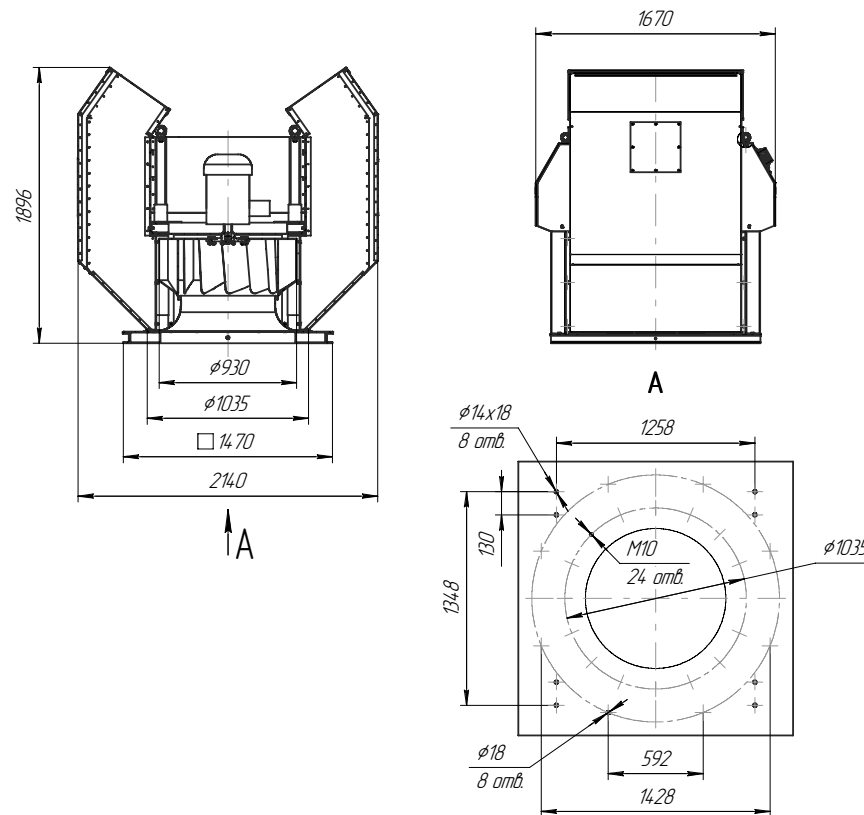

ВЕНТИЛЯТОРЫ КРЫШНЫЕ: ВКР

ВКР-10-...-Ф

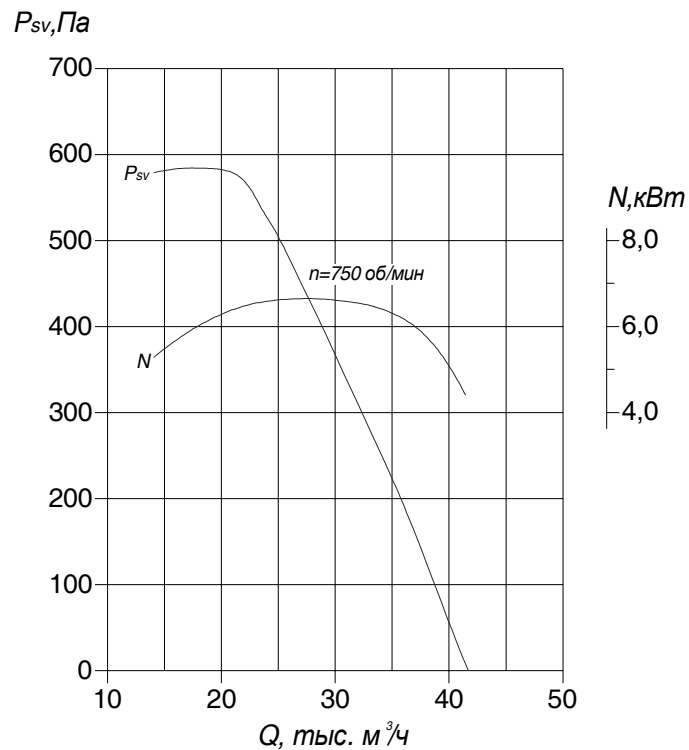

Вентилятор	Электродвигатель			Производи- тельность, тыс.м ³ /ч	Масса, кг	Виброизолятор	
	Типоразмер	кВт/ (об/мин)	In при 380 В, А			Тип	Кол- во
ВКР-10-О-Ф ВКР-10-К-Ф	АИР 160S8	7,5/750	18	14,0-41,4	624	ДО-43	4
ВКР-10-В-Ф ВКР-10-ВК-Ф	АИММ 160S8	7,5/750	17,5	14,0-41,4	614	-	-

Вентилятор	Частота вращения колеса, об/мин	Значение L_{wi} , дБ в октавных полосах f_i , Гц								L_{WA} , дБА
		63	125	250	500	1000	2000	4000	8000	
ВКР-10-...-Ф	750	92	83	83	91	86	81	77	72	91

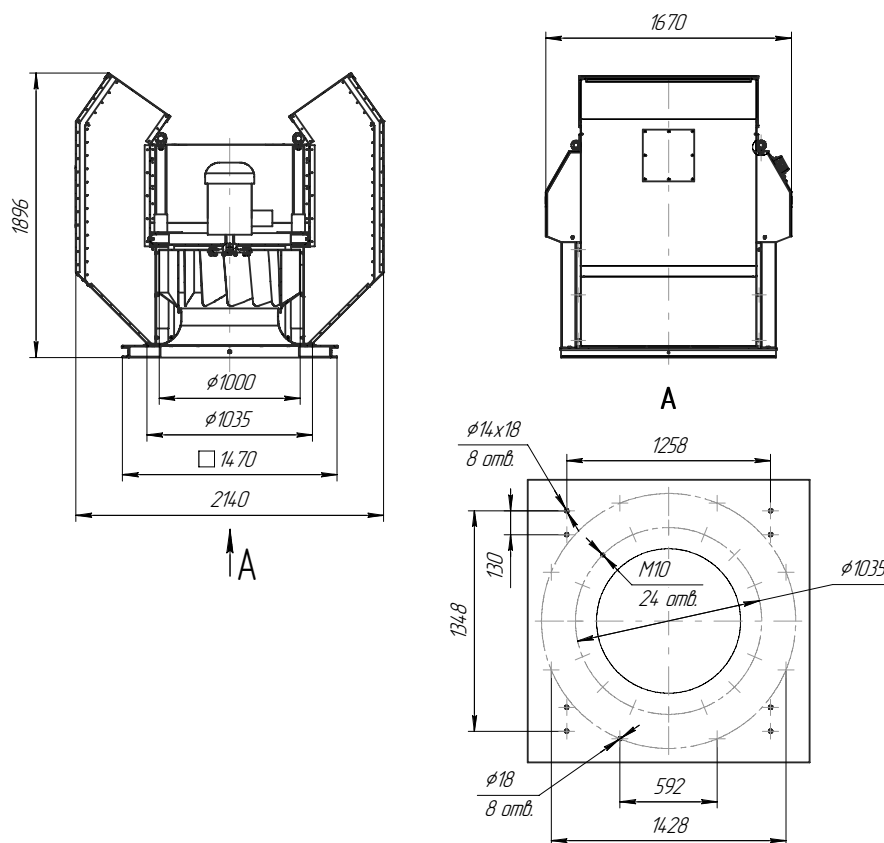

ВЕНТИЛЯТОРЫ КРЫШНЫЕ: ВКР

ВКР-11,2-...-Ф

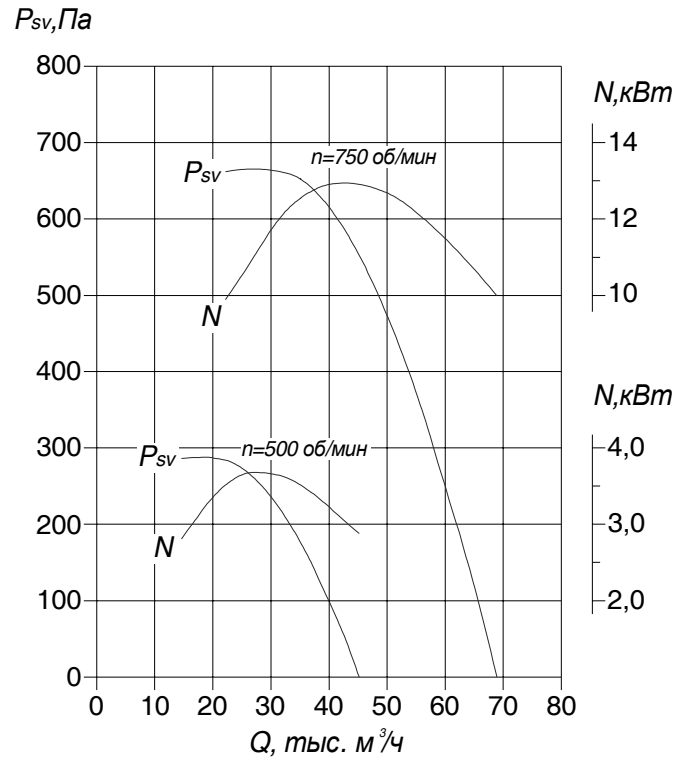

Вентилятор	Электродвигатель			Производительность, тыс.м ³ /ч	Масса, кг	Виброизолятор	
	Типоразмер	кВт/(об/мин)	In при 380 В, А			Тип	Кол-во
ВКР-11,2-О-Ф	АИР 160М12	5,5/500	16	14,5-45,1	868	ДО-44	4
ВКР-11,2-К-Ф	А 180М8	15/750	35	22,1-68,8	908		
ВКР-11,2-В-Ф	ВА 180М8	15/750	34	22,1-68,8	1127	-	-

Вентилятор	Частота вращения	Значение L _{wi} , дБ в октавных полосах f _i , Гц								L _{WA} , дБА
		63	125	250	500	1000	2000	4000	8000	
ВКР-11,2-...-Ф	500	90	80	83	88	82	79	75	70	88
	750	99	91	94	99	93	89	85	81	99

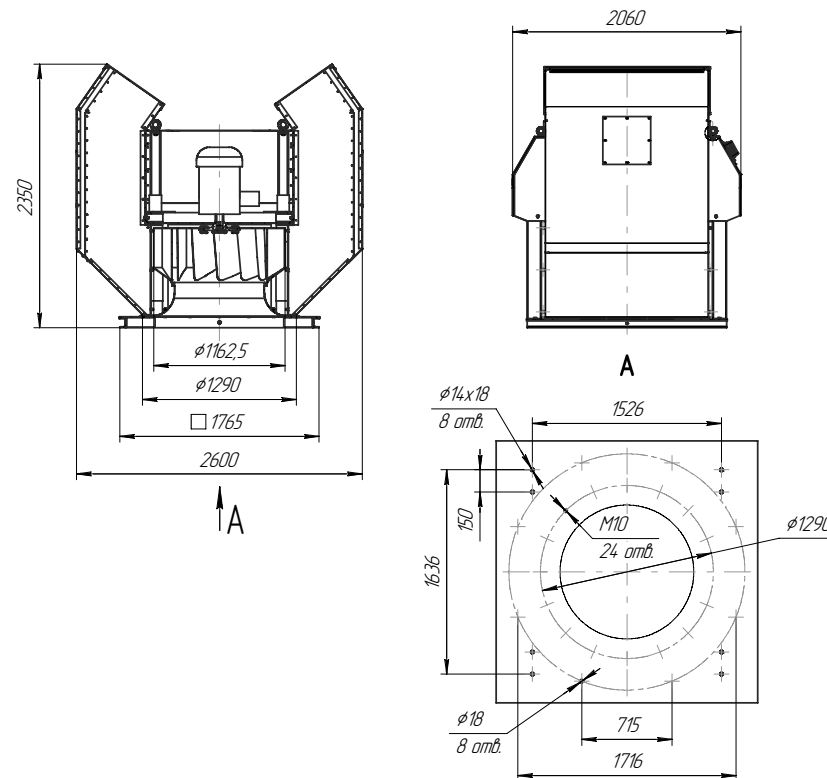

ВКР-12,5-...-Ф

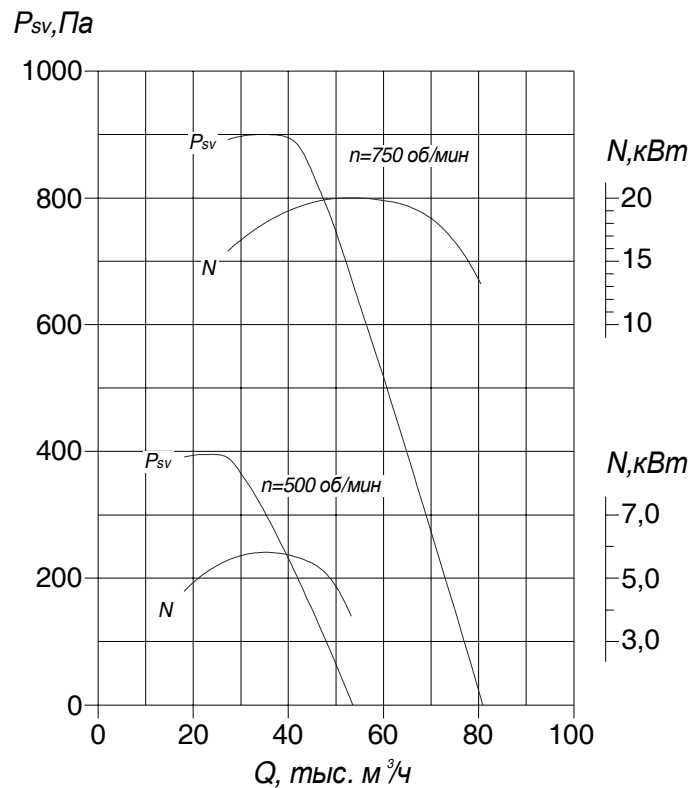

Вентилятор	Электродвигатель			Производительность, тыс.м ³ /ч	Масса, кг	Виброизолятор	
	Типоразмер	кВт/(об/мин)	In при 380 В, А			Тип	Кол-во
ВКР-12,5-О-Ф ВКР-12,5-К-Ф	А 180МА12 5АИ 200L8	7,0/500 22/750	21 48	18,0-53,2 27,2-80,4	877 917	ДО-44	4
ВКР-12,5-В-Ф ВКР-12,5-ВК-Ф	ВА 200L8	22/750	49	27,2-80,4	1105	-	-

Вентилятор	Частота вращения	Значение L_{wi} , дБ в октавных полосах f_i , Гц								L_{wa} , дБА
		63	125	250	500	1000	2000	4000	8000	
ВКР-12,5-...-Ф	500	89	80	80	88	83	78	74	69	88
	750	99	91	90	99	93	89	85	79	99

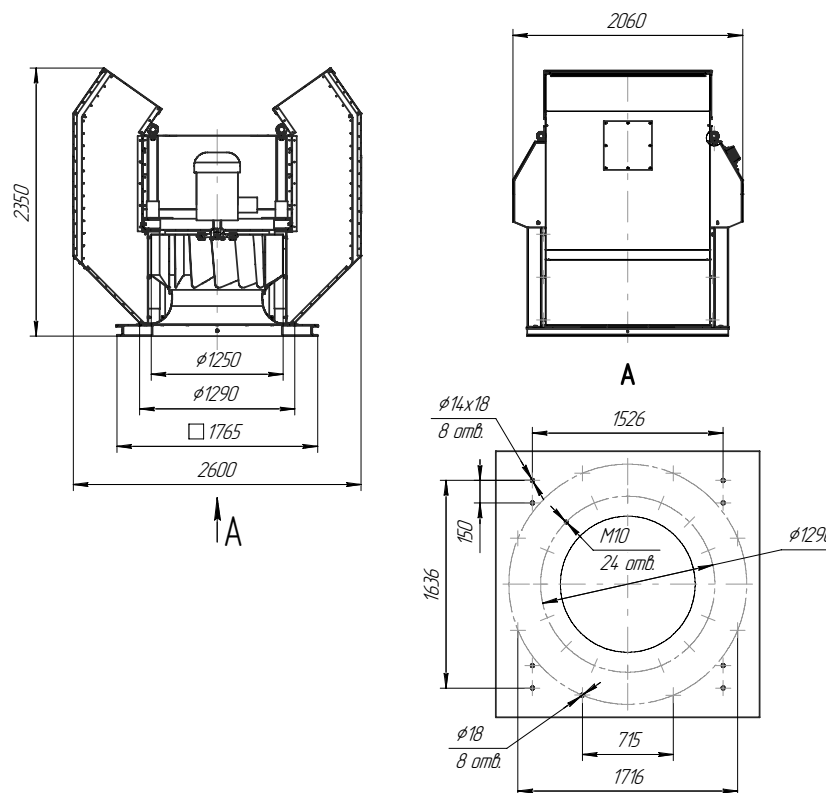

ВЕНТИЛЯТОРЫ КРЫШНЫЕ: ВКР

ВКР-3,15-...-М

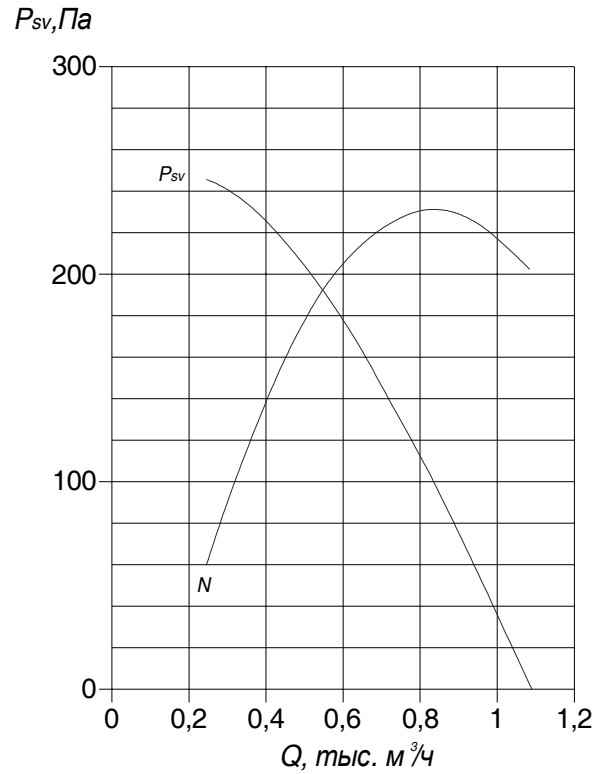

Вентилятор	Электродвигатель (мотор-колесо)		Производительность, тыс.м ³ /ч	Масса, кг	Напряжение питания эл. двигателя, В
	Типоразмер	кВт / (об/мин)			
ВКР-3,15-М	R4E-310AK12-01	0,105/1400	0,25-1,1	15	220

Вентилятор	Частота вращения,	Значение L_{wi} , дБ в октавных полосах f_i , Гц								L_{wA} , дБа
		63	125	250	500	1000	2000	4000	8000	
ВКР-3,15-М	1400	56	56	60	62	61	58	53	46	65

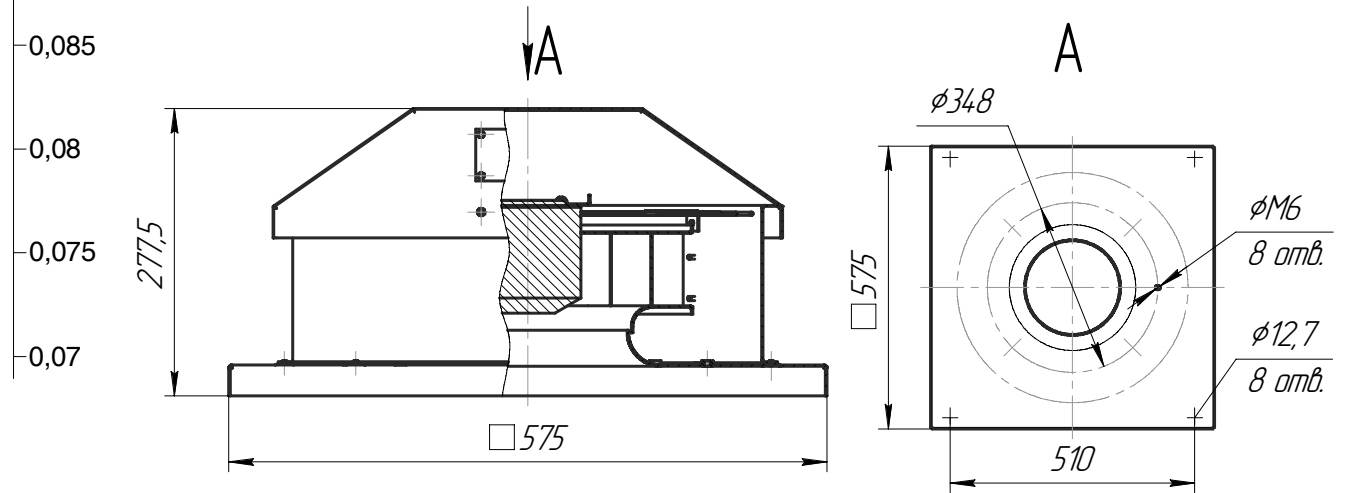

Опции

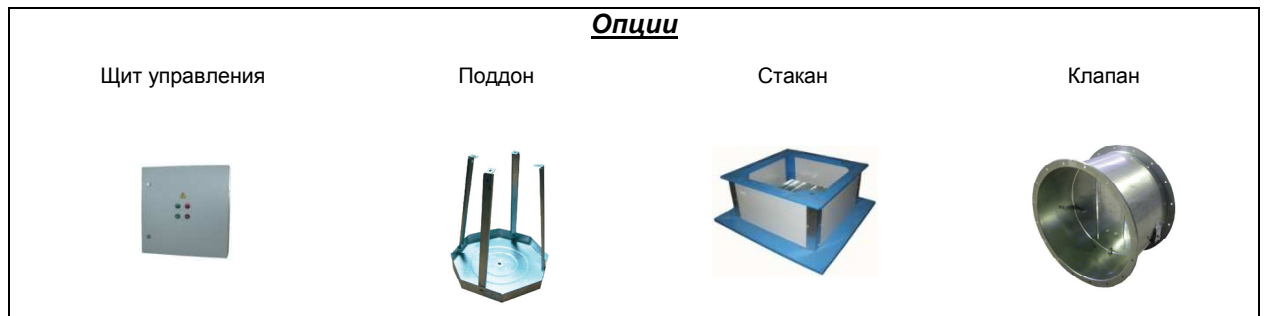

ВЕНТИЛЯТОРЫ КРЫШНЫЕ: ВКР

Вентилятор	Монтажный стакан	Клапан
ВКР-3,15	СТУМ-315-ВП-БК-О	ОКВк-3,15
	СТУМ-315-ВП-ВК-О	Клапан гравитационного типа
	СТУМ-315-ВП-БК-О	КВУ-П 330х330
ВКР-4	СТУМ-500- ВП-ВК-О	ОКВк-4
	СТУМ-500- ВП-ВК-О	Клапан гравитационного типа
	СТУМ-500- ВП-БК-О	КВУ-П 600х600
ВКР-4,5	СТУМ-500-ВП-БК -О	ОКВк-4,5
	СТУМ-500- ВП-ВК-О	Клапан гравитационного типа
	СТУМ-500- ВП-БК-О	КВУ-П 600х600
ВКР-5	СТУМ-500-ВП-БК -О	ОКВк-5
	СТУМ-500- ВП-ВК-О	Клапан гравитационного типа
	СТУМ-500- ВП-БК-О	КВУ-П 600х600
ВКР-5,6	СТУМ-630-ВП-БК -О	ОКВк-5,6
	СТУМ-630- ВП-ВК-О	Клапан гравитационного типа
	СТУМ-630- ВП-БК-О	КВУ-П 700х700
ВКР-6,3	СТУМ-630-ВП-БК -О	ОКВк-6,3
	СТУМ-630- ВП-ВК-О	Клапан гравитационного типа
	СТУМ-630- ВП-БК-О	КВУ-П 700х700
ВКР-7,1	СТУМ-800-ВП-БК -О	ОКВк-7,1
	СТУМ-800- ВП-ВК-О	Клапан гравитационного типа
	СТУМ-800- ВП-БК-О	КВУ-П 900х900
ВКР-8	СТУМ-800-ВП-БК -О	ОКВк-8
	СТУМ-800- ВП-ВК-О	Клапан гравитационного типа
	СТУМ-800- ВП-БК-О	КВУ-П 900х900
ВКР-9	СТУМ-1000-ВП-БК -О	ОКВк-10
	СТУМ-1000- ВП-ВК-О	Клапан гравитационного типа
	СТУМ-1000- ВП-БК-О	КВУ-П 1100х1100
ВКР-10	СТУМ-1000-ВП-БК -О	ОКВк-10
	СТУМ-1000- ВП-ВК-О	Клапан гравитационного типа
	СТУМ-1000- ВП-БК-О	КВУ-П 1100х1100
ВКР-11,2	СТУМ-1250-ВП-БК -О	ОКВк-12,5
	СТУМ-1250- ВП-ВК-О	Клапан гравитационного типа
	СТУМ-1250- ВП-БК-О	КВУ-П 1300х1300
ВКР-12,5	СТУМ-1250-ВП-БК -О	ОКВк-12,5
	СТУМ-1250- ВП-ВК-О	Клапан гравитационного типа
	СТУМ-1250- ВП-БК-О	КВУ-П 1300х1300

ВЕНТИЛЯТОРЫ ОСЕВЫЕ

Условное обозначение

ВО X - X - X - X - X - X/X - X - X



* для вентиляторов ВО 2,3-130 и аналогичных;

** для вентиляторов ВО 6-300 и аналогичных;

*** в данном каталоге приведены комплектации вентиляторов:

- базовая(Б);

- базовая с рамой (БР).

Подробное описание вентиляторов комплектаций ПВ и ПГ представлено в каталоге ООО НЭМЗ «ТАИРА»

«Системы пожарной вентиляции и оборудование пожаротушения»



Пример обозначения при заказе

ВО 6-300 – 5 – Б – О – 0,37/1500 – 1 – У2
 Вентилятор осевой типа ВО 6-300 №5 базовой комплектации в общепромышленном исполнении, двигатель N=0,37 кВт, n=1500 об/мин, с направлением потока на двигатель, климатическое исполнение У2

Общие сведения

- Низкого давления
- Количество лопаток – 3
- Сертификаты
 № ТС RU C-RU.АЯ79.В.00472
 № РОСС RU.ГБ05.В04007
- Энергоэффективность по ГОСТ 31961-2013 – КЛ2

Назначение

- Системы вентиляции и воздушного отопления производственных, общественных и жилых зданий
- Сельскохозяйственное производство
- Другие санитарно-технические и производственные цели
- Конструктивное исполнение 1 и 2 (по направлению потока)

Варианты изготовления

- Общего назначения из оцинкованной углеродистой стали, **О**, ГОСТ 11442-90
- Взрывозащищенные из разнородных металлов, **В**, ТУ 4861-106-11865045-2014
- Коррозионностойкие, **К**, ТУ 4861-104-11865045-2014
- Вентиляторы комплектуются трехфазными асинхронными двигателями на напряжение 380 В

Условия эксплуатации

- Температура окружающей среды от минус 45°С до плюс 40°С (до плюс 45°С для вентиляторов тропического исполнения). Умеренный климат, 2-я и 3-я категории размещения.
- При защите двигателя от прямого воздействия солнечного излучения и атмосферных осадков для умеренного климата – 1-я категория размещения.
- Возможно изготовление вентиляторов для работы в условиях холодного климата (УХЛ, ХЛ) с температурой окружающей среды до минус 60°С.

Опции

Щит управления



Клапан

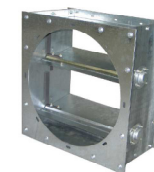

Вставки гибкие типа «В»



ВЕНТИЛЯТОРЫ ОСЕВЫЕ: ВО 6 – 300

ВО 6-300-4

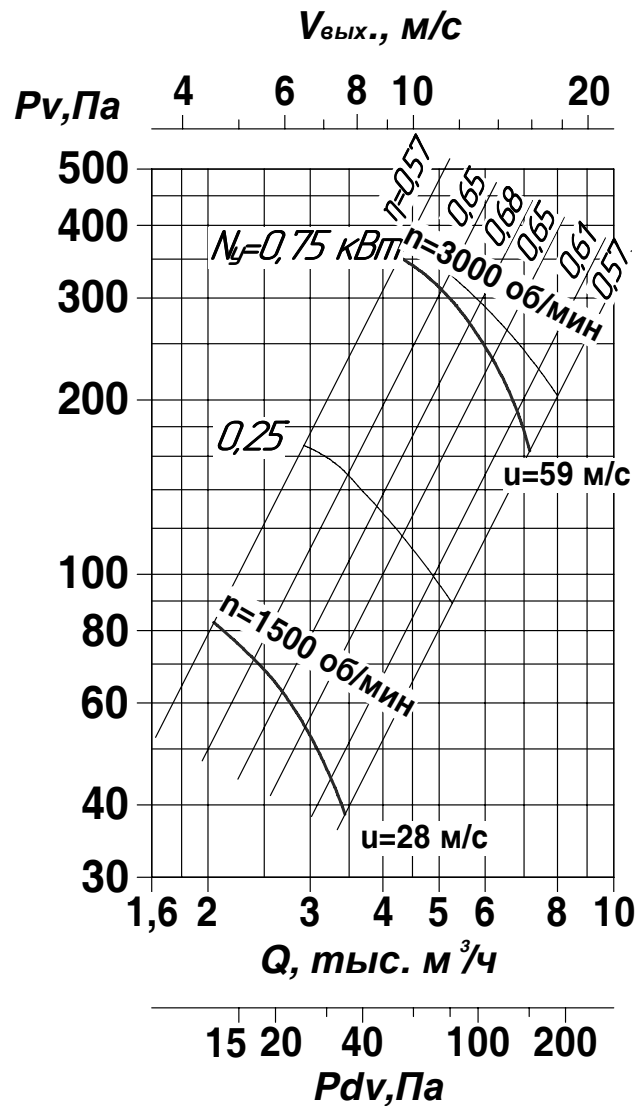

Вентилятор	Электродвигатель			Производительность, тыс. м ³ /час	Масса, кг
	Типоразмер	кВт/(об/мин)	И _н при 380 В, А		
ВО 6 – 300-4-...-О	АДМ 63А4	0,25/1500	1,16	2,1 – 3,4	13,9
ВО 6 – 300-4-...-К	АДМ71А2	0,75/3000	1,92	4,3 – 7,3	18,3
ВО 6 – 300-4-...-В	АИМЛ 63А4	0,25/1500	0,8	2,1 – 3,4	13,9
	АИМЛ71А2	0,75/3000	1,7	4,3 – 7,3	18,3

Вентилятор	n, об/мин	Значение L _{wi} , дБ в октавных полосах f _i , Гц								L _{wA} , дБА
		63	125	250	500	1000	2000	4000	8000	
ВО 6-300-4	1500	78	85	76	73	70	65	59	53	76
	3000	92	99	95	93	91	86	80	72	96

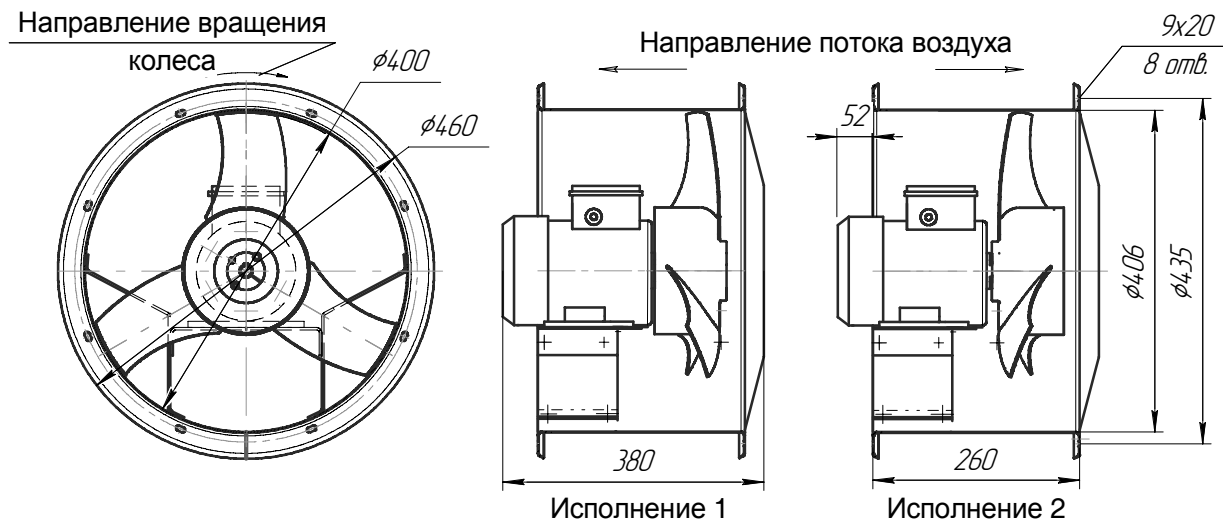

ВО 6–300–5

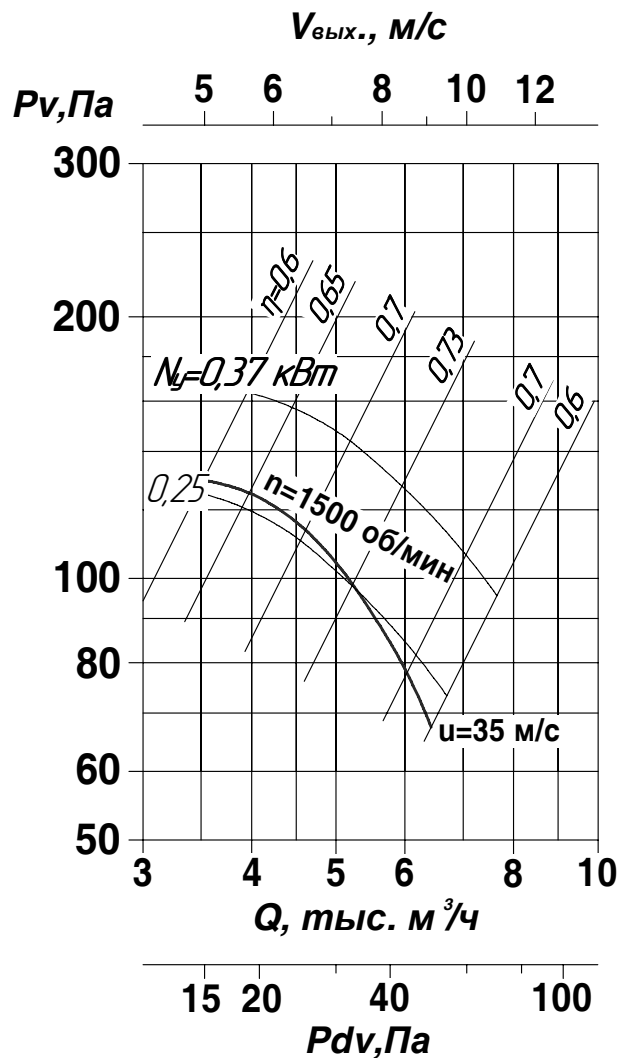

Вентилятор	Электродвигатель			Производительность, тыс. м ³ /час	Масса, кг
	Типоразмер	кВт/ (об/мин)	In при 380 В, А		
ВО 6 – 300-5-...-О ВО 6 – 300-5-...-К	АДМ63В4	0,37/1500	1,37	3,5 – 6,5	22,6
ВО 6 – 300-5-...-В	АИМЛ63В4	0,37/1500	1,1	3,5 – 6,5	22,6

Вентилятор	n, об/мин	Значение L _{wi} , дБ в октавных полосах f _i , Гц								L _{WA} , дБА
		63	125	250	500	1000	2000	4000	8000	
ВО 6-300-5	1500	86	93	84	81	78	73	67	61	84

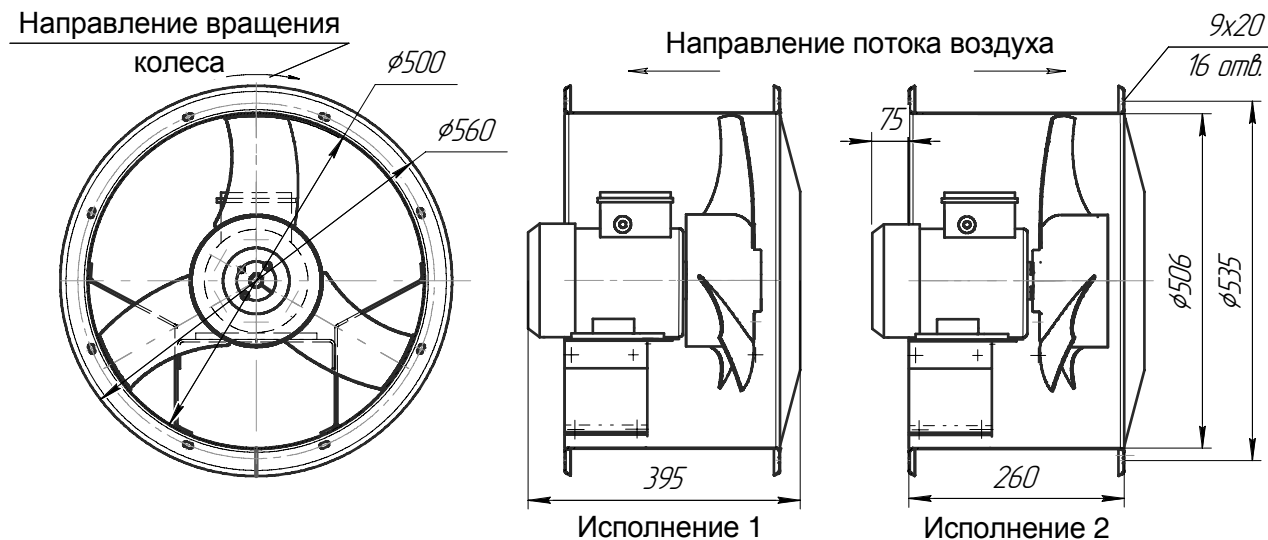

ВЕНТИЛЯТОРЫ ОСЕВЫЕ: ВО 6 – 300

ВО 6-300-6,3

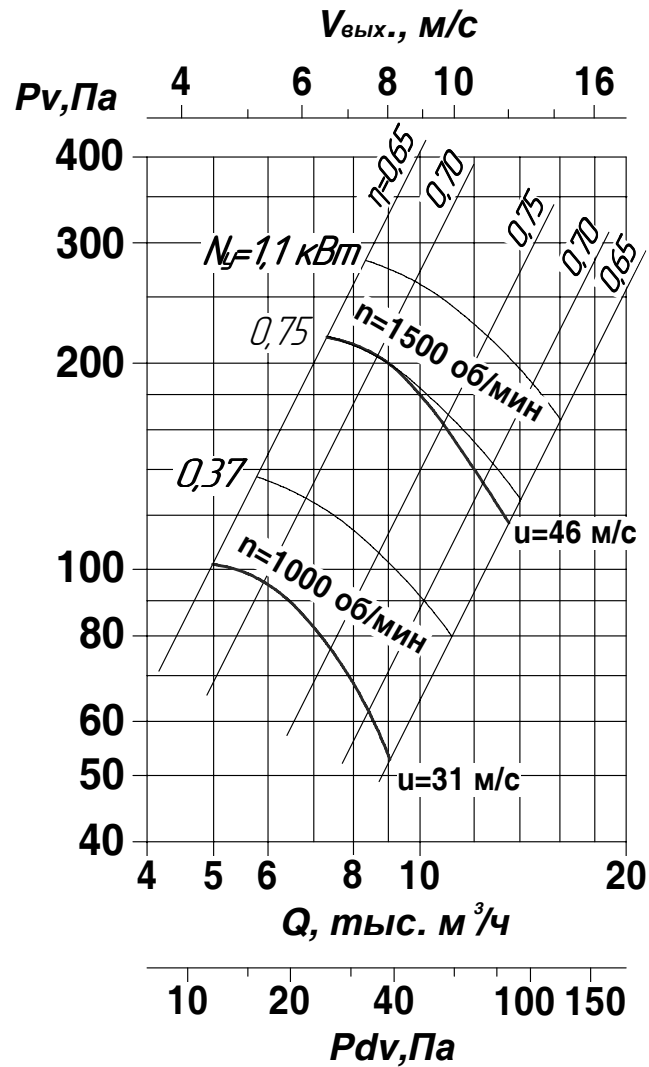

Вентилятор	Электродвигатель			Производительность, тыс. м ³ /час	Масса, кг
	Типоразмер	кВт/ (об/мин)	И _н при 380 В, А		
ВО 6 – 300-6,3-...-О	АДМ71А6	0,37/1000	1,55	5,0 – 9,0	24,4
ВО 6 – 300-6,3-...-К	АДМ80А4	1,1/1500	3,03	7,3 – 13,5	26,9
ВО 6 – 300-6,3-...-В	АИМ71А6	0,37/1000	1,1	5,0 – 9,0	24,4
	АИМЛ80А4	1,1/1500	2,8	7,3 – 13,5	26,9

Вентилятор	n, об/мин	Значение L_{wi} , дБ в октавных полосах f_i , Гц								L_{wA} , дБА
		63	125	250	500	1000	2000	4000	8000	
ВО 6-300-6,3	1000	82	83	85	83	79	74	68	61	88
	1500	94	101	92	89	86	81	75	69	92

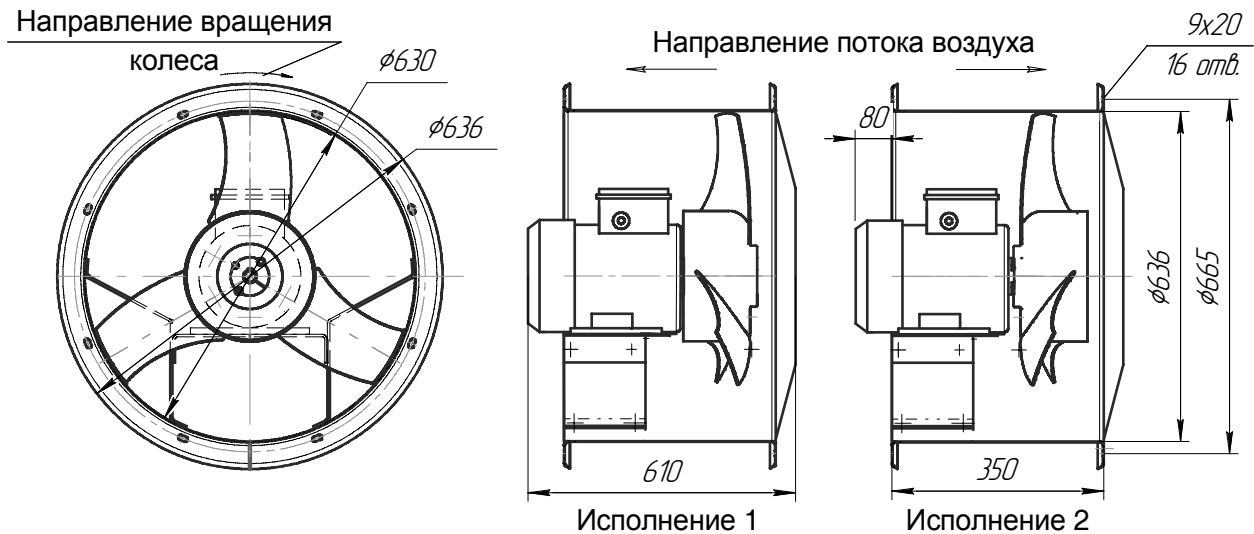

ВЕНТИЛЯТОРЫ ОСЕВЫЕ: ВО 6 – 300

ВО 6-300-8

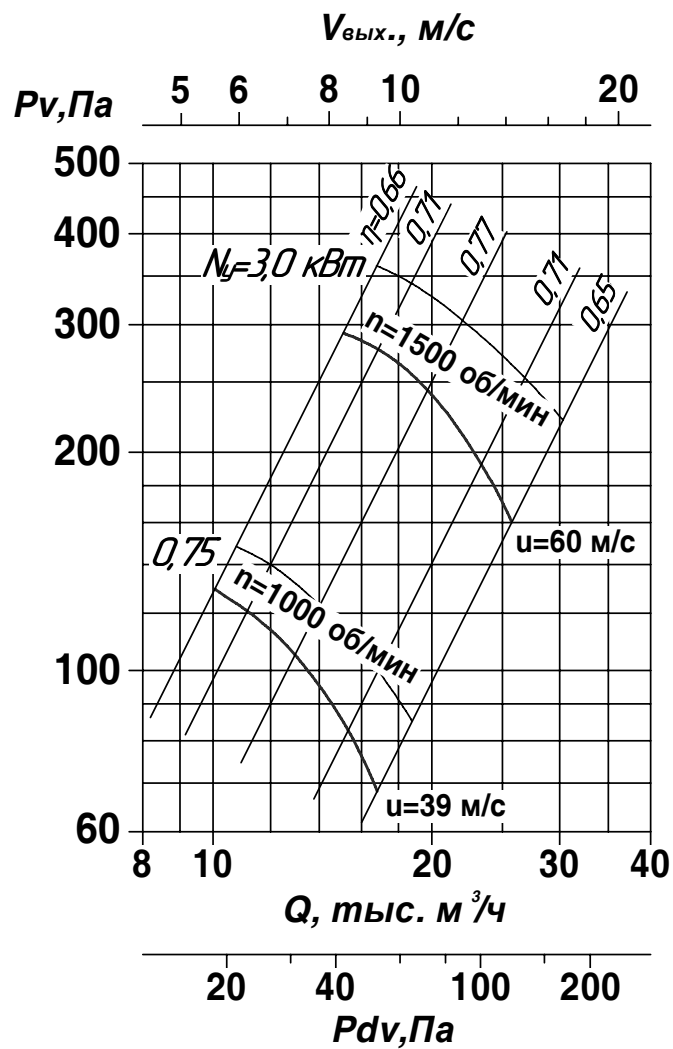

Вентилятор	Электродвигатель			Производительность, тыс. $\text{м}^3/\text{час}$	Масса, кг
	Типоразмер	кВт/ (об/мин)	In при 380 В, А		
ВО 6 – 300-8-...-О ВО 6 – 300-8-...-К	АДМ80А6	0,75/1000	2,61	10,0 – 17,0	59,0
	АДМ100S4	3,0/1500	7,17	15,0 – 26,0	67,5
ВО 6 – 300-8-...-В	АИМЛ80А6	0,75/1000	2,2	10,0 – 17,0	66,8
	АИМЛ100S4	3,0/1500	7,3	15,0 – 26,0	77,9

Вентилятор	n, об/мин	Значение L_{wi} , дБ в октавных полосах f_i , Гц								L_{wA} , дБА
		63	125	250	500	1000	2000	4000	8000	
ВО 6-300-8	1000	92	99	90	87	84	79	73	67	90
	1500	103	110	101	98	95	90	84	78	101

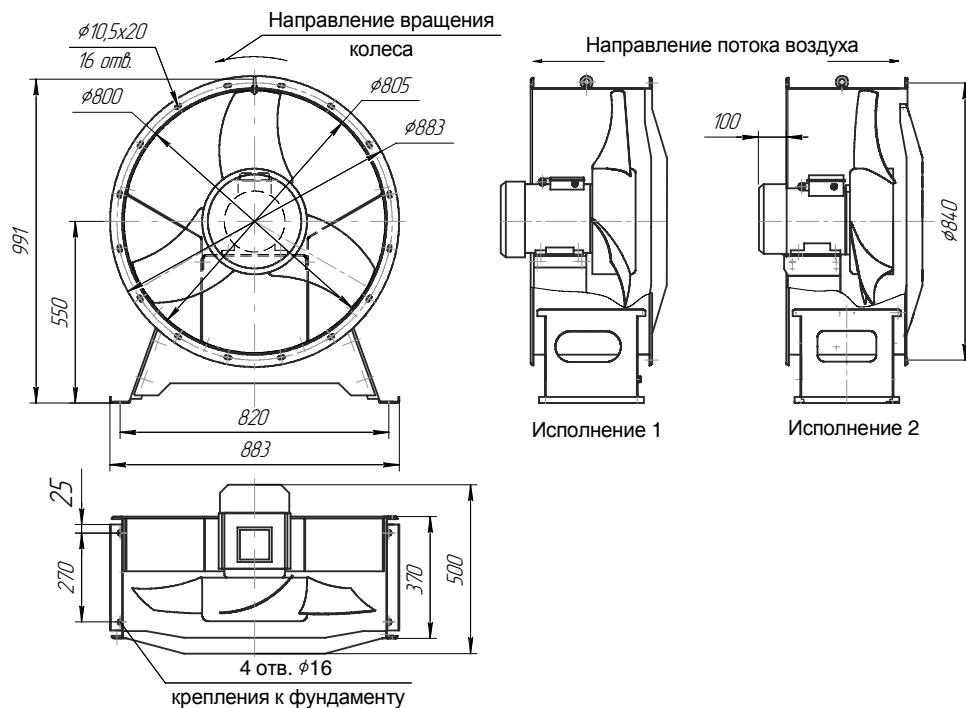

ВЕНТИЛЯТОРЫ ОСЕВЫЕ: ВО 6 – 300

ВО 6-300-10

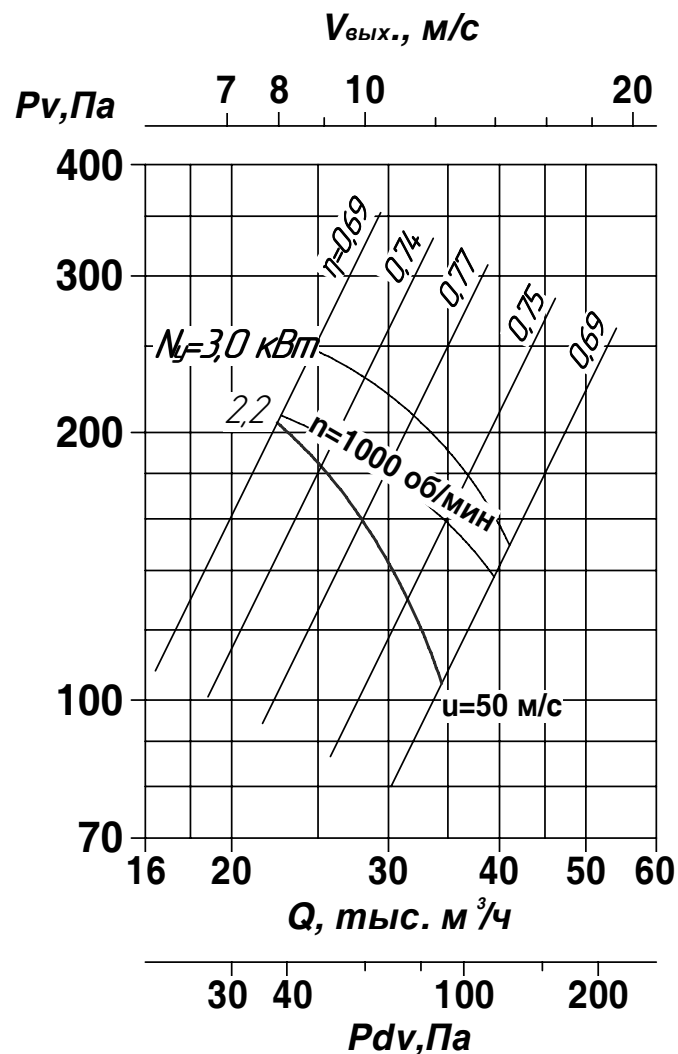

Вентилятор	Электродвигатель			Параметры в рабочей зоне		Масса, кг
	Типоразмер	кВт/ (об/мин)	И _н при 380 В, А	Производительность, тыс. м ³ /час	Полное давление, Па	
ВО 6 – 300-10-...-О ВО 6 – 300-10-...-К	АДМ112МА6	3,0/1000	7,6	22,5 – 34,5	205 - 105	104,5
ВО 6 – 300-10-...-В	АИМЛ112МА6	3,0/1000	7,6	22,5 – 34,5	205 - 105	140,9

Вентилятор	n, об/мин	Значение L _{wi} , дБ в октавных полосах f _i , Гц								L _{wA} , дБА
		63	125	250	500	1000	2000	4000	8000	
ВО 6-300-10	1000	100	107	98	95	92	87	81	75	98

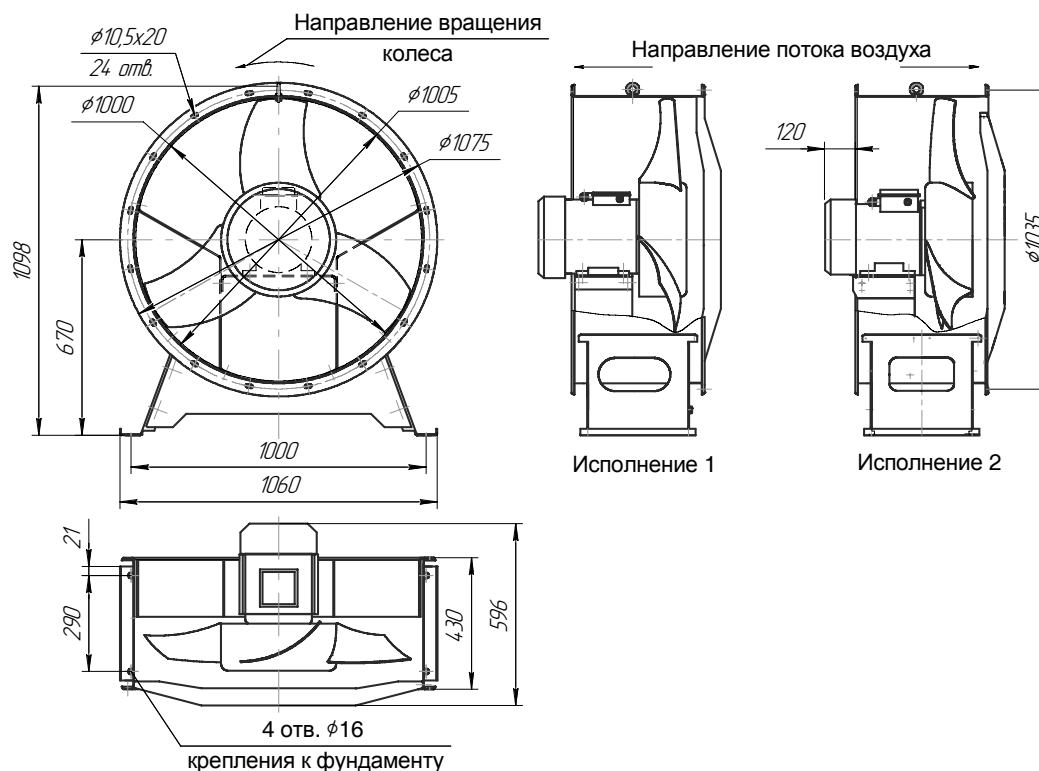

ВЕНТИЛЯТОРЫ ОСЕВЫЕ: ВО 6 – 300

ВО 6-300-12,5

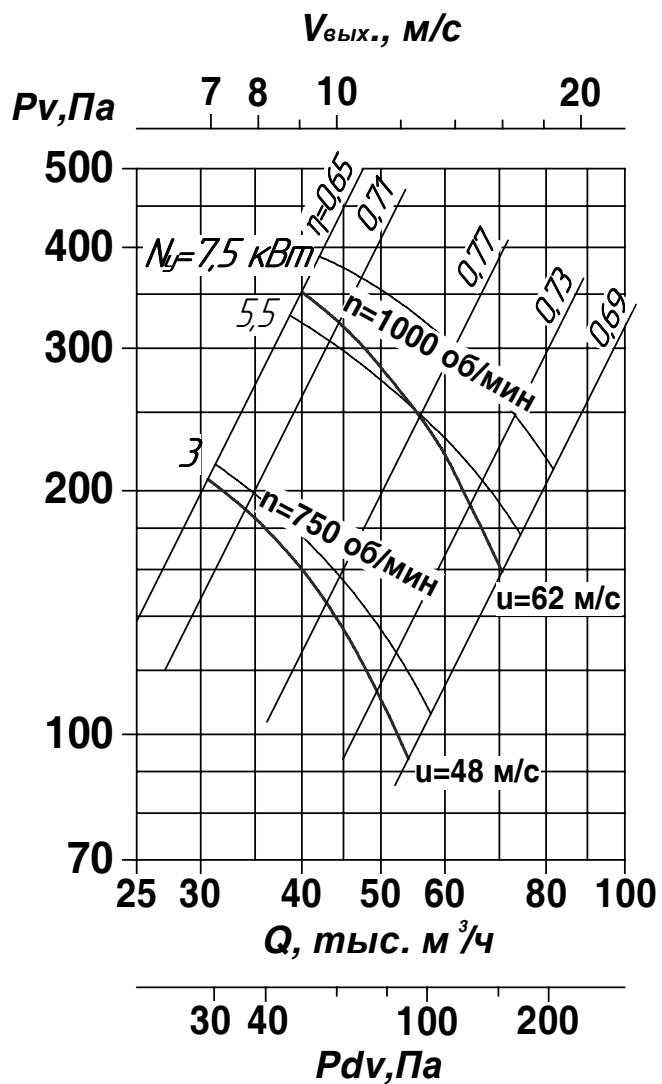

Вентилятор	Электродвигатель			Производительность, тыс. м ³ /час	Масса, кг
	Типоразмер	кВт/ (об/мин)	И _н при 380 В, А		
ВО 6 – 300-12,5-...-О	АДМ112МВ8	3,0/750	2,99	31,0 – 55,0	202
ВО 6 – 300-12,5-...-К	АДМ132М6	7,5/1000	17,5	40,0 - 70,0	208,5
ВО 6 – 300-12,5-...-В	АИММ112МВ8	3,0/750	8,1	31,0 – 55,0	241
	АИММ132М6	7,5/1000	16	40,0 - 70,0	294,5

Вентилятор	n, об/мин	Значение L _{wi} , дБ в октавных полосах f _i , Гц								L _{wA} , дБА
		63	125	250	500	1000	2000	4000	8000	
ВО 6-300-12,5	750	100	107	98	95	92	87	81	75	98
	1000	108	115	106	103	100	95	89	83	106

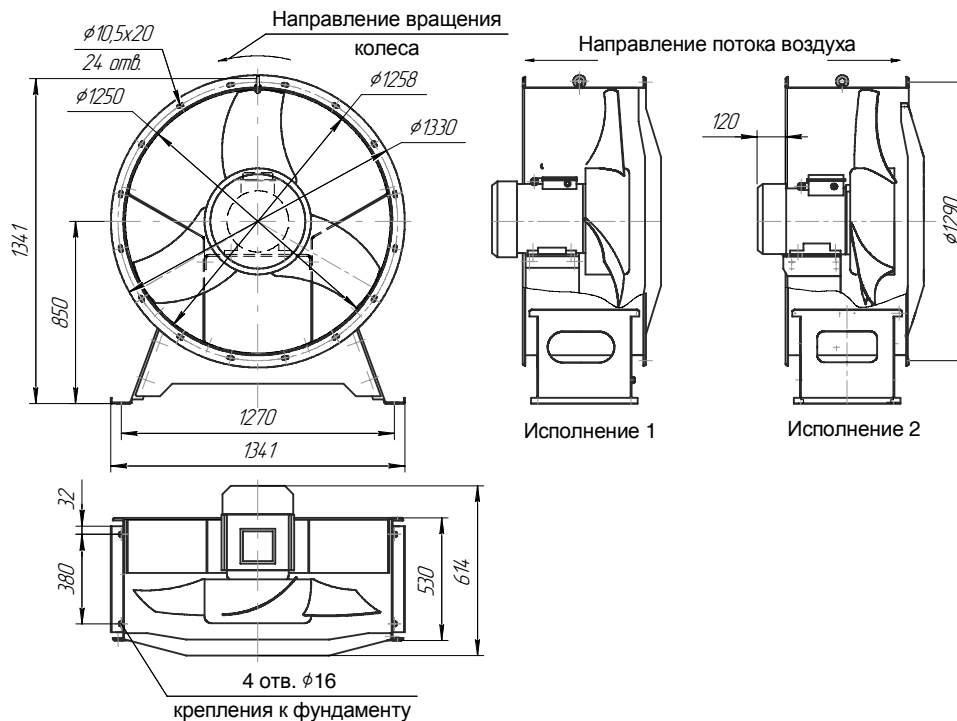

ВЕНТИЛЯТОРЫ ОСЕВЫЕ: ВО 16 – 280 № 6,3



$V_{\text{вых}}, \text{ м/с}$

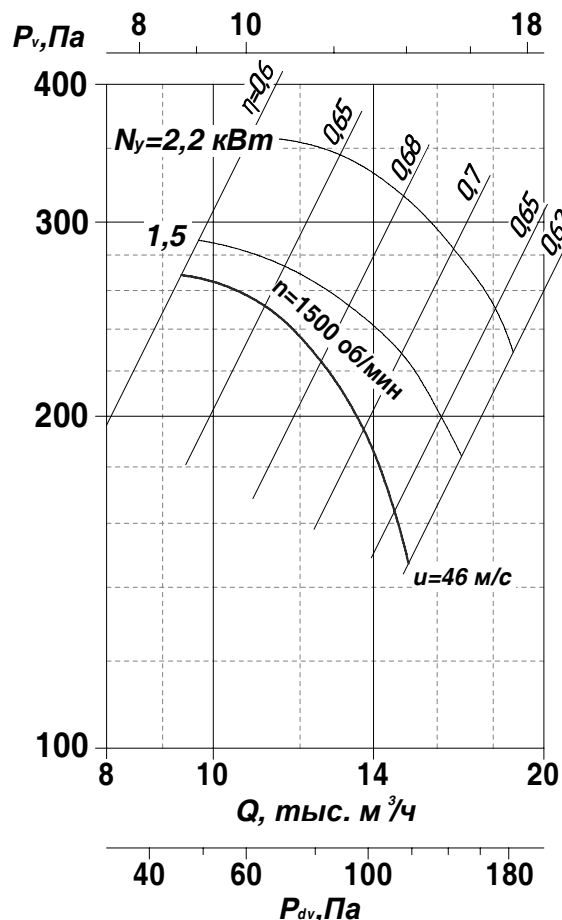

Общие сведения

- Низкого давления
- Количество лопаток – 5
- Сертификат № TC RU C-RU.AЯ79.B.00472
- Энергоэффективность по ГОСТ 31961-2013 – КЛ2

Назначение

- Для перемещения воздуха и других газовых смесей

Варианты изготовления

- Общего назначения из углеродистой стали, О, ГОСТ 11442-90
- Коррозионностойкие, К, ТУ 4861-104-11865045-2014

Условия эксплуатации

- Температура перемещаемой среды не должна превышать плюс 40°C.
- Умеренный и тропический климат, 2-я категория размещения.
- Возможно изготовление вентиляторов для работы в условиях холодного климата (УХЛ, ХЛ) с температурой окружающей среды до минус 60°C.

Пример обозначения при заказе

ВО 16-280 - 6,3 - Б - О - 1,5/1500 - 1-У2

Вентилятор осевой типа ВО 16-280 №6,3 базовой комплектации в общепромышленном исполнении, двигатель N=1,5 кВт, n=1500 об/мин, с направлением потока на двигатель климатическое исполнение У2.

Условное обозначение вентиляторов представлено на стр.145

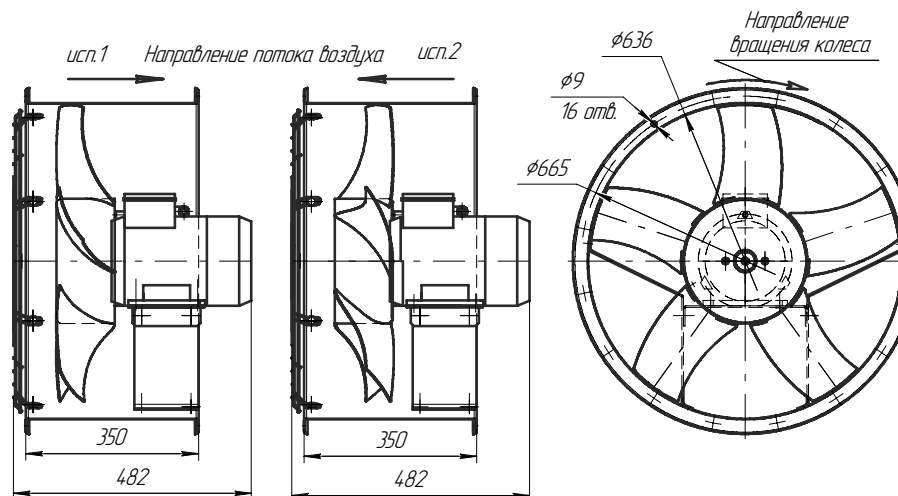

Вентилятор	Исп.	Двигатель			Производительность, тыс.м ³ /час	Масса, кг	Напряжение питания эл.двигателя, В
		Типоразмер	кВт/(об/мин)	Ток при 380 В, А			
ВО 16-280-6,3	1; 2	АДМ 80В4	1,5/1500	3,78	9,5-15	31,3 35	380
		АДМ 90L4	2,2/1500	5,78			

ВЕНТИЛЯТОР ОСЕВОЙ: ВО – Ф

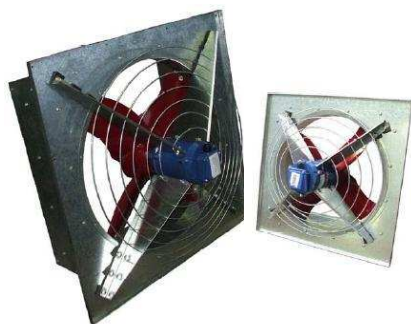

Общие сведения

- Количество лопаток жалюзи: 10
- Количество лопаток колеса: 4
- Сертификат № ТС RU C-RU.АЯ79.В.00472
- Энергоэффективность по ГОСТ 31961-2013 – КЛ1

Назначение

- Для животноводческих и птицеводческих помещений
- Для перемещения воздуха и других газовых смесей

Варианты изготовления

- Общего назначения из оцинкованной углеродистой стали, **О**, ТУ 4861-104-11865045-2014

Условия эксплуатации

- Температура окружающей среды от минус 40°C до плюс 40°C. Умеренный климат, 2-я и 3-я категории размещения.
- Возможно изготовление вентиляторов для работы в условиях холодного климата (УХЛ, ХЛ) с температурой окружающей среды до минус 60°C.

Пример обозначения при заказе

ВО - Ф - 5,6 - Б - О - 0,37/1000 - УЗ

Вентилятор осевой типа ВО-Ф №5,6 базовой комплектации в общепромышленном исполнении, двигатель N=0,37 кВт, n=1000 об/мин, климатическое исполнение УЗ

Условное обозначение вентиляторов представлено на стр.145

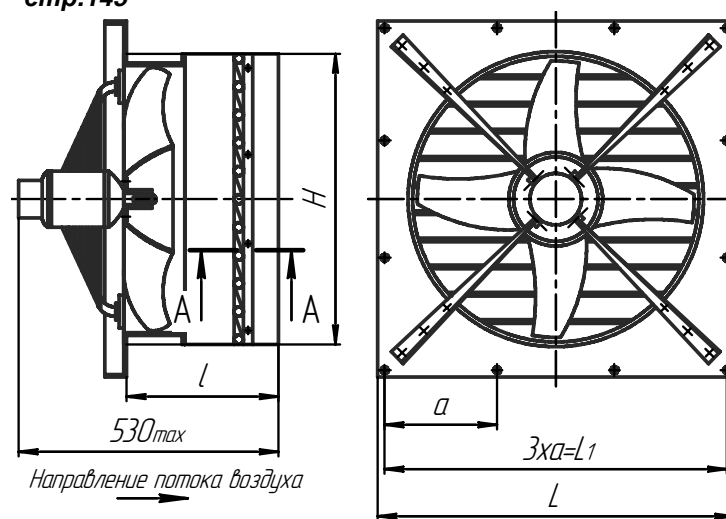
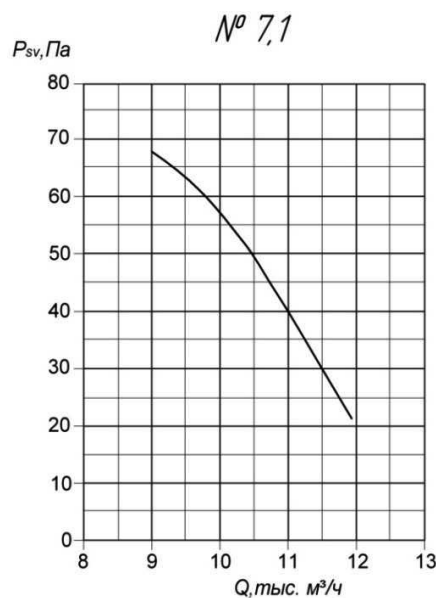
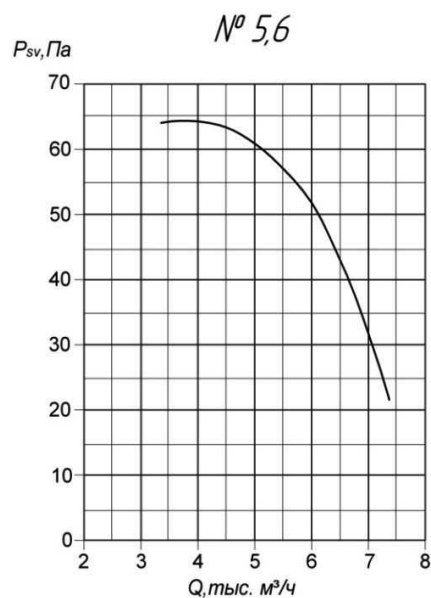

Вентилятор	Размеры, мм				
	H	L	L ₁	l	a
ВО-Ф-5,6	588	750	708	304	236
ВО-Ф-7,1	748	940	900	304	300

Вентилятор	n, об/мин	Значение L _{wi} , дБ в октавных полосах f _i , Гц								L _{wA} , дБА
		63	125	250	500	1000	2000	4000	8000	
ВО-Ф-5,6	1000	80	81	80	74	70	66	57	53	76
ВО-Ф-7,1	1000	88	89	88	82	78	74	65	61	84

Вентилятор	Электродвигатель			Производительность, тыс.м ³ /час	Масса, кг
	Типоразмер	кВт/ (об/мин)	Ток при 380 В, А		
ВО-Ф-5,6	АДМ 2П80А6	0,37/1000	1,37	3,4-7,4	28
ВО-Ф-7,1	АДМ 2П80А6	0,55/1000	1,94	9,0-12,0	34

Общие сведения

- Количество лопаток – 12
- Сертификат № TC RUC-RU.АЯ79.В.00472
- Энергоэффективность по ГОСТ 31961-2013 – КЛЗ

Назначение

- Вентиляторы используются для систем общеобменной вентиляции
- Для систем противодымной вентиляции

Варианты изготовления

- Общего назначения из углеродистой стали, **О**, ТУ 4861-104-11865045-2014
- Вентиляторы комплектуются трехфазными асинхронными электродвигателями на напряжение 380 В

Условия эксплуатации

- Температура окружающей среды от минус 45°С до плюс 40°С (до плюс 45°С для вентиляторов тропического исполнения).
- Умеренный климат, 2-я и 3-я категории размещения. При защите двигателя от прямого воздействия солнечного излучения и атмосферных осадков для умеренного климата – 1-я категория размещения.
- Возможно изготовление вентиляторов для работы в условиях холодного климата (УХЛ, ХЛ) с температурой окружающей среды до минус 60°С. с использованием клапана КВУ-С с обогревом.

Пример обозначения при заказе

ВО 2,3-130 - 6,3 - БР - О - 3/1500 - 30 - У2

Вентилятор осевой типа ВО 2,3-130 №6,3 базовой комплектации с рамой в общепромышленном исполнении, двигатель N=3 кВт, n=1500 об/мин, угол установки лопаток 30°, климатическое исполнение У2.

Условное обозначение вентиляторов представлено на стр.145



ВО – 2,3 – 130 – 4

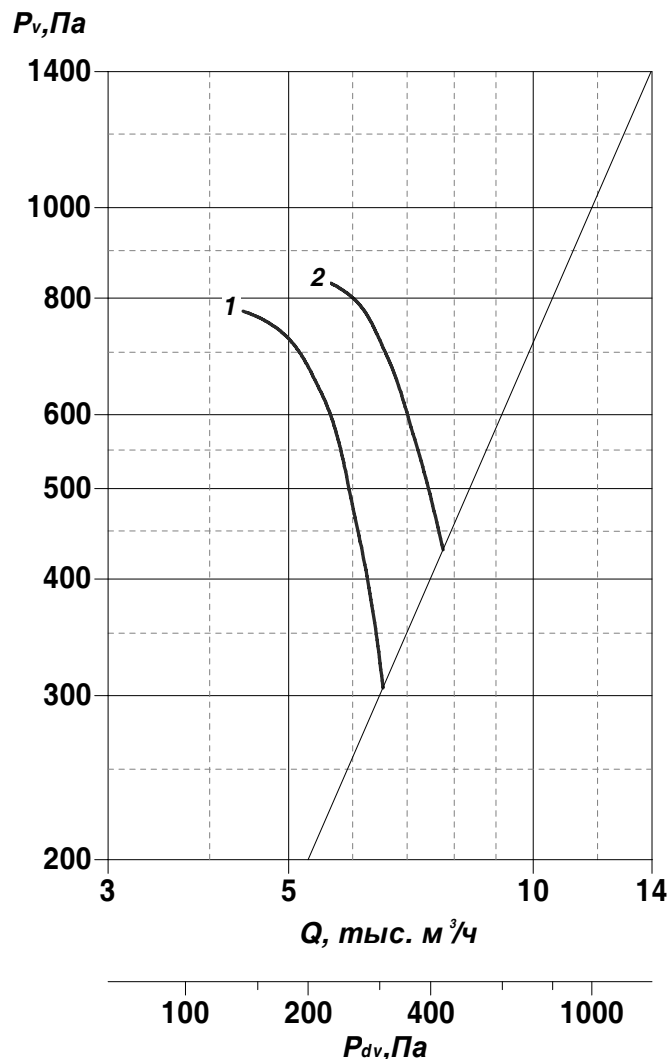

Вентилятор	№ кривой	Угол установки лопаток, град	Электродвигатель			Производительность, тыс.м ³ /ч	Масса, кг
			Типо-размер	кВт/(об/мин)	И _н при 380 В, А		
ВО-2,3-130-4	1	25	АДМ80А2	1,5/3000	3,46	4,4-6,5	42,0
	2	30	АДМ80В2	2,2/3000	4,86	5,6-7,7	53,5

Вентилятор	№ кривой	Угол установки лопаток, град	n, об/мин	Значение L _{wi} , дБ в октавных полосах f _i , Гц								L _{wA} , дБА
				63	125	250	500	1000	2000	4000	8000	
ВО-2,3-130-4	1	25	3000	80	83	92	90	86	85	81	77	92
	2	30		81	86	96	93	90	87	84	78	95

Опции

Щит управления	Вставки гибкие типа «В»
	

ВЕНТИЛЯТОРЫ ОСЕВЫЕ: ВО – 2,3 – 130

ВО – 2,3 – 130 – 4 – Б

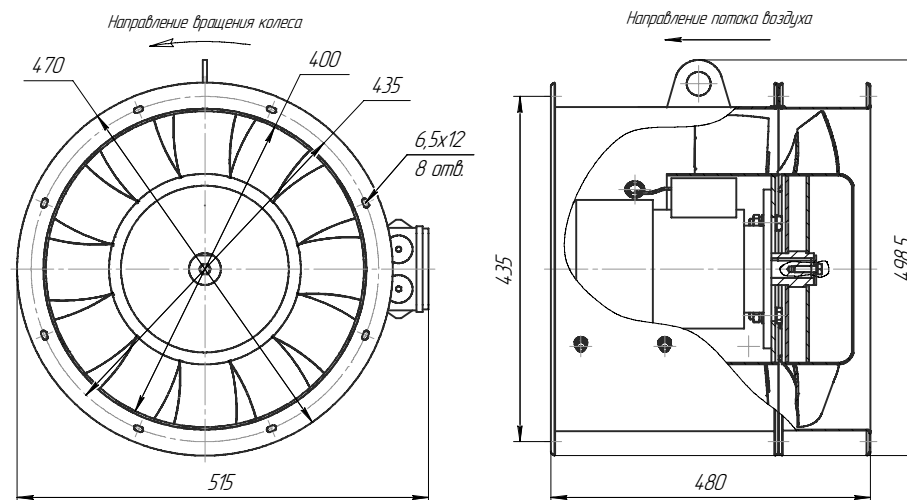

ВО – 2,3 – 130 – 4 – БР

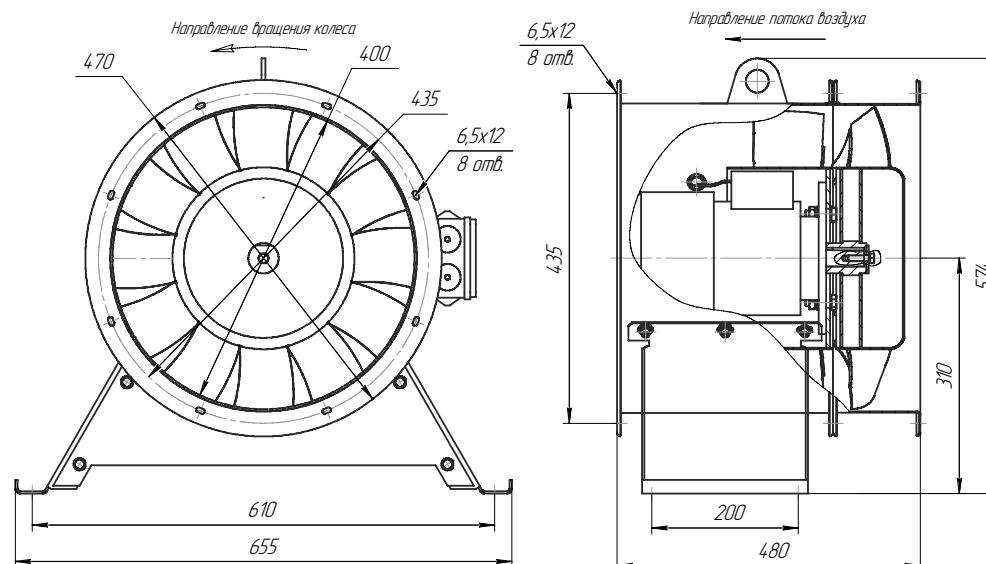

ВО – 2,3 – 130 – 5

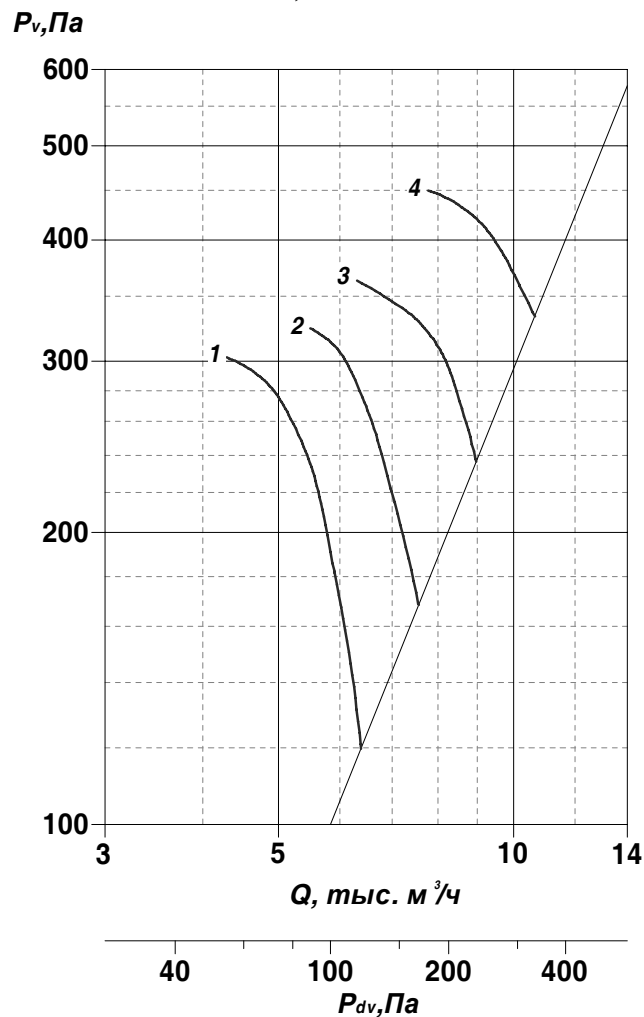

Вентилятор	№ кривой	Угол установки лопаток, град	Электродвигатель			Производительность, тыс.м ³ /ч	Масса, кг
			Типо-размер	кВт/(об/мин)	И _н при 380 В, А		
ВО-2,3-130-5	1	25	АДМ71В4	0,75/1500	2,23	4,3-6,4	60,0
	2	30	АДМ71В4	0,75/1500	2,23	5,5-7,5	60,0
	3	36	АДМ80А4	1,1/1500	3,03	6,3-8,9	70,0
	4	45	АДМ80В4	1,5/1500	3,78	7,8-10,6	72,0

Вентилятор	№ кривой	Угол установки лопаток, град	n, об/мин	Значение L _{wi} , дБ в октавных полосах f _i , Гц								L _{WA} , дБА
				63	125	250	500	1000	2000	4000	8000	
ВО-2,3-130-5	1	25	1500	72	75	84	82	78	77	73	69	84
	2	30		73	78	88	85	82	79	76	70	87
	3	36		74	78	90	88	83	81	78	71	89
	4	45		82	87	91	89	85	83	81	75	91

Опции

Щит управления	Вставки гибкие типа «В»
	

ВЕНТИЛЯТОРЫ ОСЕВЫЕ: ВО – 2,3 – 130

ВО – 2,3 – 130 – 5 – Б

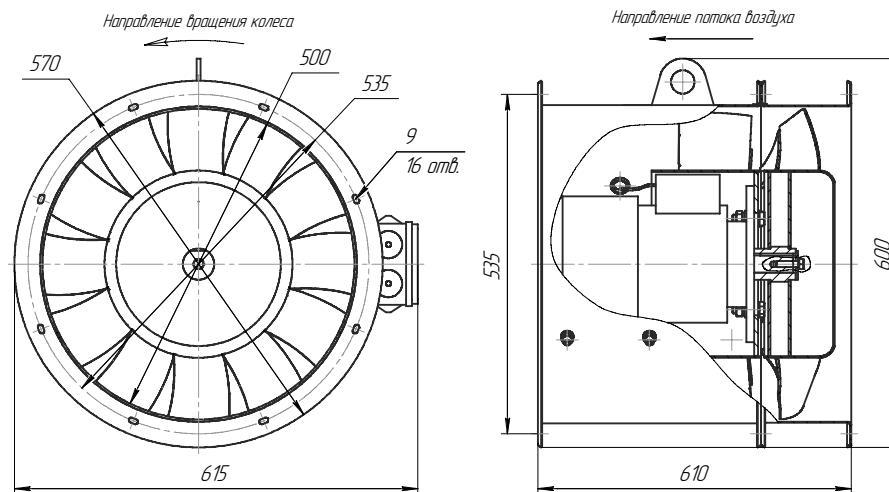

ВО – 2,3 – 130 – 5 – БР

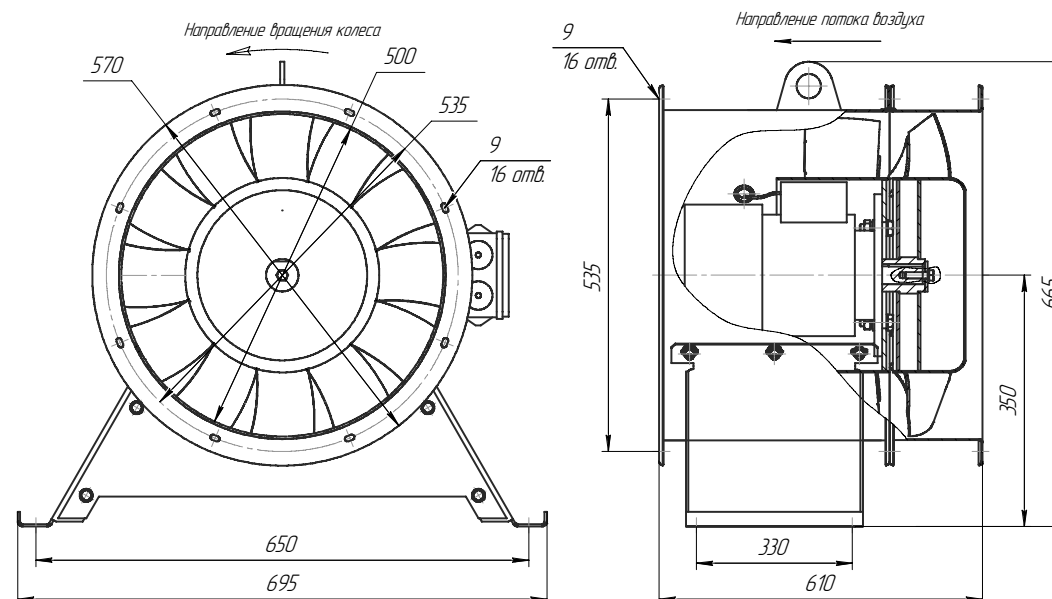

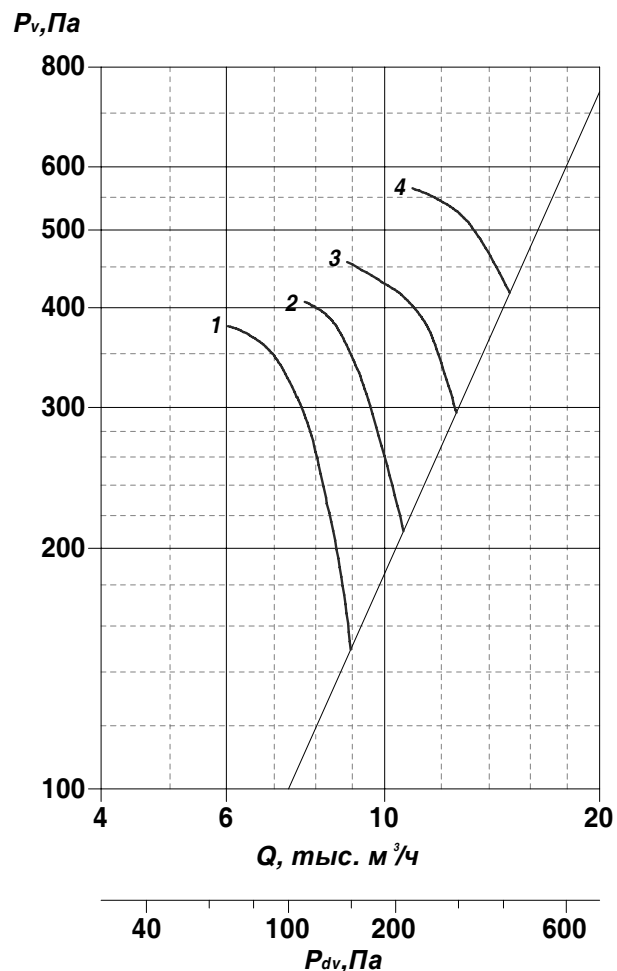

ВО – 2,3 – 130 – 5,6



Вентилятор	№ кривой	Угол установки лопаток, град	Электродвигатель			Производительность, тыс.м ³ /ч	Масса, кг
			Типо-размер	кВт/(об/мин)	И _н при 380 В, А		
ВО-2,3-130 – 5,6	1	25	АДМ80А4	1,1/1500	3,03	6,08-8,9	60,0
	2	30	АДМ80В4	1,5/1500	3,78	7,7-10,6	62,2
	3	36	АДМ90L4	2,2/1500	5,78	8,8-12,5	59,9
	4	45	АДМ100S4	3/1500	7,17	10,9-14,9	74,6

Вентилятор	№ кривой	Угол установки лопаток, град	n, об/мин	Значение L _{wi} , дБ в октавных полосах f _i , Гц								L _{wA} , дБА
				63	125	250	500	1000	2000	4000	8000	
ВО-2,3-130 – 5,6	1	25	1500	75	78	87	85	81	80	76	72	87
	2	30		76	81	91	88	85	82	79	73	90
	3	36		77	81	93	91	86	84	81	74	92
	4	45		85	90	94	92	88	86	84	78	94

Опции

Щит управления	Вставки гибкие типа «В»
	

ВЕНТИЛЯТОРЫ ОСЕВЫЕ: ВО – 2,3 – 130

ВО – 2,3 – 130 – 5,6 – Б

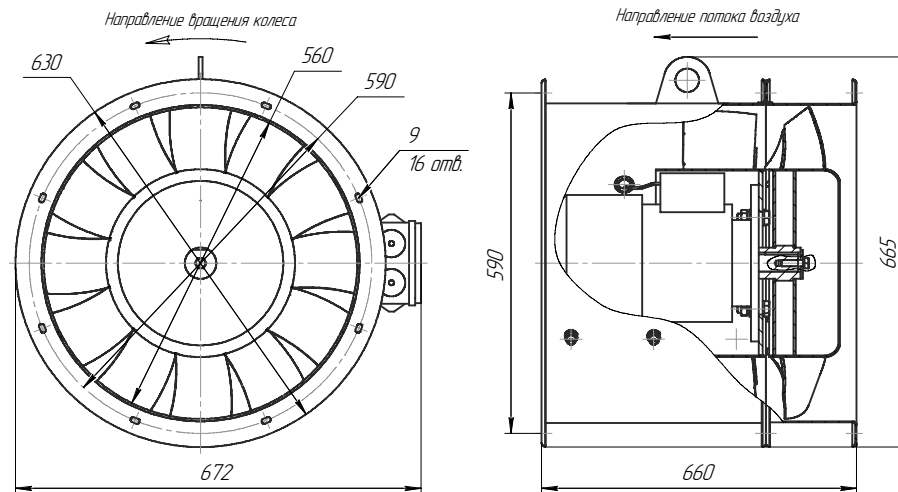

ВО – 2,3 – 130 – 5,6 – БР

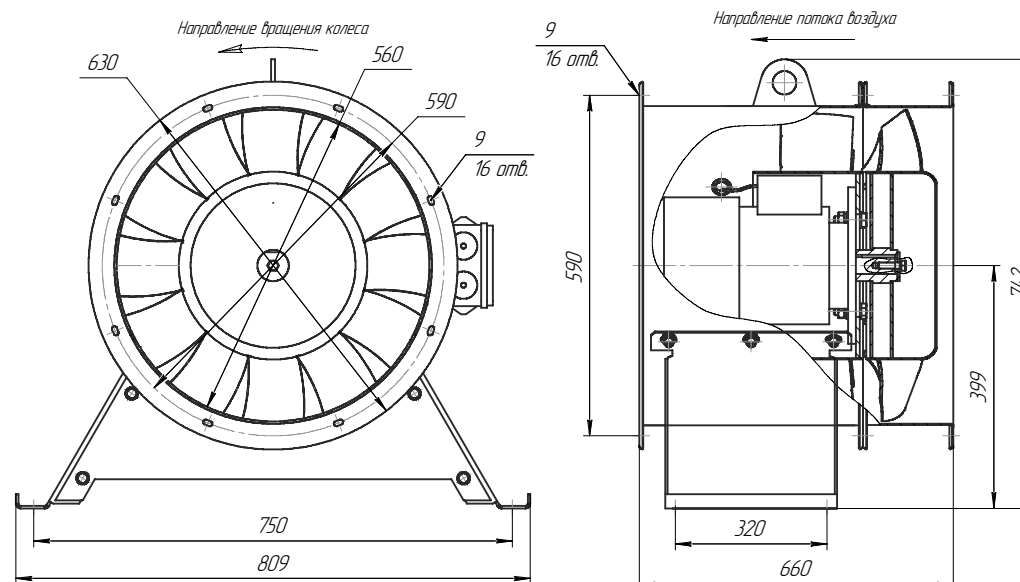

ВО – 2,3 – 130 – 6,3

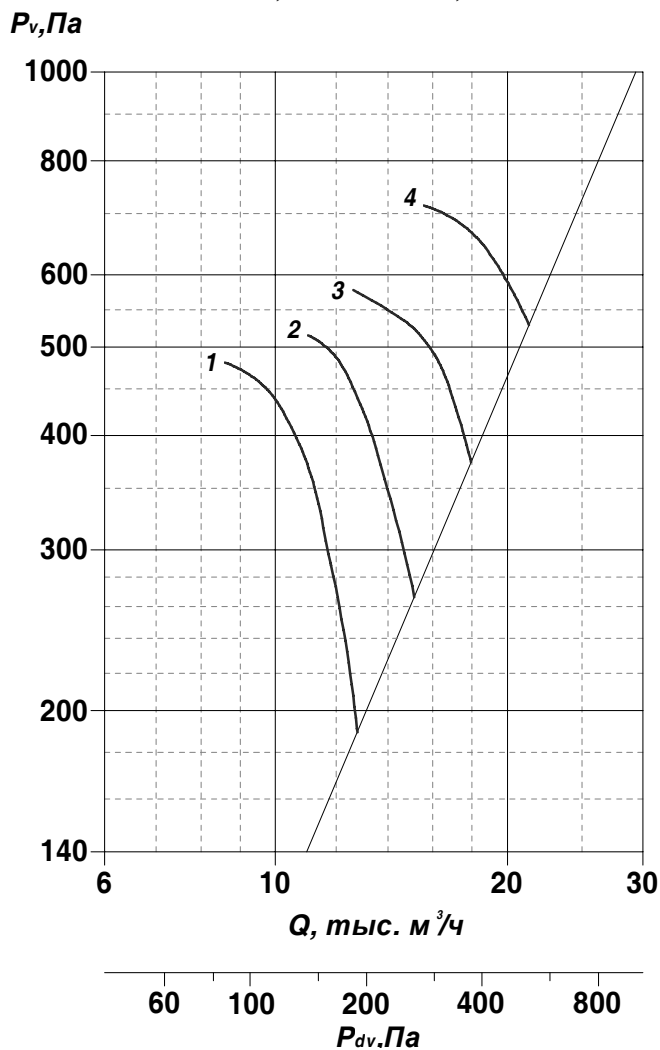

Вентилятор	№ кривой	Угол установки лопаток, град	Электродвигатель			Производительность, тыс.м ³ /ч	Масса, кг
			Типо-размер	кВт/(об/мин)	И _n при 380 В, А		
ВО-2,3-130 – 6,3	1	25	АДМ90L4	2,2/1500	5,78	8,5-12,7	79,9
	2	30	АДМ100S4	3,0/1500	7,17	11,0-15,1	88,6
	3	36	АДМ100S4	3,0/1500	7,17	12,6-17,9	88,6
	4	45	АДМ112M4	5,5/1500	12,0	15,5-21,3	107,5

Вентилятор	№ кривой	Угол установки лопаток, град	n, об/мин	Значение L_{wi} , дБ в октавных полосах f_i , Гц							L_{WA} , дБА	
				63	125	250	500	1000	2000	4000		8000
ВО-2,3-130 – 6,3	1	25	1500	79	82	91	89	85	84	80	76	91
	2	30		80	85	95	92	89	86	83	77	94
	3	36		81	85	97	95	90	88	85	78	96
	4	45		89	94	98	96	92	90	88	82	98

Опции



ВЕНТИЛЯТОРЫ ОСЕВЫЕ: ВО – 2,3 – 130

ВО – 2,3 – 130 – 6,3 – Б

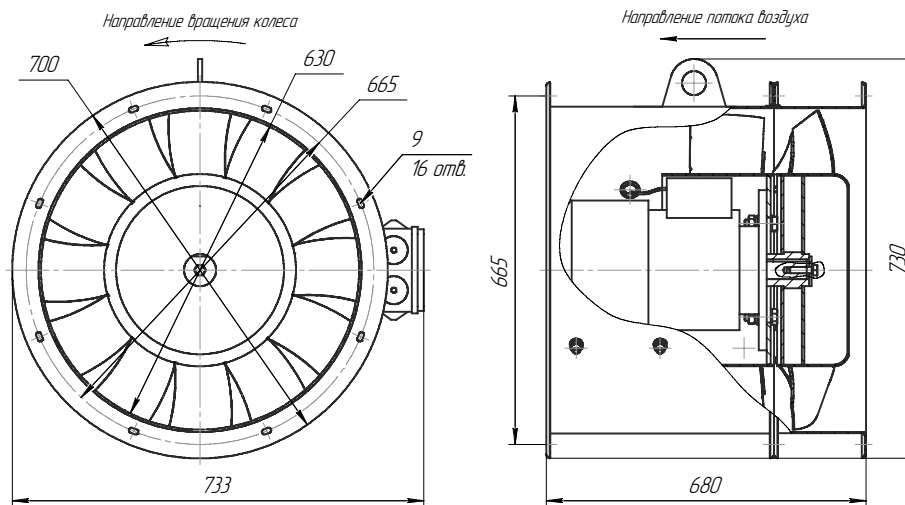

ВО – 2,3 – 130 – 6,3 – БР

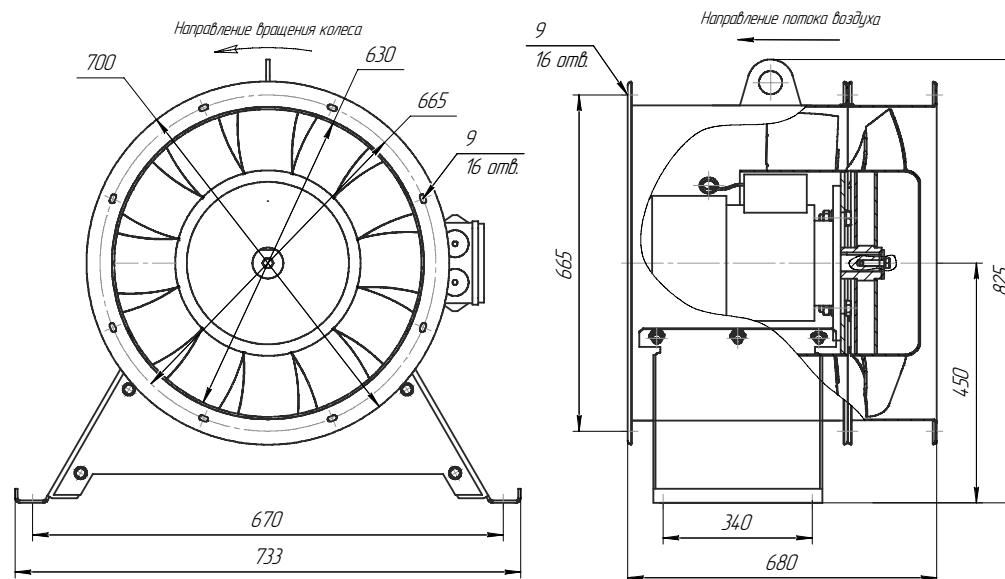

ВО – 2,3 – 130 – 7,1

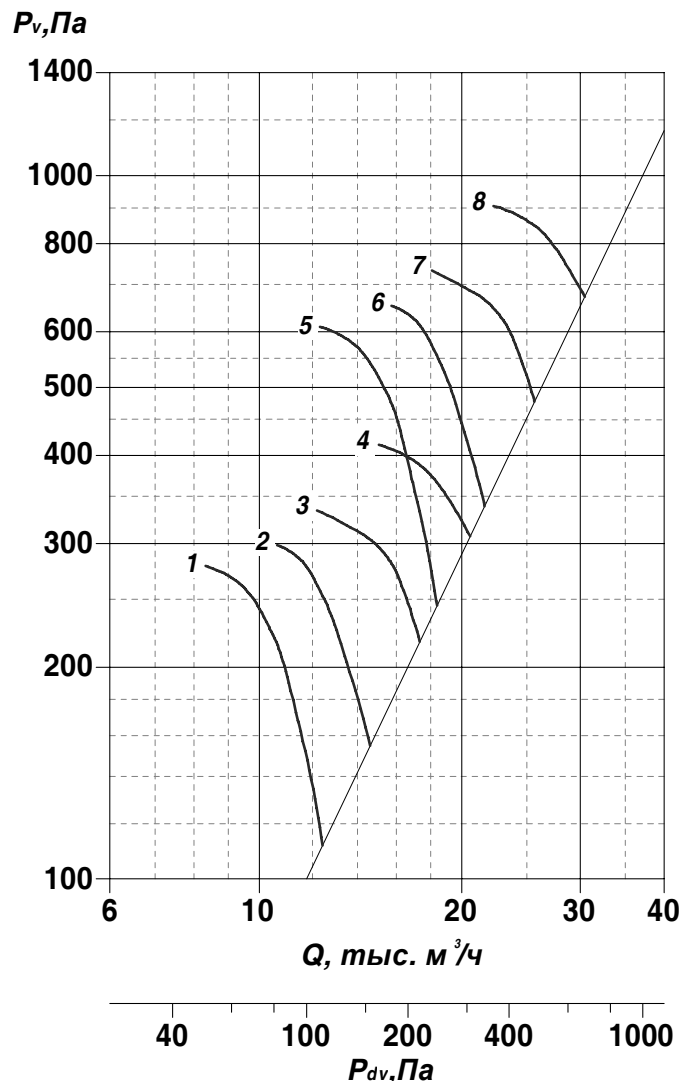

Вентилятор	№ кривой	Угол установки лопаток, град	Электродвигатель			Производительность, тыс.м ³ /ч	Масса, кг
			Типоразмер	кВт/(об/мин)	И _н при 380 В, А		
ВО-2,3-130 – 7,1	1	25	АДМ80В6	1,1/1000	3,39	8,3-12,4	97,3
	2	30	АДМ90L6	1,5/1000	4,74	10,6-14,6	98,5
	3	36	АДМ100L6	2,2/1000	6,1	12,2-17,3	112,5
	4	45	АДМ112МА6	3,0/1000	7,6	15,0-20,5	125,7
	5	25	АДМ100L4	4,0/1500	8,5	12,3-18,3	114,5
	6	30	АДМ112М4	5,5/1500	12,0	15,7-21,6	127,5
	7	36	АДМ112М4	5,5/1500	12,0	18,0-25,6	127,5
	8	45	АДМ132М4	11/1500	22,9	22,2-30,5	134

Вентилятор	№ кривой	Угол установки лопаток, град	n, об/мин	Значение L _{wi} , дБ в октавных полосах f _i , Гц								L _{wA} , дБА
				63	125	250	500	1000	2000	4000	8000	
ВО-2,3-130 – 7,1	1	25	1000	74	77	86	84	80	79	75	71	86
	2	30		75	80	90	87	84	81	78	72	89
	3	36		76	80	92	90	85	83	80	73	91
	4	45		84	89	93	91	87	85	83	77	93
	5	25	1500	82	85	94	92	88	87	83	79	94
	6	30		83	88	98	95	92	89	86	80	97
	7	36		84	88	100	98	93	91	88	81	99
	8	45		92	97	101	99	95	93	91	85	101

Опции



ВЕНТИЛЯТОРЫ ОСЕВЫЕ: ВО – 2,3 – 130

ВО – 2,3 – 130 – 7,1 Б

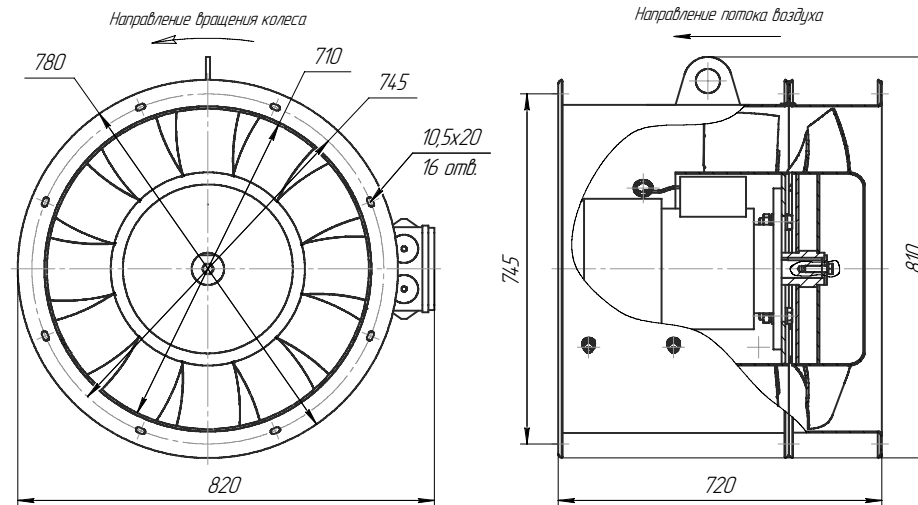

ВО – 2,3 – 130 – 7,1 БР

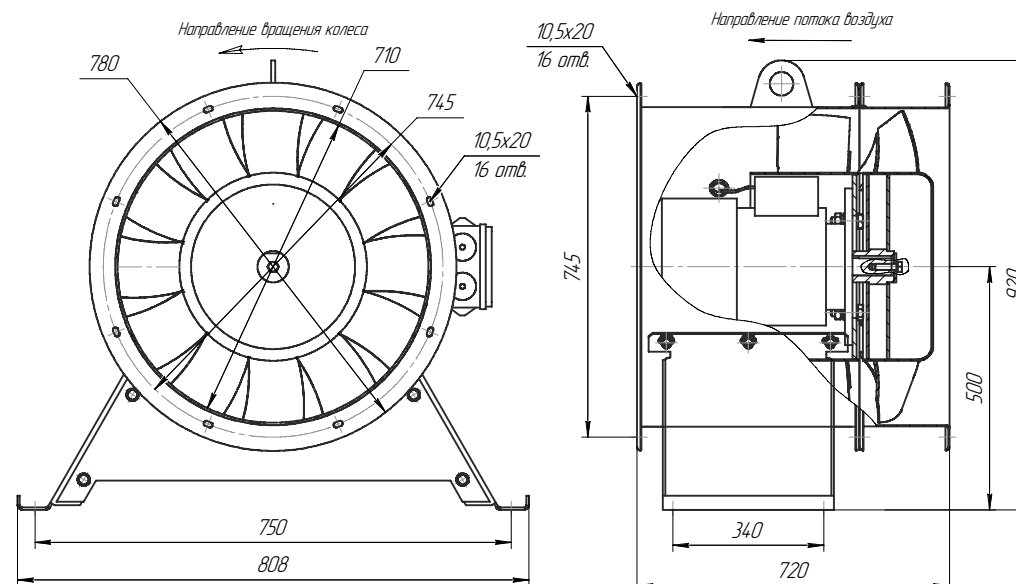

ВО – 2,3 – 130 – 8

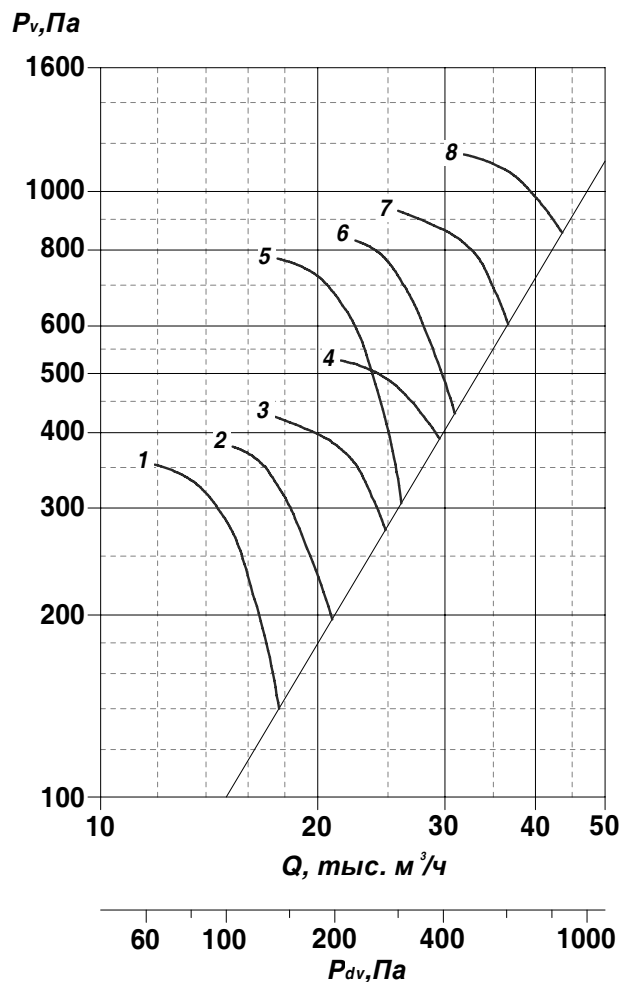

Вентилятор	№ кривой	Угол установки лопаток, град	Электродвигатель			Производительность, тыс.м ³ /ч	Масса, кг
			Типоразмер	кВт/(об/мин)	И _н при 380 В, А		
ВО-2,3-130 – 8	1	25	АДМ100L6	2,2/1000	6,1	11,9-17,6	90,5
	2	30	АДМ112МА6	3,0/1000	7,6	15,2-20,9	103,7
	3	36	АДМ112МА6	3,0/1000	7,6	17,4-24,8	103,7
	4	45	АДМ132S6	5,5/1000	12,4	21,5-29,4	118,5
	5	25	АДМ132S4	7,5/1500	15,8	17,6-26,1	117,7
	6	30	АДМ132М4	11/1500	22,9	22,5-30,9	112,0
	7	36	АДМ132М4	11/1500	22,9	25,8-36,6	112,0
	8	45	АИР160S4	15/1500	29,0	31,8-43,5	180,0

Вентилятор	№ кривой	Угол установки лопаток, град	n, об/мин	Значение L _{wi} , дБ в октавных полосах f _i , Гц								L _{wA} , дБА
				63	125	250	500	1000	2000	4000	8000	
ВО-2,3-130 – 8	1	25	1000	77	80	89	87	83	82	78	74	89
	2	30		78	83	93	90	87	84	81	75	92
	3	36		79	83	95	93	88	86	83	76	94
	4	45		87	92	96	94	90	88	86	80	96
	5	25	1500	86	89	98	96	92	91	87	83	98
	6	30		87	92	102	99	96	93	90	84	101
	7	36		88	92	104	102	97	95	92	85	103
	8	45		96	101	105	103	99	97	95	89	105

Опции

Щит управления



Вставки гибкие типа «В»



ВЕНТИЛЯТОРЫ ОСЕВЫЕ: ВО – 2,3 – 130

ВО – 2,3 – 130 – 8 – Б

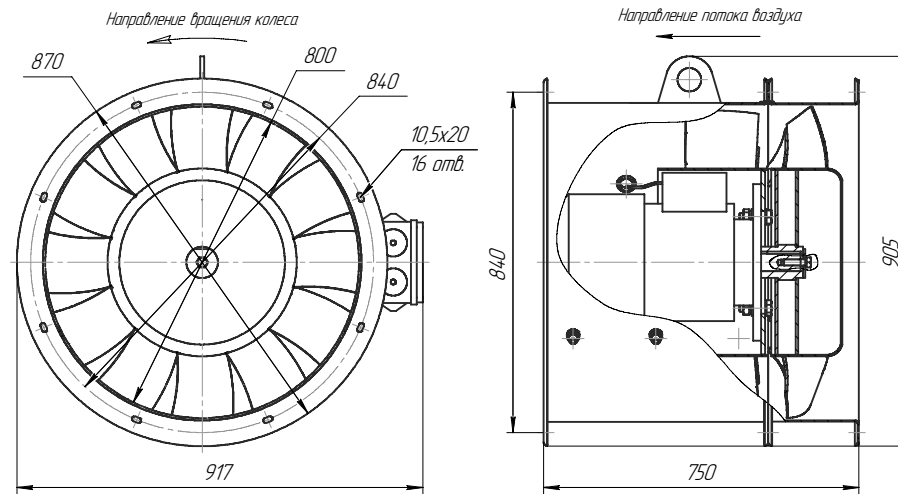

ВО – 2,3 – 130 – 8 – БР

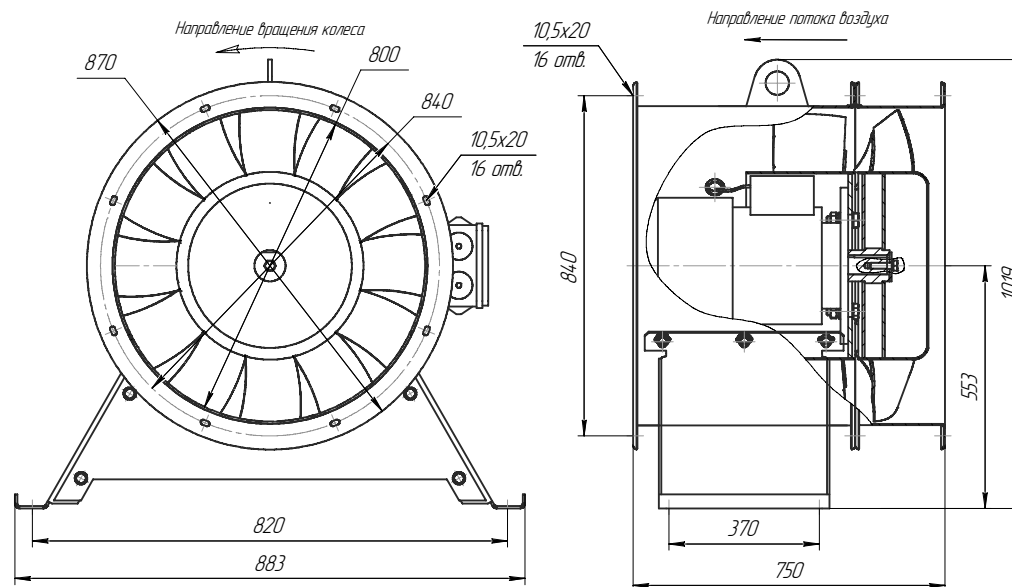

ВЕНТИЛЯТОРЫ ОСЕВЫЕ: ВО – 2,3 – 130

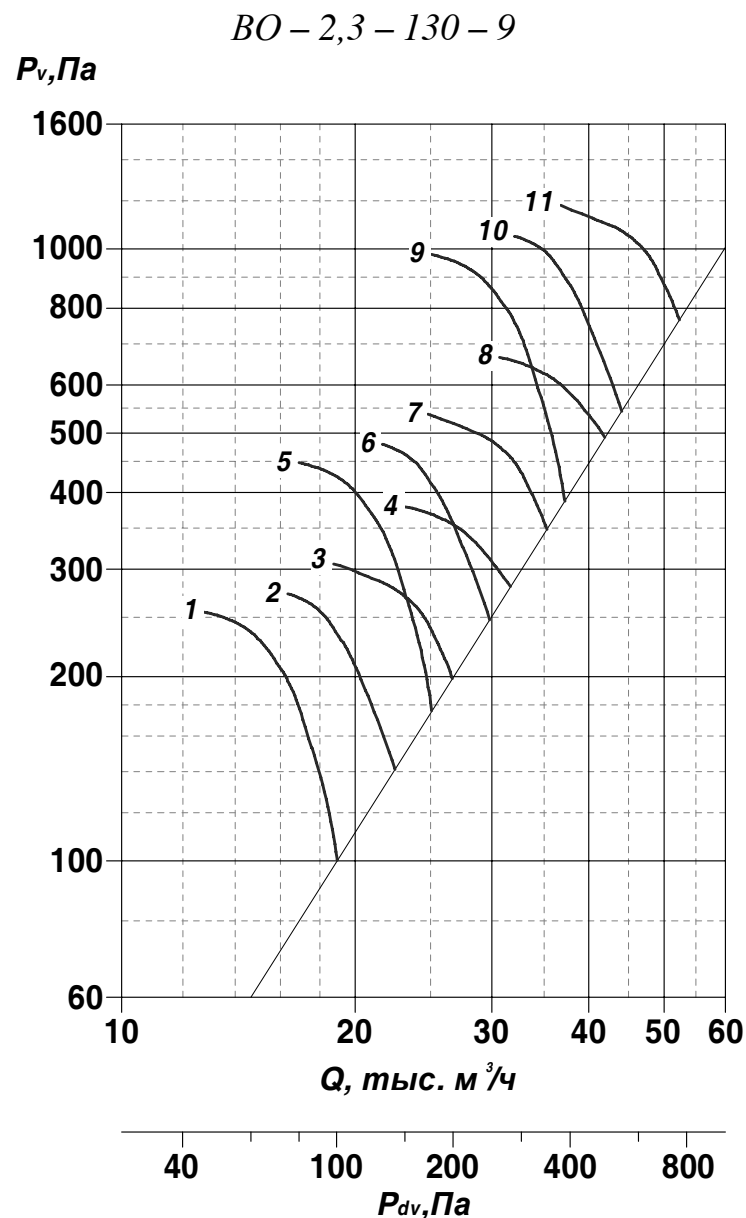

Вентилятор	№ кривой	Угол установки лопаток, град	Электродвигатель			Производительность, тыс.м ³ /ч	Масса, кг
			Типоразмер	кВт/(об/мин)	И _н при 380 В, А		
ВО-2,3-130-9	1	25	АДМ100L8	1,5/750	4,83	12,8-18,9	113,0
	2	30	АДМ112МА8	2,2/750	6,74	16,4-22,5	126,9
	3	36	АДМ112МВ8	3,0/750	9,1	18,7-26,6	133,7
	4	45	АИР132S8	4,0/750	10,5	23,1-31,7	150,0
	5	25	АДМ112МВ6	4,0/1000	9,4	16,9-25,0	134,4
	6	30	АДМ132S6	5,5/1000	12,4	21,7-29,8	143,5
	7	36	АДМ132S6	5,5/1000	12,4	24,8-35,3	143,5
	8	45	АИР160S6	11/1000	23,0	30,6-41,9	226
	9	25	АДМ132М4	11/1500	22,9	25,0-37,2	137,0
	10	30	АИР160S4	15/1500	29,0	32,1-44,0	223,0
	11	36	АИР160М4	18,5/1500	35,0	36,8-52,2	226,0

Вентилятор	№ кривой	Угол установки лопаток, град	n, об/мин	Значение L _{wi} , дБ в октавных полосах f _i , Гц							L _{WA} , дБА	
				63	125	250	500	1000	2000	4000		8000
ВО-2,3-130-9	1	25	750	75	78	87	85	81	80	76	72	87
	2	30		76	81	91	88	85	82	79	73	90
	3	36		77	81	93	91	86	84	81	74	92
	4	45		85	90	94	92	88	86	84	78	94
	5	25	1000	81	84	93	91	87	86	82	78	93
	6	30		82	87	97	94	91	88	85	79	96
	7	36		83	87	99	97	92	90	87	80	98
	8	45		91	96	100	98	94	92	90	84	100
	9	25	1500	90	93	102	100	96	95	91	87	102
	10	30		91	96	106	103	100	97	94	88	105
	11	36		92	96	108	106	101	99	96	89	107

Опции

Щит управления	Вставки гибкие типа «В»
	

ВЕНТИЛЯТОРЫ ОСЕВЫЕ: ВО – 2,3 – 130

ВО – 2,3 – 130 – 9 – Б

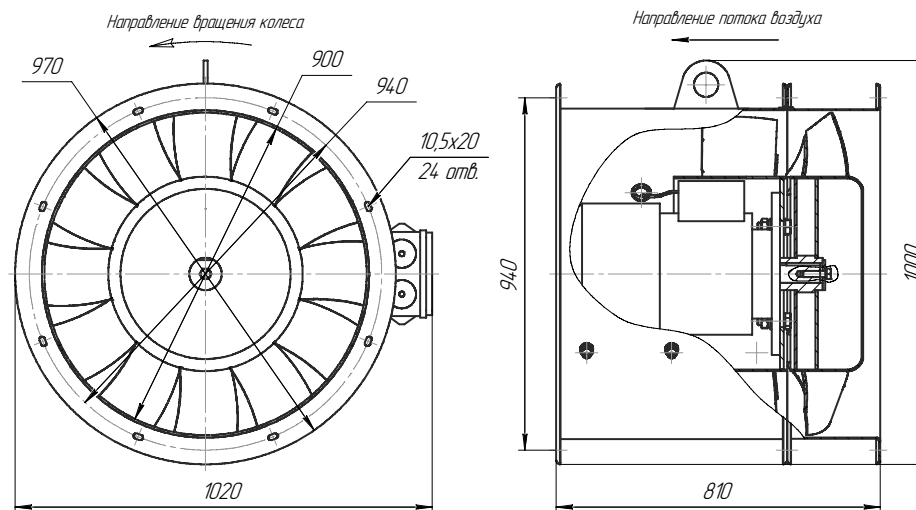

ВО – 2,3 – 130 – 9 – БР

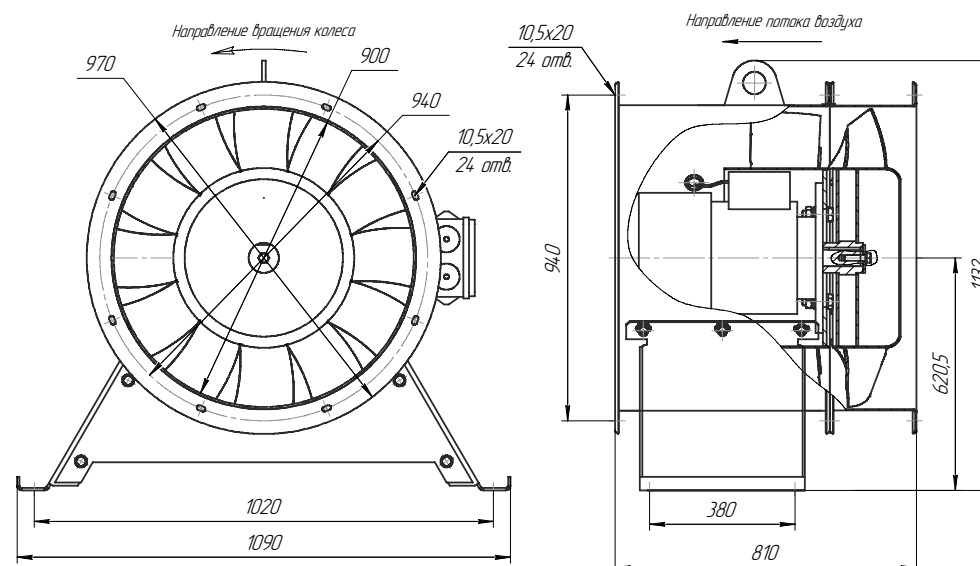

ВО – 2,3 – 130 – 10

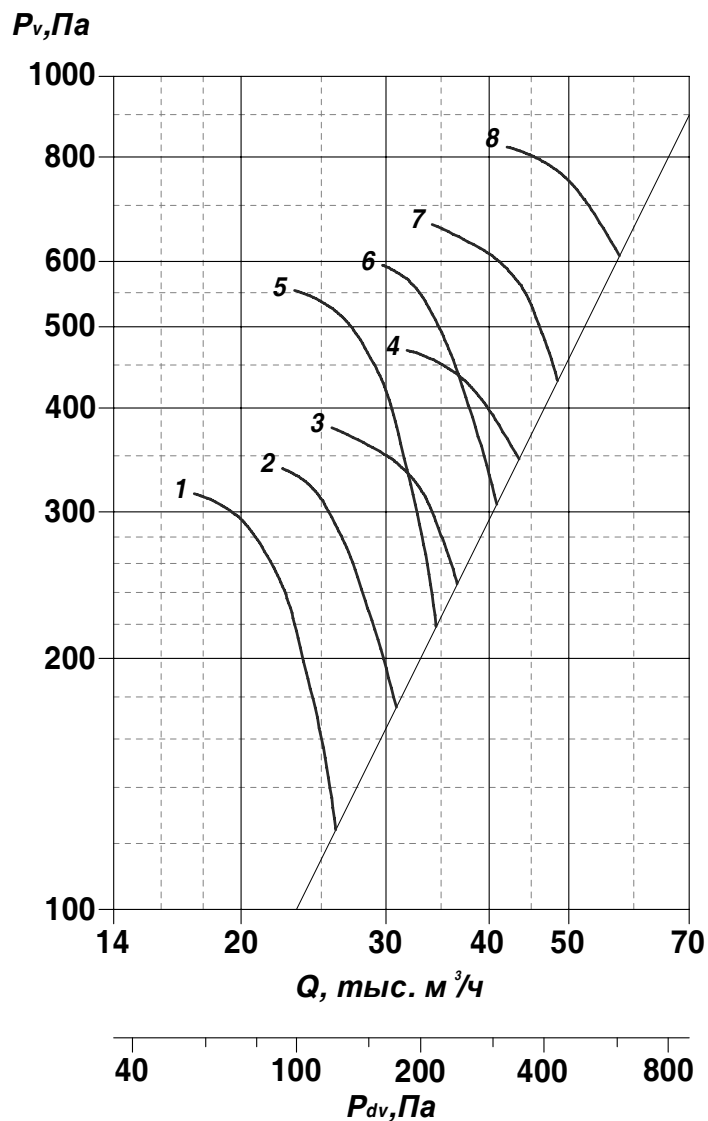

Вентилятор	№ кривой	Угол установки лопаток, град	Электродвигатель			Производительность, тыс.м ³ /ч	Масса, кг
			Типоразмер	кВт/(об/мин)	In при 380 В, А		
ВО-2,3-130-10	1	25	АДМ112МВ8	3,0/750	9,1	17,5-26,0	228,7
	2	30	АИР132S8	4,0/750	10,5	22,5-30,8	244,0
	3	36	АИР132S8	4,0/750	10,5	25,7-36,5	244,0
	4	45	АИР160S8	7,5/750	18,0	31,8-43,4	310,0
	5	25	АДМ132М6	7,5/1000	17,5	23,2-34,5	254,0
	6	30	АДМ132М6	7,5/1000	17,5	29,7-40,8	254,0
	7	36	АИР160S6	11/1000	23,0	34,1-48,4	321,0
	8	45	АИР160М6	15/1000	31,0	42,1-57,5	321,0

Вентилятор	№ кривой	Угол установки лопаток, град	n, об/мин	Значение L _{wi} , дБ в октавных полосах f _i , Гц								L _{wA} , дБА
				63	125	250	500	1000	2000	4000	8000	
ВО-2,3-130-10	1	25	750	78	81	90	88	84	83	79	75	90
	2	30		79	84	94	91	88	85	82	76	93
	3	36		80	84	96	94	89	87	84	77	95
	4	45		88	93	97	95	91	89	87	81	97
	5	25	1000	84	87	96	94	90	89	85	81	96
	6	30		85	90	100	97	94	91	88	82	99
	7	36		86	90	102	100	95	93	90	83	101
	8	45		94	99	103	101	97	95	93	87	103

Опции

<p>Щит управления</p> 	<p>Вставки гибкие типа «В»</p> 
---	--

ВЕНТИЛЯТОРЫ ОСЕВЫЕ: ВО – 2,3 – 130

ВО – 2,3 – 130 – 10 – Б

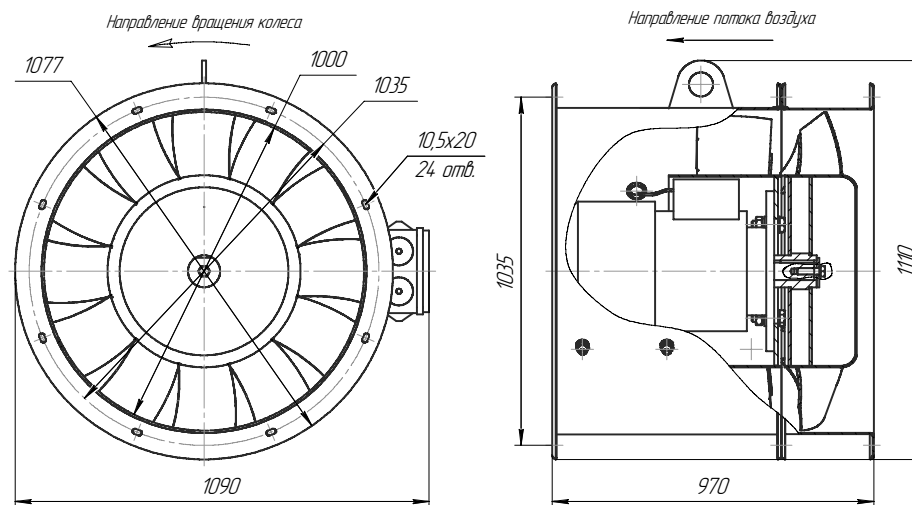

ВО – 2,3 – 130 – 10 – БР

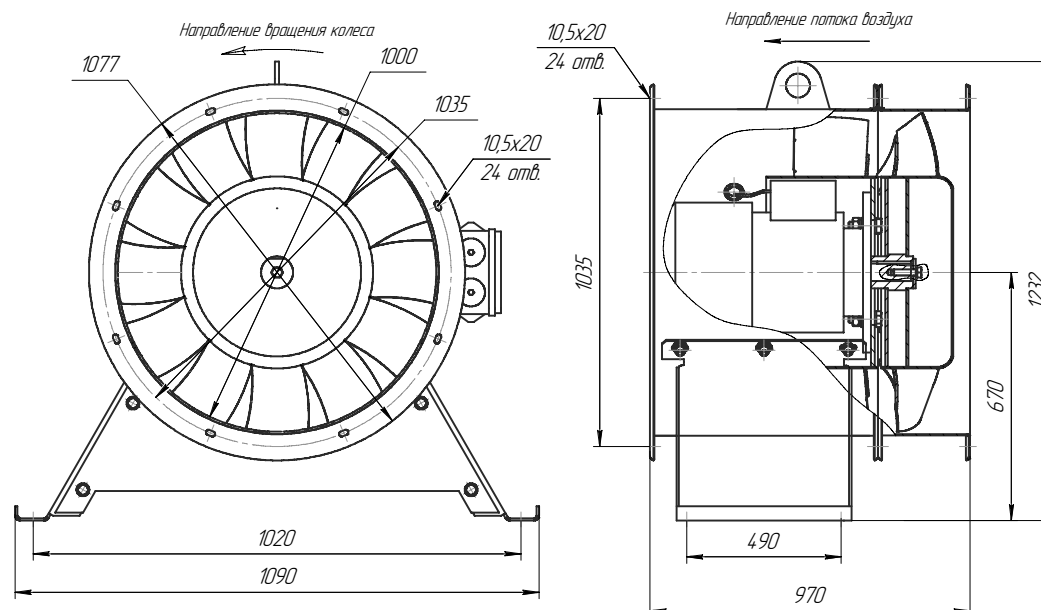

ВО – 2,3 – 130 – 11,2

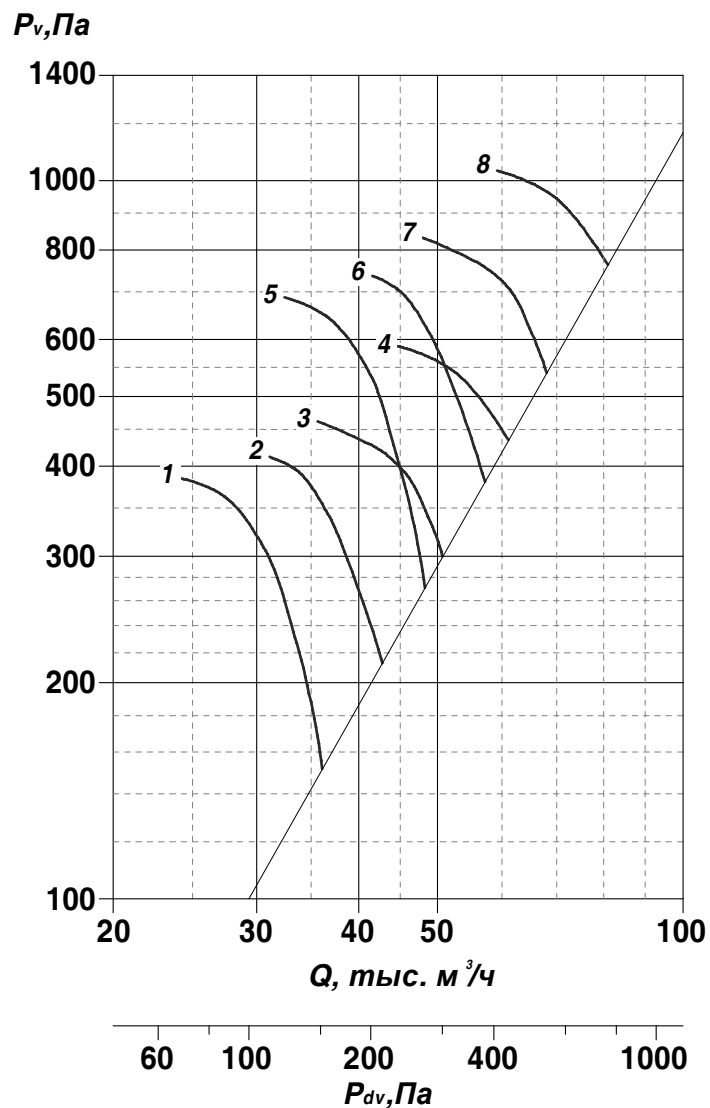

Вентилятор	№ кривой	Угол установки лопаток, град	Электродвигатель			Производительность, тыс.м ³ /ч	Масса, кг
			Типоразмер	кВт/(об/мин)	И _н при 380 В, А		
ВО-2,3-130 – 11,2	1	25	АИР132М8	5,5/750	13,6	24,3-36,0	178,0
	2	30	АИР132М8	5,5/750	13,6	31,1-42,7	178,0
	3	36	АИР160S8	7,5/750	18,0	35,7-50,7	225,0
	4	45	АИР160М8	11/750	26,0	44,6-61,1	230,0
	5	25	АИР160S6	11/1000	23,0	32,4-48,2	245,0
	6	30	АИР160М6	15/1000	31,0	41,5-57,1	244,0
	7	36	АИР180М6	18,5/1000	36,9	47,9-68,0	316,0
	8	45	АД200L6	30/1000	60,0	59,1-80,9	346,0

Вентилятор	№ кривой	Угол установки лопаток, град	n, об/мин	Значение L_{wi} , дБ в октавных полосах f_i , Гц								L_{wA} , дБА
				63	125	250	500	1000	2000	4000	8000	
ВО-2,3-130 – 11,2	1	25	750	81	84	93	91	87	86	82	78	93
	2	30		82	87	97	94	91	88	85	79	96
	3	36		83	87	99	97	92	90	87	80	98
	4	45		91	96	100	98	94	92	90	84	100
	5	25	1000	88	91	100	98	94	93	89	85	100
	6	30		89	94	104	101	98	95	92	86	103
	7	36		90	94	106	104	99	97	94	87	105
	8	45		98	103	107	105	101	99	97	91	107

Опции

Щит управления	Вставки гибкие типа «В»
	

ВЕНТИЛЯТОРЫ ОСЕВЫЕ: ВО – 2,3 – 130

ВО – 2,3 – 130 – 11,2 – Б

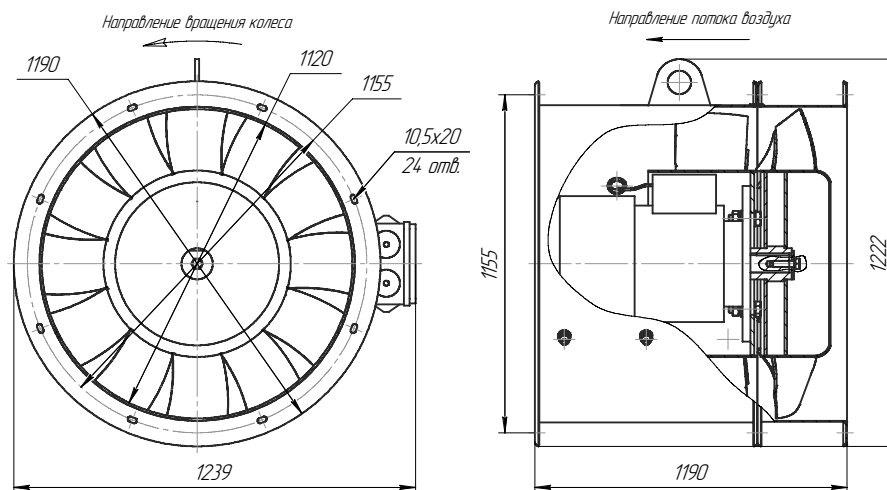

ВО – 2,3 – 130 – 11,2 – БР

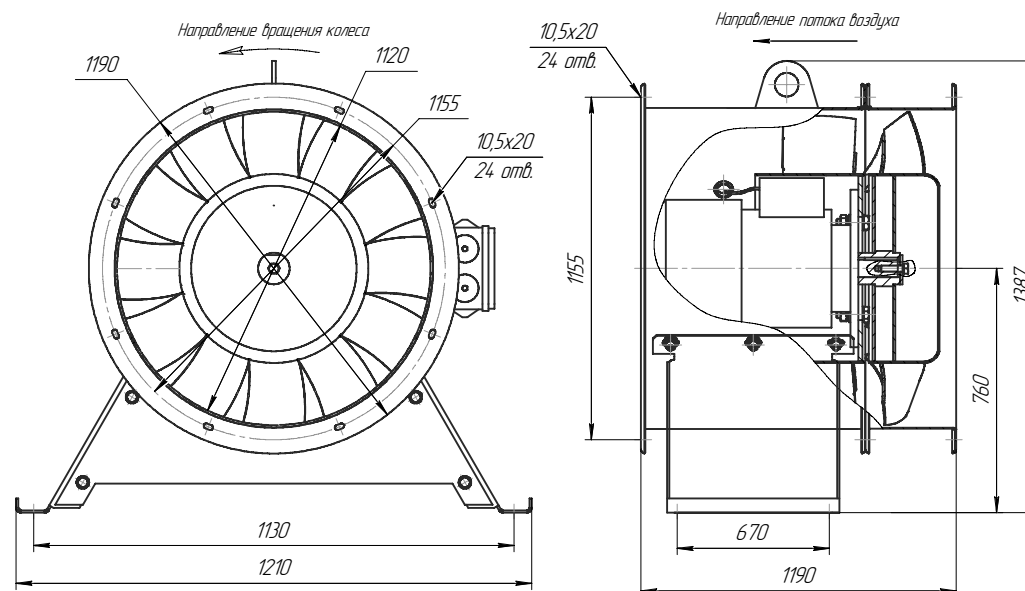

ВО – 2,3 – 130 – 12,5

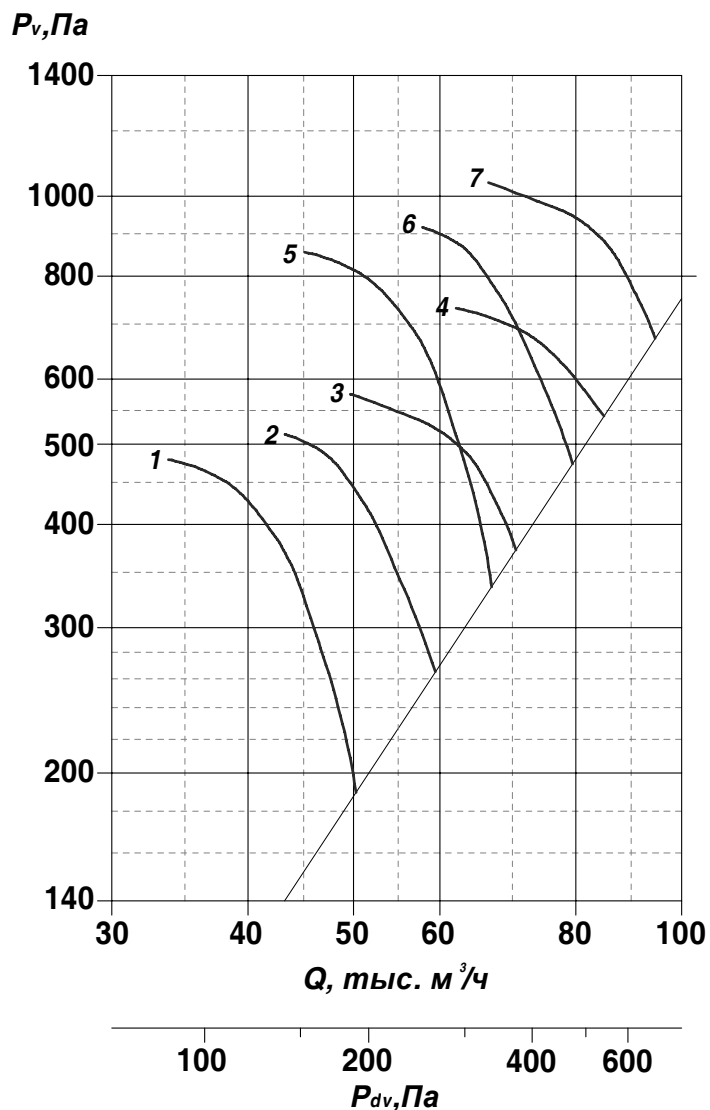

Вентилятор	№ кривой	Угол установки лопаток, град	Электродвигатель			Производительность, тыс.м ³ /ч	Масса, кг
			Типоразмер	кВт/ (об/мин)	И _н при 380 В, А		
ВО-2,3-130 – 12,5	1	25	АИР160S8	7,5/750	18,0	33,8-50,2	253,0
	2	30	АИР160М8	11/750	26,0	43,3-59,4	274,0
	3	36	АИР180М8	15/750	31,3	49,6-70,5	304,0
	4	45	АД200М8	18,5/750	39,0	62,0-84,9	349,0
	5	25	АИР180М6	18,5/1000	36,9	45,1-66,8	304,0
	6	30	АИР 200М6	22/1000	44,0	57,8-79,4	344,0
	7	36	АД200L6	30/1000	60,0	66,6-94,6	409,0

Вентилятор	№ кривой	Угол установки лопаток, град	n, об/мин	Значение L _{wi} , дБ в октавных полосах f _i , Гц								L _{wA} , дБА
				63	125	250	500	1000	2000	4000	8000	
ВО-2,3-130 – 12,5	1	25	750	81	84	93	91	87	86	82	78	93
	2	30		82	87	97	94	91	88	85	79	96
	3	36		83	87	99	97	92	90	87	80	98
	4	45		91	96	100	98	94	92	90	84	100
	5	25	1000	88	91	100	98	94	93	89	85	100
	6	30		89	94	104	101	98	95	92	86	103
	7	36		90	94	106	104	99	97	94	87	105
	8	45		98	103	107	105	101	99	97	91	107

Опции

Щит управления	Вставки гибкие типа «В»
	

ВЕНТИЛЯТОРЫ ОСЕВЫЕ: ВО – 2,3 – 130

ВО – 2,3 – 130 – 12,5 – Б

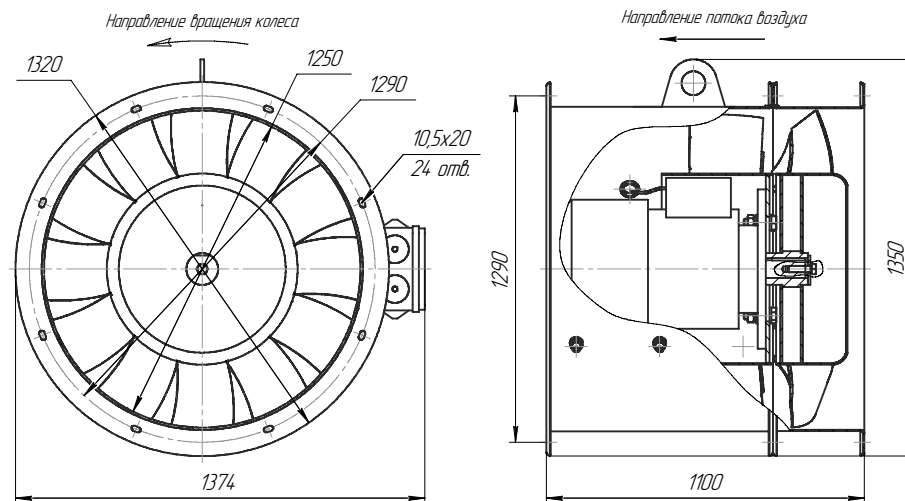

ВО – 2,3 – 130 – 12,5 – БР

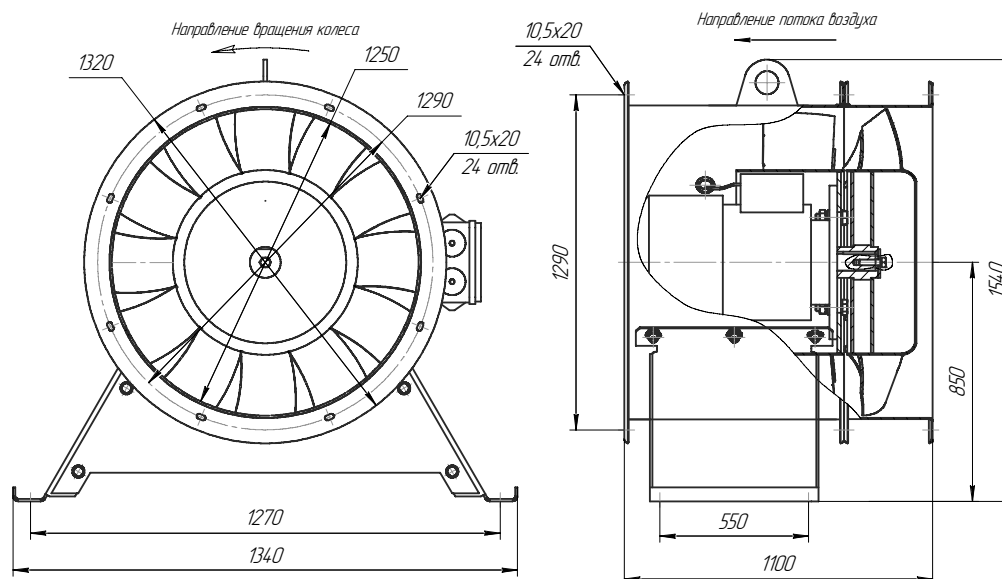



Условное обозначение

КЛ-400

Диаметр D, мм

КЛ-клапан лепестковый общепромышленный
КЛВ-клапан лепестковый взрывозащищенный

Назначение

- Клапаны лепестковые предназначены для установки на нагнетательной стороне осевых вентиляторов ВО 6-300, с целью предотвращения попадания холодного воздуха и атмосферных осадков в производственные помещения после отключения вентиляторов. Минимальный динамический напор, при котором работает лепестковый клапан, составляет 30-40 Па.
- Клапаны в общепромышленном исполнении изготавливаются по ТУ 4863-019-11865045-2008.
- Клапаны во взрывозащищенном исполнении изготавливаются по ТУ 4863-115-11865045-2014.

Условия эксплуатации

- Клапан предназначен для эксплуатации в условиях умеренного (У) климата 1, 2, 3, 4 категорий размещения по ГОСТ 15150-69.

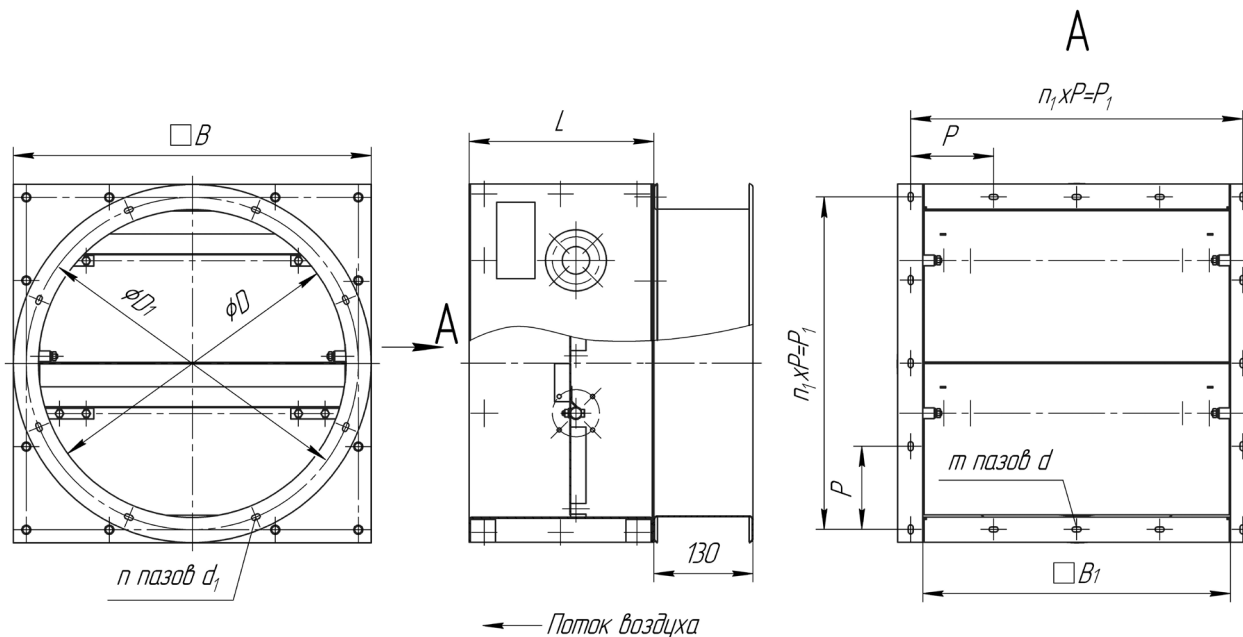

Обозначение	Размеры, мм											Масса, кг	
	D	D ₁	B	B ₁	L	P	P ₁	n	n ₁	m	d		d ₁
КЛ-400	400	435	469	403	242	108,75	435	8	16	16	6,5x12	6,5x12	12,2
КЛ-500	500	535	569	503	282	133,75	535	4				8,5x20	17,4
КЛ-630	630	665	699	633	352	166,25	665	6				10,5x20	24,8
КЛ-800	800	840	871	805	242	210,0	840	24	6	24	8,5x20	10,5x20	29,3
КЛ-1000	1000	1035	1071	1005	282	172,5	1035					42,2	
КЛ-1250	1250	1290	1322	1256	342	215,0	1290					58,5	

Пример обозначения при заказе

КЛ-400 – Клапан лепестковый общепромышленный с характерным размером D=400

ОБРАТНЫЙ КЛАПАН ВЫТЯЖНОЙ: ОК



ОКВк-315

- Диаметр D, мм
- ОКВк-обратный клапан вытяжной вентиляции
- ОКВкв-обратный клапан вытяжной вентиляции взрывозащищенный

Условное обозначение

Обратные клапаны ОК предназначены для предотвращения утечек теплого воздуха при неработающем вентиляторе вытяжной вентиляции.

Клапаны ОКВк в общепромышленном исполнении изготавливаются по ТУ 4863-042-11865045-2008.

Клапаны ОКВкв во взрывозащищенном исполнении изготавливаются по ТУ 4863-115-11865045-2014.

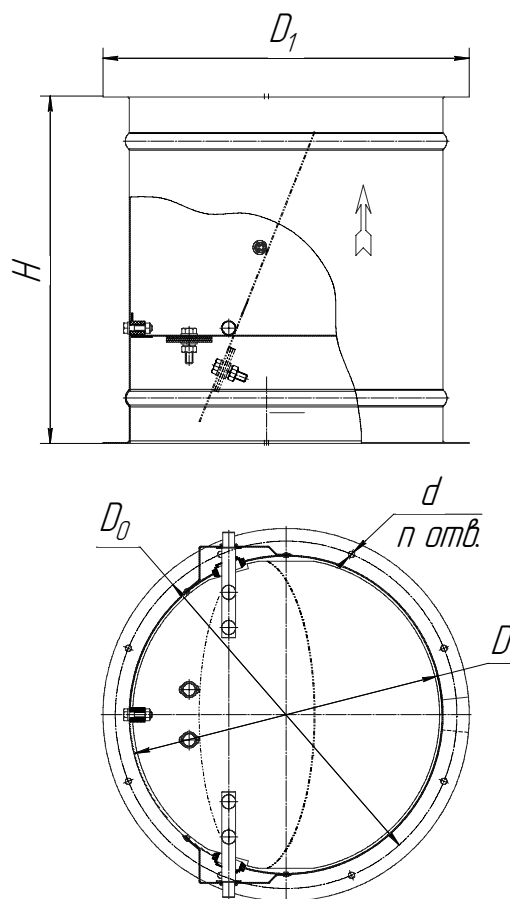

Обозначение	Размеры, мм					n	Масса, кг	
	D	D ₀	D ₁	H	d			
ОКВк (кв)-250	250	280	320	280	6,5x12	8	3,3	
ОКВк (кв)-315	315	348	385				4,7	
ОКВк (кв)-400	400	435	475				7,2	
ОКВк (кв)-450	450	480	520	350	9	16	8,6	
ОКВк (кв)-500	500	535	575				10,5	
ОКВк (кв)-560	560	590	630				12,8	
ОКВк (кв)-630	630	665	705				16	
ОКВк (кв)-710	710	745	780				24	28,8
ОКВк (кв)-800	800	840	880				16	31,7
ОКВк (кв)-1000	1000	1035	1075	24	10,5x20	24	41,0	
ОКВк (кв)-1250	1250	1290	1340				57,0	

Пример обозначения при заказе

ОКВк-315 – обратный клапан вытяжной круглый с диаметром D=315

Виброизоляторы предназначены для исключения передачи вибрации от вентилятора на фундамент. Виброизоляторы марки ВР применяются для комплектации взрывозащищенных промышленных вентиляторов. Материал – резиновая смесь 51-1562 ТУ 105 1325-79.



Виброизоляторы типа ДО, ВП

ТУ 4.863-035-1186545-05

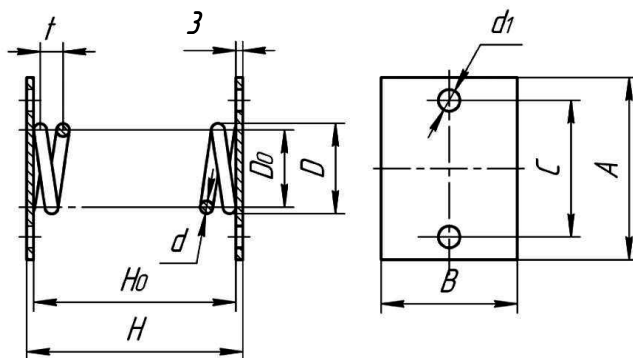

Виброизоляторы типа ВР

ТУ 4.863-081-1186545-11

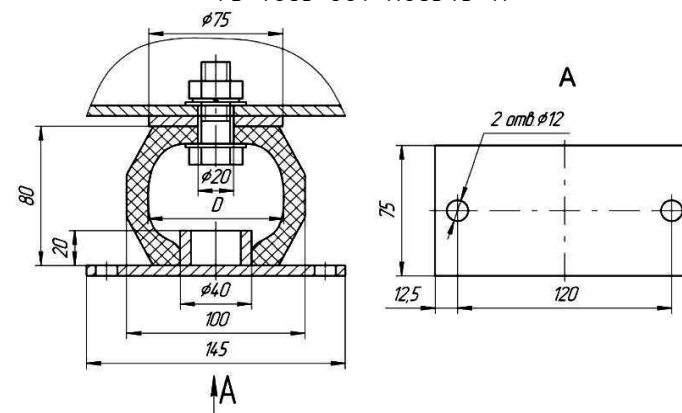

Тип	Размеры, мм										Масса, кг	Нагрузка, кг		Деформация пружины под нагрузкой, мм	
	H	H ₀	d	D	D ₀	t	A	C	B	d ₁		рабочая	предельная	рабочая	предельная
ДО-42	170	164	8	80	72	24	150	120	110	14	1,56	96	120	57,2	72
ДО-43	192	186	10	90	80	27	160	130	120		2,4	168	210	56	70
ДО-44	226	220	12	108	96	32	180	150	140		3,65	243	303,7	66,5	83
ДО-45	281	275	16	136	120	39,9	220	180	170		16	6,45	380	475	84,5

Примечания:

1. Деформация (осадка пружин) под нагрузкой, отличающейся от указанной в таблице, применяется пропорционально нагрузке.
2. Для виброизоляторов всех типов ДО число витков пружин равно 6,5.
3. Для виброизоляторов ДО H и H₀ даны в свободном состоянии.

Тип	Диапазон нагрузок, кг		Высота пружины под нагрузкой, мм		d, мм	d ₁	A	B	C	D	Масса, кг	Взаимозаменяемость с виброизоляторами ДО
	min	max	min	max								
ВП-10	5	11	62	55	4	12x18	130	90	100	54,5	0,438	ДО-38
ВП-30	11	28			5						0,48	ДО-39
ВП-50	28	56			6						0,53	ДО-40, ДО-41

Тип	Нагрузка, кг		Высота, мм	Диаметр D, мм	Деформация под нагрузкой, мм		Масса, кг
	рабочая	предельная			рабочая	предельная	
ВР-201	25	40	79	78	8	12	1,1
ВР-203	100	160	79	60	8	12	1,2

РАМА МОНТАЖНАЯ ДЛЯ РАДИАЛЬНЫХ ВЕНТИЛЯТОРОВ: PMT

Рама монтажная применяется в качестве переходного элемента между вентилятором и фундаментом совместно с виброопорами для удобного их монтажа.

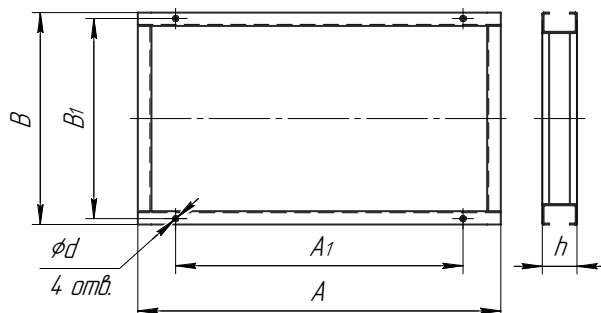

Условное обозначение

PMT-3,15

Типоразмер:

2; 2,5; 3,15; 4; 5; 6,3; 7,1; 8; 10; 12,5

Рама монтажная

Пример обозначения при заказе

PMT-3,15 – Рама монтажная PMT-3,15

Обозначение	Применяемость	Размеры, мм						Масса, кг				
		A	A ₁	B	B ₁	h	d					
PMT-2	BP 280-46-2	410	350	270	248	35	16,5	1,51				
PMT-2,5	BP 85-77-2,5	450	390	300	264	60		16,5	3,0			
	BP 280-46-2,5											
	BP 240-26-2,5											
PMT-3,15	BP 85-77-2,8	520	460	372	336	60			16,5	3,6		
	BP 85-77-3,15											
	BP 280-46-3,15											
	BP 100-35 (ВЦ5-35)-3,55											
PMT-4	BP 100-35 (ВЦ5-35)-4	660	600	402	366	60				16,5	4,5	
	BP 240-26-3,15											
	BP 85-77-3,55											
	BP 85-77-4											
PMT-5	BP 280-46-4	800	740	420	380	90	16,5	11,6				
	BP 100-45 (ВЦ5-45)-4,25											
	BP 240-26-4											
	BP 85-77-4,5											
PMT-6,3	BP 85-77-5	962	702	568	536	90		16,5	17,2			
	BP 280-46-5 (раб. 160; 180)											
	BP 280-46-6,3 (раб. 180; 200)											
	BP 85-77-6,3											
PMT-7,1	BP 280-46-6,3	1056	806	667	635	90			16,5	19,6		
	BP 120-28-5											
	BP 85-77-5,6											
PMT-8	BP 280-46-6,3	900	840	500	460	80	16,5			12,4		
	BP 120-28-6,3											
	BP 85-77-7,1											
PMT-10	BP 85-77-7,1	1450	1250	1064	1034	80		16,5		25,6		
	BP 85-77-8 исп.1											
	BP 85-77-8 исп.5											
	BP 280-46-8											
PMT-12,5	BP 280-46-8	1330	1130	1058	1028	80			16,5	30,0		
	BP 85-77-10											
	BP 120-28 исп.1											
PMT-12,5	BP 85-77-10	1725	1525	1064	1034	80	16,5			32,4		
	BP 120-28 исп.1											
PMT-12,5	BP 85-77-12,5	1725	1525	1064	1034	80				16,5	32,8	
	BP 120-28 исп.1											
PMT-12,5	BP 85-77-12,5	1725	1525	1064	1034	80		16,5			34,5	
	BP 120-28 исп.1											
PMT-12,5	BP 85-77-12,5	1725	1525	1064	1034	80					16,5	40
	BP 120-28 исп.1											
PMT-12,5	BP 85-77-12,5	1725	1525	1064	1034	80			16,5			38,5
	BP 120-28 исп.1											

ТУ 4863-020-11865045-2008



Гибкие вставки предназначены для предотвращения передачи вибрации от вентилятора к воздуховодам.

Гибкие вставки состоят из двух фланцев с отверстиями для присоединения к воздуховодам и нагнетательным патрубкам вентиляторов, которые соединены между собой гибким элементом.

Гибкие вставки для вентиляторов общего назначения «В» и «Н» состоят из двух оцинкованных фланцев, соединенных между собой лентой для гибких вставок.

Гибкие вставки для теплостойких вентиляторов и вентиляторов дымоудаления «ВДУЖ», «НДУЖ» для перемещения воздушных смесей с температурой до 400°C состоят из двух оцинкованных фланцев,

соединенных между собой стеклотканью.

Гибкие вставки для коррозионностойких вентиляторов и вентиляторов дымоудаления «ВКЖ», «НКЖ» для перемещения воздушных смесей с температурой до 600°C состоят из фланцев из нержавеющей стали, соединенных между собой стеклотканью.

Условное обозначение

В - 3,15 - ВР 85-77 - Х

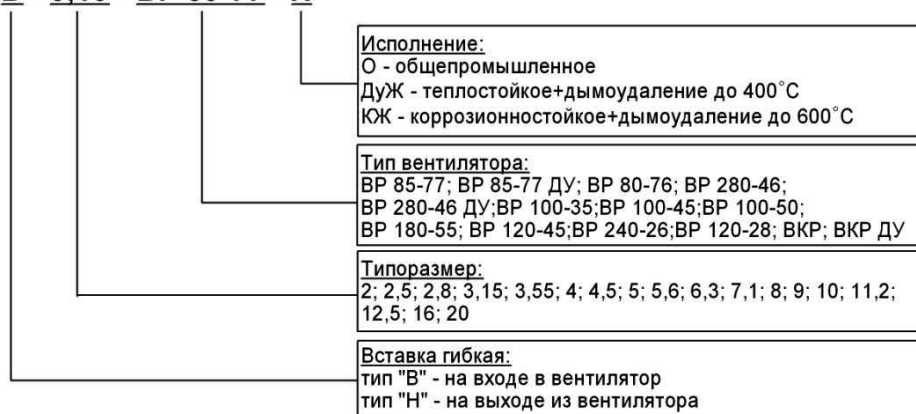

Пример обозначения при заказе

В-3,15-ВР 85-77-О – Вставка гибкая В-3,15 для вентилятора ВР 85-77 в общепромышленном исполнении;

В-3,15-ВР 280-46 ДУ-ДУЖ – Вставка гибкая В-3,15 для вентилятора дымоудаления ВР 280-46 ДУ (400°C);

Н-3,15-ВКР ДУ-КЖ – Вставка гибкая Н-3,15 для вентилятора дымоудаления ВКР ДУ (600°C)

Таблица сравнения гибких вставок по типовой серии 5.904-38 и, выпускаемых ООО НЭМЗ «ТАИРА»

Номер вентилятора	Гибкая вставка на входе в вентилятор, тип «В»		Гибкая вставка на выходе из вентилятора, тип «Н»	
	«В»	Обозначение по типовой серии	«Н»	Обозначение по типовой серии
2,0	В-2,0	В.00.00-02	Н-2,0	В.00.00-02
2,5	В-2,5	В.00.00-03	Н-2,5	В.00.00-03
2,8	В-2,8	-	Н-2,8	-
3,15	В-3,15	В.00.00-05	Н-3,15	В.00.00-05
3,55	В-3,55	-	Н-3,55	-
4,0	В-4,0	В.00.00-08	Н-4,0	В.00.00-08
4,5	В-4,5	-	Н-4,5	-
5,0	В-5,0	В.00.00-09	Н-5,0	В.00.00-09
5,6	В-5,6	-	Н-5,6	-
6,3	В-6,3	В.00.00-12	Н-6,3	В.00.00-12
7,1	В-7,1	-	Н-7,1	-
8,0	В-8,0	В.00.00-14	Н-8,0	В.00.00-14
10,0	В-10,0	В.00.00-15	Н-10,0	В.00.00-15
12,5	В-12,5	В.00.00-16	Н-12,5	В.00.00-16
16,0	В-16,0	В.00.00-17	Н-16,0	В.00.00-17
20,0	В-20,0	В.00.00-19	Н-20,0	В.00.00-19

ВСТАВКИ ГИБКИЕ ТИПА «Н» И «В» К РАДИАЛЬНЫМ ВЕНТИЛЯТОРАМ

Вставка гибкая типа «В» к вентиляторам ВР 85-77 (ВР80-75), ВР 280-46, ВР 240-26, ВР 120-28 ВР 120-45 (ВР 6-45), ВР 100-35 (ВЦ 5-35), ВР 100-35 (ВЦ 5-45), ВР 100-35 (ВЦ 5-50), ВР 180-55 (ВЦ 9-55), ВО-2,3-130

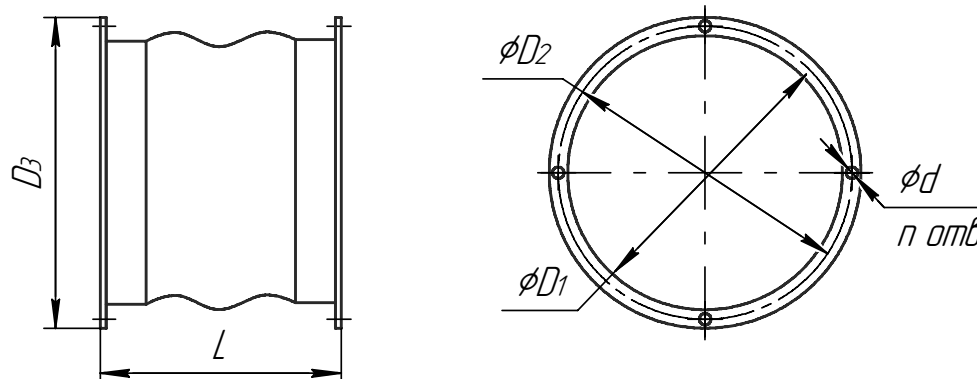

К вентиляторам ВР 85-77, ВР 280-46

Обозначение	№ вентилятора	Размеры, мм					n	Масса, кг
		L	D ₁	D ₂	D ₃	d		
В – 2	2	150	203	230	257	6,5x12	8	1,4
В – 2,5	2,5		253	280	307			1,7
В – 2,8	2,8		283	310	337			1,9
В – 3,15	3,15		318	348	372			2,3
В – 3,55	3,55		358	385	425			2,5
В – 4	4		404	435	470			3,6
В – 4,5	4,5		450	480	520	9	16	4,2
В – 5	5		504	535	570			4,7
В – 5,6	5,6		560	590	630			5,3
В – 6,3	6,3		634	665	700			5,7
В – 7,1	7,1	240	710	745	780	10,5x20	24	6,5
В – 8	8		804	840	870			7,3
В – 9	9		900	940	970			8,5
В – 10	10		1004	1035	1070			11,2
В – 11,2	11,2		1120	1155	1190			12,4
В – 12,5	12,5		1254	1290	1320			13,8

ВСТАВКИ ГИБКИЕ ТИПА «Н» И «В» К РАДИАЛЬНЫМ ВЕНТИЛЯТОРАМ

К вентиляторам ВР 240-26, ВР 120-28

Обозначение	Вентилятор	№	Размеры, мм					n	Масса, кг
			L	D ₁	D ₂	D ₃	d		
В – 2	ВР 240-26	2,5	180	203	230	263	6,5x12	8	1,64
В – 3,15		3,15		253	280	332			2,24
В – 4		4		318	348	372			8,5x20
В – 5	ВР 120-28	5	270	253	280	307	6,5x12	16	2,34
В – 6,3		6,3		318	348	378			8,5x20
В – 8		8		404	435	470	6,5x12		4,64
В – 10		10		504	535	570			5,84

К вентиляторам ВР 100-35 (ВЦ 5-35), ВР 100-45 (ВЦ 5-45), ВР 100-50 (ВЦ 5-50), ВР 180-55 (ВЦ 9-55)

Обозначение	Вентилятор	№	Размеры, мм					n	Масса, кг
			L	D ₁	D ₂	D ₃	d		
В – 3,55	ВР 100-35 (ВЦ 5-35)	3,55	150	140	182	214	11,5	8	1,5
В – 4		4		175	219	255			1,85
В – 4,25	ВР 100-45 (ВЦ 5-45)	4,25		221	265	300			2,25
В – 8	ВР 100-35 (ВЦ 5-35)	8; 8-01; 8,5		354	405	442	12	12	3,55
	ВР 100-45 (ВЦ 5-45)	8; 8,5		444	497	530			4,27
В – 9	ВР 100-50 (ВЦ 5-50)	8; 8-01		560	629	670	13,5	16	6,1
				632	665	717			5,8
В – 10	ВР 180-55 (ВЦ 9-55)	10		803	845	878	11,5	20	9,3
В – 12		12		964	1010	1040			11,1

К вентиляторам ВР 120-45

Обозначение	№ вентилятора	Размеры, мм					n	Масса, кг
		L	D ₁	D ₂	D ₃	d		
В – 5	5	150	405	435	470	10,5x20	16	8,33
В – 6,3	6,3		505	535	535			
В – 8	8		636	665	665			

К вентиляторам ВР 80-76 (ВЦ 4-76)

Обозначение	Размеры, мм				n	Масса, кг
	L	D ₁	D ₂	d		
В-16	300	1434	1490	15x25	32	139,0
В-20		1800	1865		40	172,0

Вставка гибкая типа «Н»

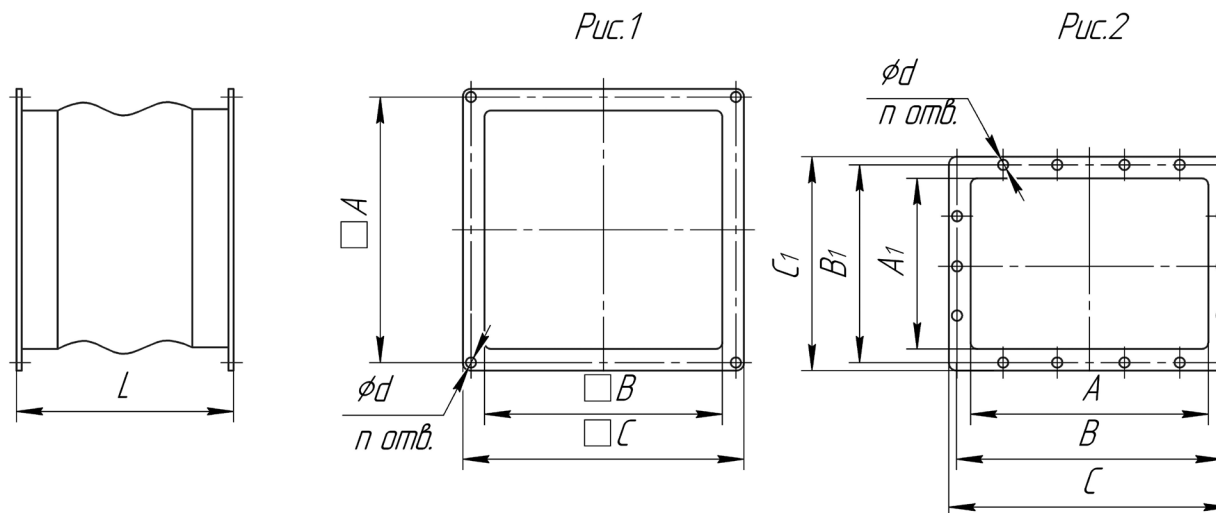

К вентиляторам ВР 85-77, ВР 280-46 (рис.1)

Обозначение	№ вентилятора	Размеры, мм					Масса, кг
		A	B	C	L	d	
H – 2	2	170	153	193	150	9	1,28
H – 2,5	2,5	210	193	223			1,53
H – 2,8	2,8	230	213	253			1,65
H – 3,15	3,15	255	238	278			1,8
H – 3,55	3,55	283	266	306			1,9
H – 4	4	315	298	338			2,17
H – 4,5	4,5	350	333	373			2,3
H – 5	5	380	363	403			2,57
H – 5,6	5,6	425	405	443			2,84
H – 6,3	6,3	475	458	498			3,15
H – 7,1	7,1	530	516	554	240	10	3,8
H – 8	8	600	570	626			5,5
H – 10	10	750	720	776			6,8
H – 12,5	12,5	925	895	951			8,3

ВСТАВКИ ГИБКИЕ ТИПА «Н» И «В» К РАДИАЛЬНЫМ ВЕНТИЛЯТОРАМ

К вентиляторам ВР 240-26, ВР 120-28 (рис.2)

Обозначение	Вентилятор	№	Размеры, мм								n	Масса, кг
			A	A ₁	B	B ₁	C	C ₁	L	d		
H – 2	ВР 240-26	2,5	100	76	135	110	152	128	155	10,5	8	0,65
H – 3,15		3,15	126	96	171	141	194	164				0,93
H – 4		4	160	120	204	164	226	186				1,7
H – 5	ВР 120-28	5	202	154	252	206	292	244	200	10,5x20	14	2,4
H – 6,3		6,3	256	193	286	223	316	253	2,6			
H – 8		8	320	240	370	292	410	330	3,6			
H – 10		10	400	300	458	352	490	390	5,57			

К вентиляторам ВР 100-35 (ВЦ 5-35), ВР 100-45 (ВЦ 5-45), ВР 100-50 (ВЦ 5-50), ВР 180-55 (ВЦ 9-55) (рис.2)

Обозначение	Вентилятора	№	Размеры, мм								n	Масса, кг
			A	A ₁	B	B ₁	C	C ₁	L	d		
H – 3,55	ВР 100-35 (ВЦ 5-35)	3,55	162	103	200	141	232	173	150	10,5x20	6	2,4
H – 4		4	181	144	219	182	251	214				8
H – 4,25	ВР 100-45 (ВЦ 5-45)	4,25	227	181	265	219	297	250			12	5,21
H – 8	ВР 100-35 (ВЦ 5-35)	8	402	255	448	300	482	335			14	9,79
	ВР 100-45 (ВЦ 5-45)		450	360	497	405	530	440				6,75
H – 9	ВР 100-50 (ВЦ 5-50)	9	568	452	630	514	668	552			12,7	9,28
H – 10	ВР 180-55 (ВЦ 9-55)	10	636	505	698	567	736	605	10,5x20	20	10,14	
H – 12		12	700	700	745	745	780	780			24	13,0
			840	840	894	894	930	930			24	16,17

К вентиляторам ВР 120-45 (рис.2)

Обозначение	№ вентилятора	Размеры, мм					n	Масса, кг
		A	B	C	L	d		
H – 5	5	300	342	386	150	10,5x20	16	5,4
H – 6,3	6,3	380	420	450				8,06
H – 8	8	480	524	566				20

ВСТАВКИ ГИБКИЕ ТИПА «Н» И «В» К РАДИАЛЬНЫМ ВЕНТИЛЯТОРАМ

К вентиляторам ВР 80-76 (ВЦ 4-76) (рис.1)

Обозначение	Размеры									
	A	A ₁	a	B	B ₁	в	d	n	L	Масса, кг
H-16	1094	1000	125	1094	875	125	14	36	300	126
H-20	1570	1490	125	1372	1250	125	20	48		174

К вентиляторам ВКР(рис.2)

Обозначение	№ вентилятора	Размеры, мм					n	Масса, кг
		A	B	C	L	d		
H - 5	4; 4,5; 5	848	882	908	125	6,5x12	24	6,7
H – 6,3	5,6; 6,3	1008	1044	1068				7,9
H – 8	7,1; 8	1145	1185	1217	100	8,5	28	9,1
H – 10	9; 10	1388	1428	1460				11,0
H – 12,5	11,2; 12,5	1676	1716	1748			40	13,3

ФЛАНЦЫ К РАДИАЛЬНЫМ ВЕНТИЛЯТОРАМ: ФВТ, ФНТ

Фланцы предназначены для облегчения соединения радиальных вентиляторов с ответными воздуховодами. Фланцы изготавливаются из оцинкованной или нержавеющей стали.

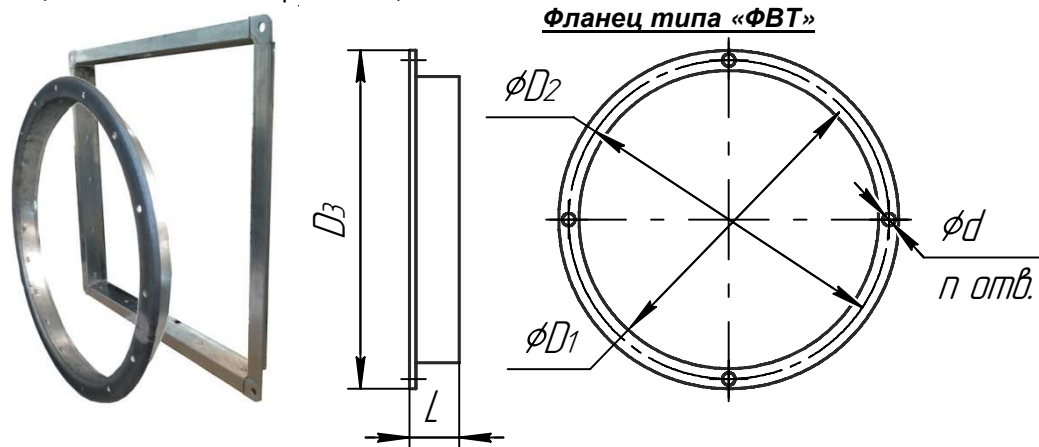

Условное обозначение

ФВТ-3,15-X

Исполнение:
О-общепромышленное из углеродистой стали
К-коррозионностойкое из нержавеющей стали

Типоразмер:
2; 2,5; 2,8; 3,15; 3,55; 4; 4,5; 5; 5,6; 6,3; 7,1; 8; 9; 10;
11,2; 12; 12,5; 16; 20

Фланец:
тип "ФВТ" - на входе в вентилятор
тип "ФНТ" - на выходе из вентилятора

Пример заказа

ФВТ-3,15-О – Фланец ФВТ-3,15 в общепромышленном исполнении
ФНТ-3,15-К – Фланец ФВТ-3,15 коррозионностойкий

К вентиляторам ВР 85-77, ВР 280-46

Обозначение	№ вентилятора	Размеры, мм					n	Масса, кг	
		L	D ₁	D ₂	D ₃	d			
ФВТ – 2	2	45	203	230	257	6,5x12	8	0,53	
ФВТ – 2,5	2,5		253	280	307			0,66	
ФВТ – 2,8	2,8		283	310	337			0,74	
ФВТ – 3,15	3,15		318	348	372			0,83	
ФВТ – 3,55	3,55		358	385	425			0,93	
ФВТ – 4	4	42	404	435	470	9	16	1,40	
ФВТ – 4,5	4,5		450	480	520			1,60	
ФВТ – 5	5		504	535	570			1,80	
ФВТ – 5,6	5,6		560	590	630			2,00	
ФВТ – 6,3	6,3		634	665	700			2,20	
ФВТ – 7,1	7,1		710	745	780	10,5x20		24	2,50
ФВТ – 8	8		804	840	870				2,80
ФВТ – 9	9		904	940	970				3,10
ФВТ – 10	10		1004	1035	1070				3,50
ФВТ – 11,2	11,2		1124	1155	1190				4,00
ФВТ – 12,5	12,5	1254	1290	1320	4,30				

ФЛАНЦЫ К РАДИАЛЬНЫМ ВЕНТИЛЯТОРАМ: ФВТ, ФНТ

К вентиляторам ВР 240-26, ВР 120-28

Обозначение	Вентилятор	№	Размеры, мм					n	Масса, кг
			L	D ₁	D ₂	D ₃	d		
ФВТ – 2	ВР 240-26	2,5	45	203	230	257	6,5x12	8	0,53
ФВТ – 3,15		3,15		253	280	307			0,66
ФВТ – 4		4		318	348	372			0,83
ФВТ – 5	ВР 120-28	5	42	253	280	307	Ø9	16	0,66
ФВТ – 6,3		6,3		318	348	372			0,83
ФВТ – 8		8	404	435	470	1,40			
ФВТ – 10		10	504	535	570	1,80			

К вентиляторам ВР 100-35 (ВЦ 5-35), ВР 100-45 (ВЦ 5-45), ВР 100-50 (ВЦ 5-50), ВР 180-55 (ВЦ 9-55)

Обозначение	Вентилятор	№	Размеры, мм					n	Масса, кг
			L	D ₁	D ₂	D ₃	d		
ФВТ – 3,55	ВР 100-35 (ВЦ 5-35)	3,55	46	140	182	214	11,5	8	0,53
ФВТ – 4		4		175	219	255			0,68
ФВТ – 4,25	ВР 100-45 (ВЦ 5-45)	4,25	45	253	280	307	6,5x12	8	0,66
ФВТ – 8	ВР 100-35 (ВЦ 5-35)	8	42	358	385	425	9		16
	ВР 100-45 (ВЦ 5-45)	8; 8,5		450	480	520		1,60	
ФВТ – 9	ВР 100-50 (ВЦ 5-50)	8		560	590	630	10,5x20	20	2,00
		9		634	665	700			2,20
ФВТ – 10	ВР 180-55 (ВЦ 9-55)	10	804	840	870	10,5x20	20	2,80	
ФВТ – 12		12	1004	1035	1070			3,50	

К вентиляторам ВР 120-45

Обозначение	№ вентилятора	Размеры, мм					n	Масса, кг
		L	D ₁	D ₂	D ₃	d		
ФВТ – 5	5	42	405	435	470	10,5x20	8	1,11
ФВТ – 6,3	6,3		505	535	579			1,80
ФВТ – 8	8		636	665	720		2,25	

Фланец типа «ФВТ»

К вентиляторам ВР 80-76 (ВЦ 4-76)

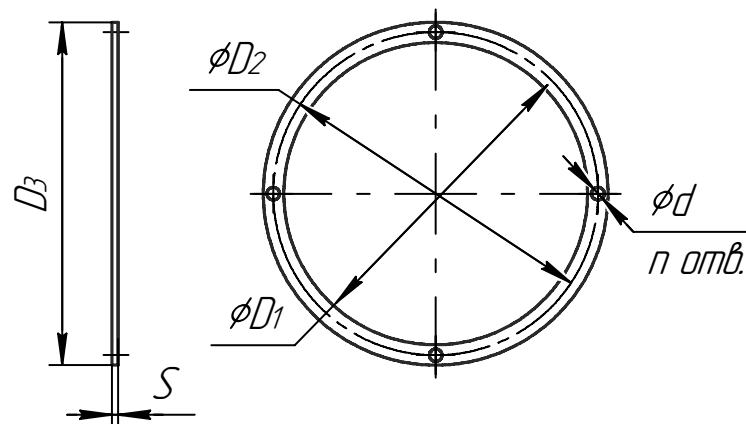

Обозначение	Размеры, мм				n	Масса, кг
	S	D ₁	D ₂	d		
ФВТ -16	8	1446	1490	15x25	32	12,0
ФВТ -20	10	1812	1865		40	24,5

ФЛАНЦЫ К РАДИАЛЬНЫМ ВЕНТИЛЯТОРАМ: ФВТ, ФНТ

Фланец, типа «ФНТ»

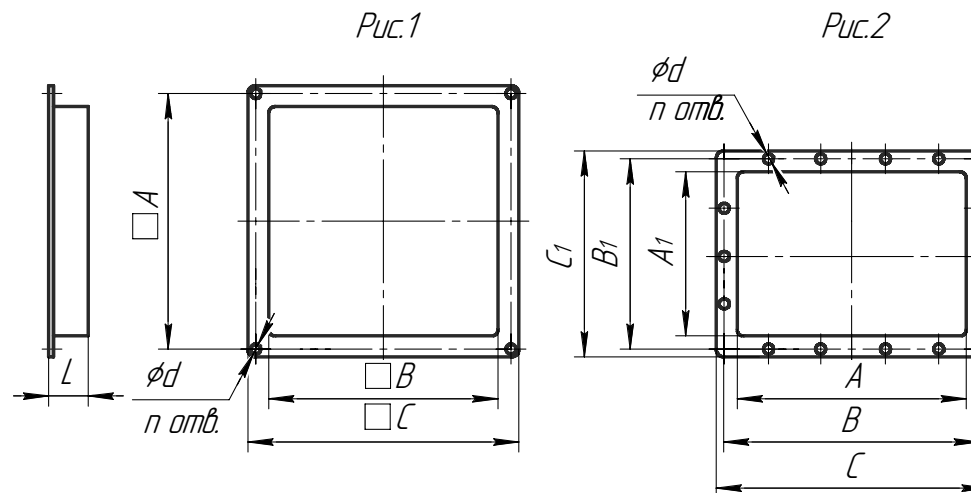

К вентиляторам ВР 85-77, ВР 280-46 (рис.1)

Обозначение	№ вентилятора	Размеры, мм					n	Масса, кг	
		A	B	C	L	d			
ФНТ – 2	2	170	153	193	55	8,5x20	4	0,60	
ФНТ – 2,5	2,5	210	193	223			8	0,73	
ФНТ – 2,8	2,8	230	213	253			4	0,81	
ФНТ – 3,15	3,15	255	238	278			12	4	0,92
ФНТ – 3,55	3,55	283	266	306				1,01	
ФНТ – 4	4	315	298	338				1,13	
ФНТ – 4,5	4,5	350	333	373				1,28	
ФНТ – 5	5	380	363	403			16	1,90	
ФНТ – 5,6	5,6	425	405	443				2,08	
ФНТ – 6,3	6,3	475	458	498			20	2,32	
ФНТ – 7,1	7,1	530	516	554				10,5x20	2,76
ФНТ – 8	8	600	570	626				8,5x20	16
ФНТ – 10	10	750	720	776			10,5x20	20	4,26
ФНТ – 12,5	12,5	925	895	951				32	5,85

ФЛАНЦЫ К РАДИАЛЬНЫМ ВЕНТИЛЯТОРАМ: ФВТ, ФНТ

К вентиляторам ВР 240-26, ВР 120-28 (рис.2)

Обозначение	Вентилятор	№	Размеры, мм								n	Масса, кг	
			A	A ₁	B	B ₁	C	C ₁	L	d			
ФНТ – 2	ВР 240-26	2,5	100	76	135	110	152	128	25	10,5	8	0,20	
ФНТ – 3,15		3,15	126	96	171	141	194	164	30			0,33	
ФНТ – 4		4	160	120	204	164	226	186	55			10,5x20	14
ФНТ – 5	ВР 120-28	5	202	154	252	206	292	244		8,5x20	0,99		
ФНТ – 6,3		6,3	256	193	286	223	316	253			1,00		
ФНТ – 8		8	320	240	370	292	410	330			1,46		
ФНТ – 10		10	400	300	458	352	490	390	10,5x20		2,35		

К вентиляторам ВР 100-35 (ВЦ 5-35), ВР 100-45 (ВЦ 5-45), ВР 100-50 (ВЦ 5-50), ВР 180-55 (ВЦ 9-55) (рис.2)

Обозначение	Вентилятора	№	Размеры, мм								n	Масса, кг		
			A	A ₁	B	B ₁	C	C ₁	L	d				
ФНТ – 3,55	ВЦ 5-35	3,55	162	103	200	141	232	173	55	10,5x20	6	0,68		
ФНТ – 4		4	181	144	219	182	251	214				8	0,80	
ФНТ – 4,25	ВЦ 5-45	4,25	227	181	265	219	297	250	55	10,5x20	12	0,97		
ФНТ – 8	ВЦ 5-35	8	402	255	448	300	482	335				12,7	14	2,08
	ВЦ 5-45		450	360	497	405	530	440						2,50
ФНТ – 9	ВЦ 5-50	9	636	505	698	567	736	605				10,5x20	20	3,90
ФНТ – 10	ВЦ 9-55	10	700	700	745	745	780	780	24	4,20				
ФНТ – 12		12	840	840	894	894	930	930		5,20				

К вентиляторам ВР 120-45 (ВР 6-45) (рис.2)

Обозначение	№ вентилятора	Размеры, мм					n	Масса, кг
		A	B	C	L	d		
ФНТ – 5	5	300	342	386	45	10,5x20	16	1,25
ФНТ – 6,3	6,3	380	420	450				1,85
ФНТ – 8	8	480	524	566				20

ФЛАНЦЫ К РАДИАЛЬНЫМ ВЕНТИЛЯТОРАМ: ФВТ, ФНТ

К вентиляторам ВКР(рис.1)

Обозначение	№ вентилятора	Размеры, мм					n	Масса, кг
		A	B	C	L	d		
ФНТ - 5	4; 4,5; 5	882	848	908	125	6,5x12	24	2,52
ФНТ – 6,3	5,6; 6,3	1044	1008	1068				3,00
ФНТ – 8	7,1; 8	1185	1145	1217	100	8,5	28	3,56
ФНТ – 10	9; 10	1428	1388	1460				4,30
ФНТ – 12,5	11,2; 12,5	1716	1676	1748				5,20

Фланец типа «ФНТ»

К вентиляторам ВР 80-76 (ВЦ 4-76)

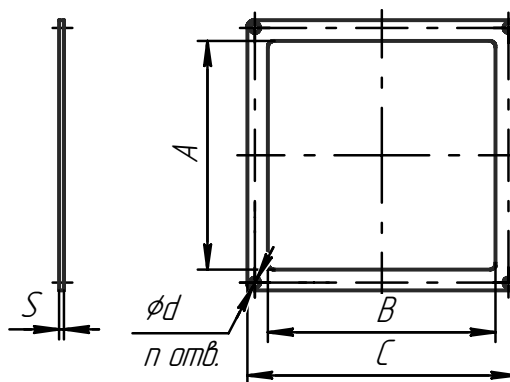

Обозначение	Размеры, мм					n	Масса, кг
	A	B	C	S	d		
ФНТ -16	1130	1130	1235	8	14	36	14,5
ФНТ -20	1408	1606	1534	10	20	48	30,0



Для управления и защиты электродвигателя вентилятора предлагаются щиты управления

Пример обозначения при заказе

- **ЩАУ-В.3-13,8-380-K-eu-RS485** - щит управления с частотным регулятором, для вентилятора с напряжением питания электродвигателем 380 В и потребляемым электрическим током до 13,8 А, с управлением двухпозиционным электроприводом воздушного клапана, с внешним аналоговым управлением 0-10 В, с внешним управлением по цифровому интерфейсу RS485 (Modbus RTU)
- **ЩАУ-В.2-30-660-L** - щит управления с устройством плавного пуска и останова, для вентилятора с напряжением питания 660 В и потребляемым током до 30 А, с включением устройства плавного пуска в линию.
- **ЩАУ-2.В.1-1,6-380-R** - щит управления с прямым пуском, для двух вентиляторов с напряжением питания электродвигателей 380 В, и потребляемым электрическим током для каждого электродвигателя до 1,6 А, алгоритм работы второго вентилятора - резервный

ЩАУ – В

- Пуск/останов электродвигателя вентилятора (В.1)
- Плавный пуск/останов электродвигателя вентилятора (В.2)
- Плавный пуск/останов и частотное регулирование скорости вращения электродвигателя вентилятора (В.3)
- Защита электрических цепей от перегрузки и короткого замыкания
- Защита от обрыва фаз
- Выбор режима управления: местное/дистанционное
- Отключение по сигналу системы пожаротушения (НЗСК)

Условное обозначение

ЩАУ-N.В. M-I-V-T-R-K-ei-di

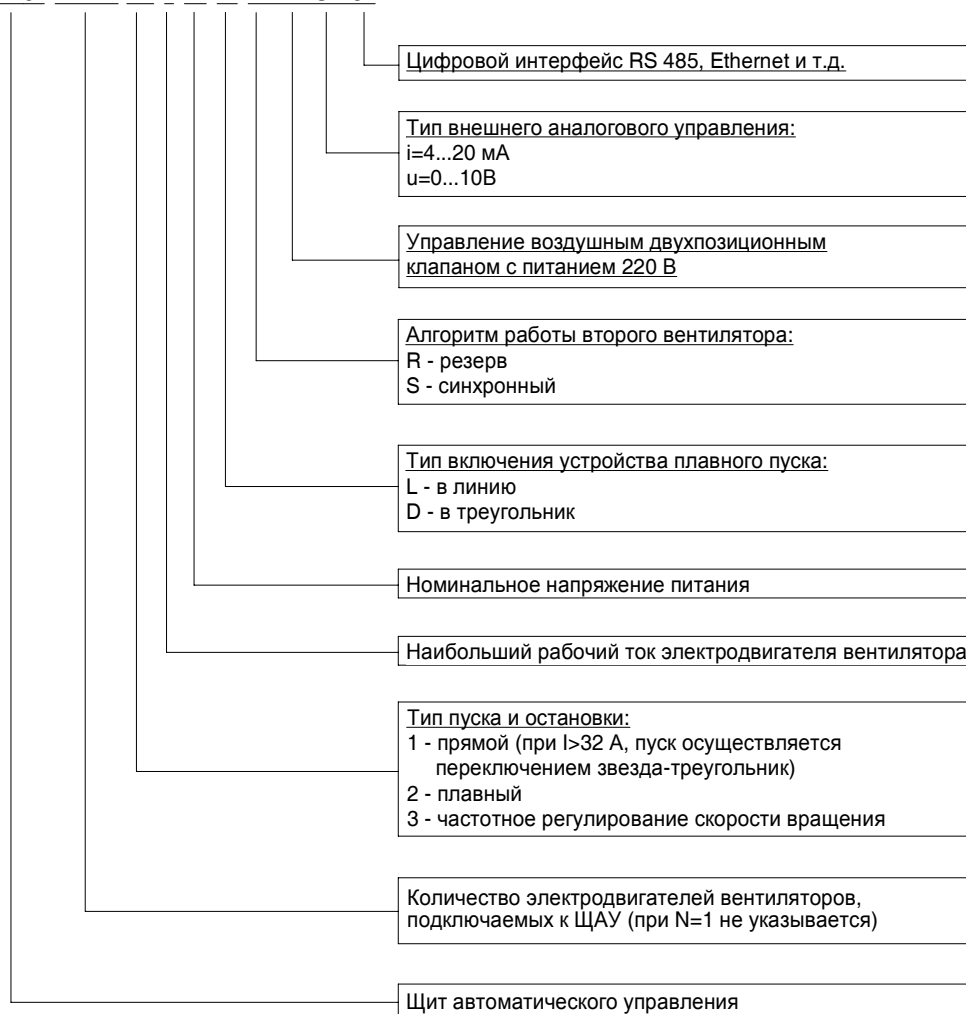

ЩАУ – ВК

Щит предназначен для управления прямоугольными канальными вентиляторами.

Щит управления выполняет следующие функции:

- Пуск/остановка вентилятора;
- Защита электрических цепей от перегрузки и короткого замыкания;
- Выбор режима управления местное/дистанционное;
- Отключение по сигналу системы пожаротушения.

Требуемая производительность задается с помощью ручки потенциометра или сигналом от системы управления.

ЩАУ – ВК – Р

Комплект предназначен для управления круглыми канальными вентиляторами.

Выполняет следующие функции:

- Включение/выключение вентилятора;
- Плавная регулировка скорости вращения симисторным регулятором;
- Защита электрических цепей от перегрузки и короткого замыкания.

Тип ЩАУ-В	Габаритные размеры, мм	Масса, кг	Монтаж
ЩАУ-ВК	433x463x189	22	Навесной
ЩАУ-В.1-0,63-380...ЩАУ-В.1-32-380	433x463x189	22...30	
ЩАУ-В.2-37-380-L...ЩАУ-В.2-105-380-L	1000x700x225	62...70	
ЩАУ-В.2-142-380-L	1150x700x225	72	
ЩАУ-В.3-1,3-380...ЩАУ-В.3-9,7-380	603x668x200	35	
ЩАУ-В.3-13,8-380...ЩАУ-В.3-25,4-380	1000x700x225	65...75	
ЩАУ-В.3-34,1-380...ЩАУ-В.3-48,4-380	1150x700x225	75...80	
ЩАУ-В.3-59-380...ЩАУ-В.3-87-380	1350x700x325	100...110	Напольный
ЩАУ-В.3-125-380	1800x1000x400	180	
ЩАУ-В.3-157-380	1800x1000x500	210	

Подвод кабеля - снизу

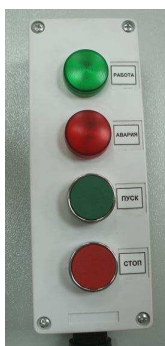

Пост дистанционного управления ПДУ-Н

Пост дистанционного управления ПДУ-Н, предназначен для дистанционного (проводного) управления щитами управления отопительными агрегатами типа ЩСА-АО, щитами управления электродвигателями вентиляторов типа ЩАУ-В (за исключением комплекта управления круглым канальным вентилятором ЩАУ-ВК-Р), а также системой автоматики типа СА-Х. (Х – код типа системы автоматики).

Пост дистанционного управления ПДУ поставляется по отдельной заявке.

ПДУ-Н

Напряжение управления.

Стандартный ряд напряжения управления:

- 24 В (вид напряжения (постоянное или переменное) не имеет значения)
- 220 В (вид напряжения (постоянное или переменное) не имеет значения)

Пост дистанционного управления

Стакан монтажный СТУМ предназначен для монтажа на нем крышных вентиляторов общеобменной вентиляции, крышных вентиляторов дымоудаления, узлов прохода или воздуховодов. СТУМ может устанавливаться на всех видах кровель, в том числе на мягких кровлях и на кровлях с уклоном.

Конструктивно стакан СТУМ состоит из следующих основных частей:

- поз.1 – нижняя опорная плита стакана; предназначена для крепления стакана к несущим конструкциям кровли и распределения нагрузки;
- поз.2 – верхняя опорная плита стакана; предназначена для установки на нее вентилятора (или другого устройства, смотри назначение), а также для крепления при перемещении (включает в себя по углам в горизонтальной плоскости четыре проушины с отверстиями);
- поз.3 - рама стакана – сварная конструкция, несущая основную нагрузку
- поз.4 - обшивка рамы стакана;

В конструкцию стакана может входить клапан. В зависимости от назначения вентиляционной системы, клапан может быть вытяжной или подпора. По принципу действия клапаны являются обратными или гравитационными. В основе их действия лежит открывание клапана под действием потока (напора) воздуха, который возникает при включении вентилятора. При выключении вентилятора поток воздуха прекращается и лопатка (лопатки) клапана под воздействием гравитации (силы тяжести) на саму лопатку или противовес возвращается в исходное состояние. Клапан устанавливается на специальную технологическую полку при производстве.

При необходимости, если подводящие или отводящие воздуховоды имеют круглое сечение, в стакан без клапана на стадии проектирования закладывается круглый обратный клапан гравитационного типа ОКВк или ОКПк.

Не утепленный стакан изготавливается из оцинкованной стали. В утепленном стакане наружный слой обшивки выполнен из сэндвич-панели толщиной 50 мм.

Внутренний слой стакана для систем дымоудаления изготовлен из огнеупорного материала. В стакане для вентиляции или подпора воздуха огнеупорного слоя нет.

Стакан предназначен для эксплуатации в макроклиматических районах с умеренным (У1) климатом, при температуре окружающей среды от минус 45°C до плюс 40°C, и холодным (УХЛ), с температурой окружающей среды от минус 60°C до плюс 40°C. Для холодного климата несущие элементы конструкции изготавливаются из стали 09Г2С или нержавеющей стали 12Х18Н10Т.

Максимальный уклон кровли 1:2.

Высота стакана определяется исходя из высоты снежного покрова в районе использования и толщины кровли над несущим перекрытием. По умолчанию стакан изготавливается высотой 600 мм.

Стаканы изготавливаются по ТУ 4834-090-11865045-2012

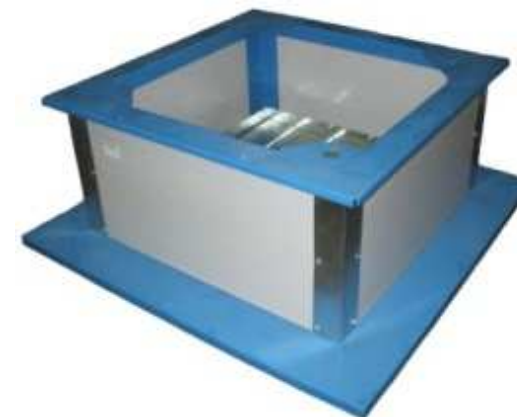

Условное обозначение

СТУМ-Х-Х-Х-Х-Х-Х-Х-Х

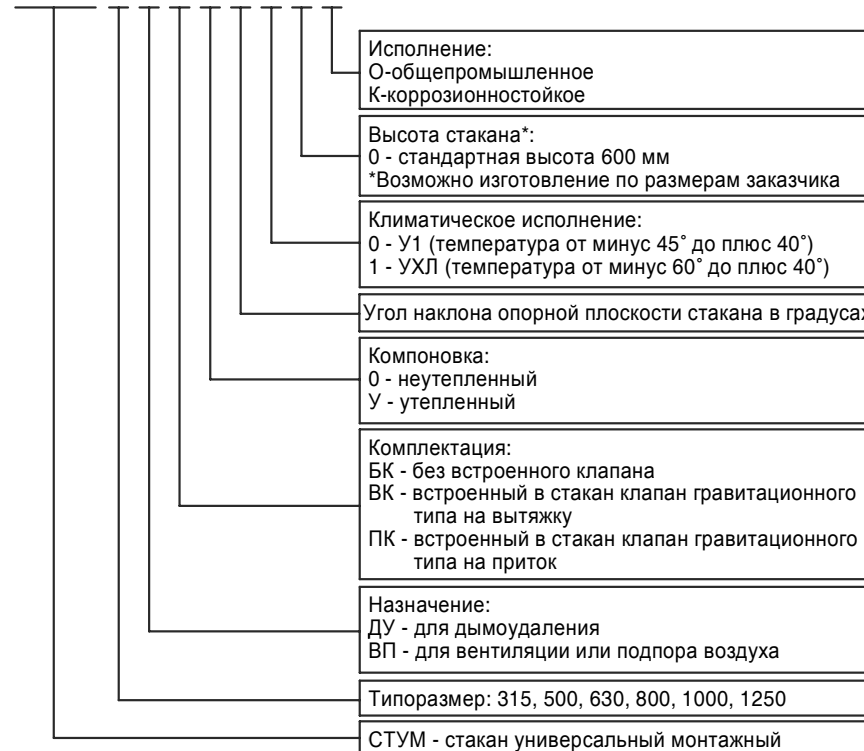

Примеры обозначения при заказе

СТУМ-630-ВП-ВК-0-0-0-0-0 – стакан типоразмера 630 для вентиляции, обратный клапан на вытяжку, не утепленный, для горизонтальной установки, до минус 45, высота 600мм, общепромышленного исполнения.

СТУМ-800-ДУ-00-У-20-УХЛ-1000-К – стакан типоразмера 800 для дымоудаления, без клапана, утепленный, для установки с уклоном в 20 градусов, до минус 60 градусов, коррозионностойкий.

Примечание. В случае, если последние позиции в обозначении стакана равны нулю, то их можно не указывать. С другой стороны, если в обозначении стакана последние позиции не заполнены, то они расцениваются как равные нулю.

СТАКАН МОНТАЖНЫЙ СТУМ

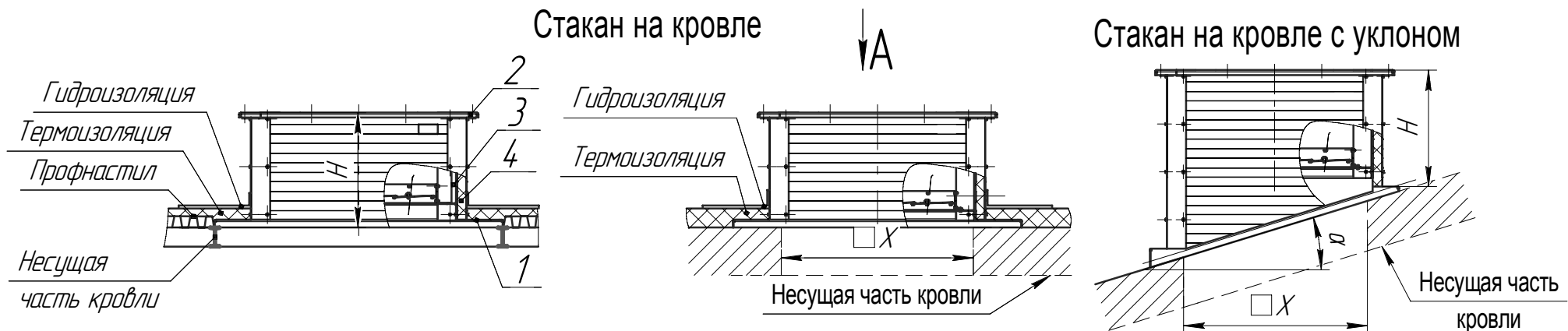

А
СТУМ-315 - СТУМ-630



Рис.1

А
СТУМ-800 - СТУМ-1250

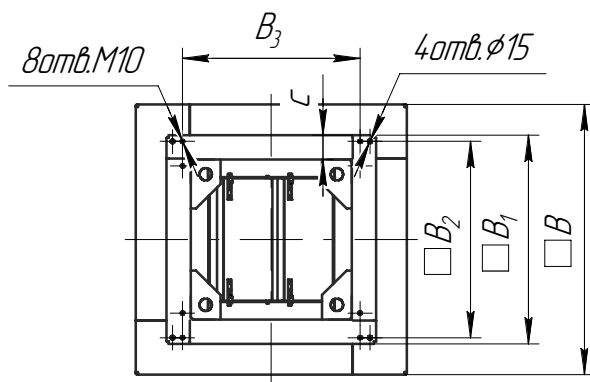

Рис.2

СТАКАН МОНТАЖНЫЙ СТУМ

Обозначение стакана	Рис.	B	B ₁	B ₂	B ₃	D	c	L	I	H	X
СТУМ-315	1	800	562	510	-	-	64	-	-	600	450
СТУМ-500		1100	850	800	720	-	100				800
СТУМ-630		1200	1010	960	880						1000
СТУМ-800	2	1505	1245	1109	1029	1283	134	1185	491		1200
СТУМ-1000		1700	1480	1348	1258	1546		1428	592		1300
СТУМ-1250		1900	1775	1636	1526	1868	157	1726	715		1600

Обозначение стакана	Масса стакана, кг					
	Утепленный с клапаном ВК	Утепленный с клапаном ПК	Утепленный без клапана	Неутепленный с клапаном ВК	Неутепленный с клапаном ПК	Неутепленный без клапана
СТУМ-315	65	66	59,8	59,0	60	54,1
СТУМ-500	102,3	104	94,6	93,7	95,2	86,0
СТУМ-630	116,8	120	106,9	106,5	109,7	96,6
СТУМ-800	158,2	161,3	142,5	145,5	148,6	130,0
СТУМ-1000	184,5	188	164,0	171,6	175,1	151,2
СТУМ-1250	251,5	255	224,0	236,5	240	209,0

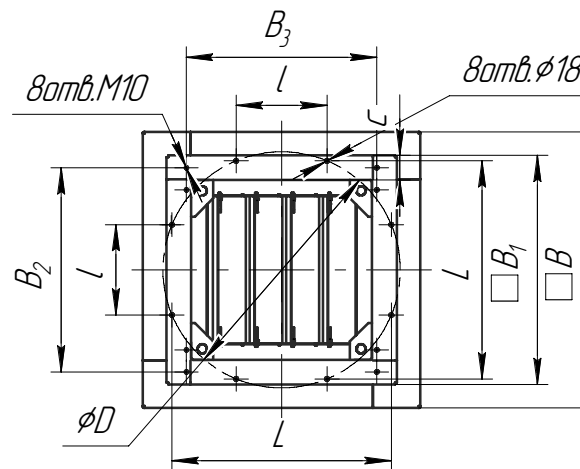
Поддоны предназначены для сбора конденсата, образующегося при работе вентилятора, установленного на монтажном стакане СТУМ.

Поддоны типа ПС крепятся при помощи стоек к боковым стенкам монтажного стакана СТУМ. Для отвода конденсата необходимо предусмотреть отводящую магистраль.



Обозначение поддона	D	B	Масса, кг	Монтажный стакан	Крышный вентилятор
ПС – 750	750	410	16	СТУМ-3,15	ВКР-3,15
ПС – 1050	1050	586	20	СТУМ-5	ВКР-4 ВКР-4,5 ВКР-5
ПС – 1400	1405	736	32	СТУМ-6,3	ВКР-5,6 ВКР-6,3
ПС – 1650	1656	936	40	СТУМ-8	ВКР-7,1 ВКР-8
ПС – 1700	1740	1136	42	СТУМ-10	ВКР-10
ПС – 2100	2114	1386	59	СТУМ-12,5	ВКР-12,5

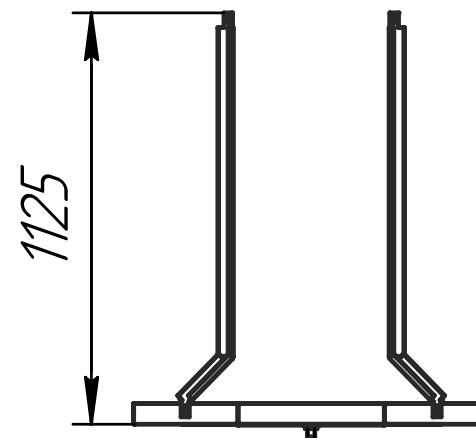

Условное обозначение

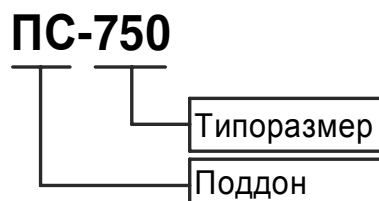

Пример обозначения при заказе

ПС-1750 – Поддон ПС типоразмер 750

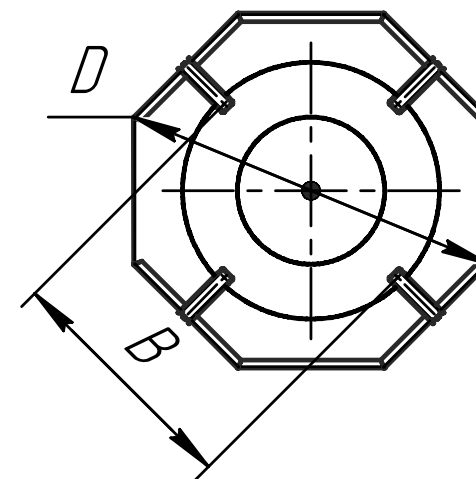

ПАТРУБОК ВХОДНОЙ: ПВТ

Назначение

Патрубок входной ПВТ применяется вместо гибкой вставки для случаев соединения вентилятора и воздуховода брезентовым рукавом или иным способом.

Варианты изготовления

- Общего назначения из углеродистой стали
- Коррозионностойкие из нержавеющей стали, **К**
- Из алюминиевых сплавов, **А**

Условное обозначение

ПВТ-2-Х

Назначение:

О - для вентиляторов исполнения общепром., ДУ, Ж, В
 К - для вентиляторов исполнения К, ВК
 А - для вентиляторов исполнения ВА

Типоразмер:

2; 2,5; 2,8; 3,15; 3,55; 4; 4,5; 5; 5,6; 6,3; 7,1; 8; 9; 10; 11,2; 12,5

Патрубок входной

Габаритные и присоединительные размеры

Обозначение	Размеры, мм					Масса, кг		
	D ₁	D ₂	h	d	n			
ПВТ – 2	203	230	113	6,5x12	8	0,7		
ПВТ – 2,5	255	280				0,86		
ПВТ – 2,8	285	310				0,96		
ПВТ – 3,15	320	348				1,1		
ПВТ – 3,55	360	385				1,2		
ПВТ – 4	405	435				1,4		
ПВТ – 4,5	455	480				1,5		
ПВТ – 5	505	535				1,7		
ПВТ – 5,6	634	665				16	9	2,1
ПВТ – 6,3	634	665						2,1
ПВТ – 7,1	710	745	5,0					
ПВТ – 8	805	840	5,8					
ПВТ – 9	1005	1035	130	10,5x20	24	7,1		
ПВТ – 10	1255	1290				8,9		
ПВТ – 11,2								
ПВТ – 12,5								



№2 - №6,3

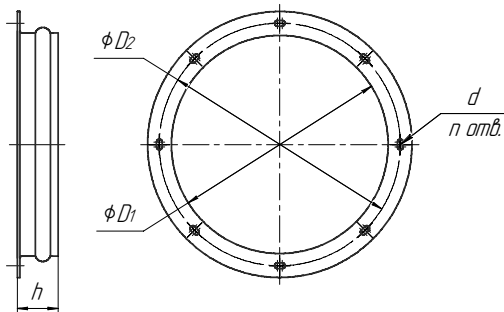

№7,1 - №12,5

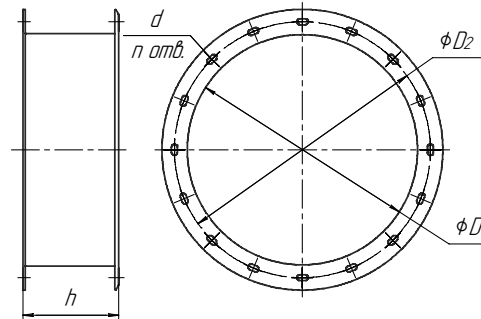

Пример обозначения при заказе

- ПВТ-2-О – Патрубок входной для вентилятора №2 в общепромышленном исполнении
 ПВТ-3,15-К – Патрубок входной для вентилятора №3,15 исполнения ВК
 ПВТ-5-А – Патрубок входной для вентилятора №5 исполнения ВА

КОЖУХ ЗАЩИТНЫЙ ДЛЯ ЭЛЕКТРОДВИГАТЕЛЯ: КЗТ

Кожух защитный предназначен для защиты электродвигателя вентиляторов от непосредственного воздействия солнечного излучения и атмосферных осадков при 1 категории размещения по ГОСТ 15150. Кожух изготавливается из оцинкованной стали

Условное обозначение

КЗТ-3,15-Х

Габарит электродвигателя

Типоразмер:

2; 2,5; 2,8; 3,15; 3,55; 4; 4,5; 5; 5,6; 6,3; 7,1; 8; 10; 12,5

Кожух защитный

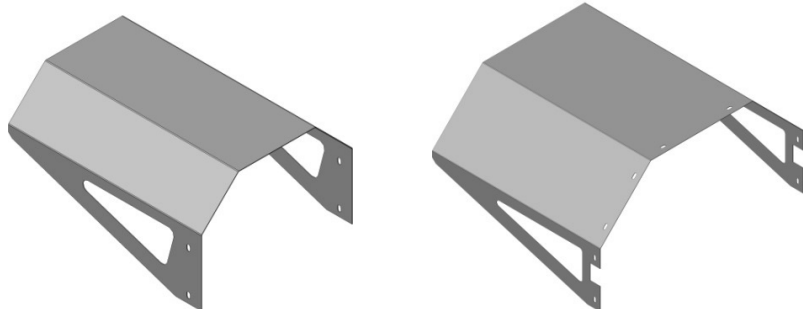

Обозначение	Применяемость	H	L	Габарит	Масса, кг
КЗТ-2	BP 280-46-2	170	350	63÷90	1,0
КЗТ-2,5	BP 280-46-2,5		365	63÷100	1,0
КЗТ-2,8	BP 85-77-2,8	200	330	63÷80	1,0
КЗТ-3,15	BP 280-46-3,15	200	375	63÷90	1,4
КЗТ-3,55	BP 85-77-3,55	218	390	63÷100	1,4
КЗТ-4	BP 280-46-4	245	460	71÷132	2,0
КЗТ-4,5	BP 85-77-4,5	215	350	71÷90	1,4
КЗТ-5	BP 85-77-5	234	460	71÷132	2,0
	BP 280-46-5	392	630	160; 180	4,1
КЗТ-5,6	BP 85-77-5,6	283	420	80÷112	2,0
КЗТ-6,3	BP 280-46-6,3	350	620	80÷160	3,7
	BP 280-46-6,3	455	720	180; 200	5,6
КЗТ-7,1	BP 85-77-7,1	410	660	112÷160	5,9
КЗТ-8	BP 280-46-8	490	920	132÷250	9,8
КЗТ-10	BP 85-77-9 BP 85-77-10	470	845	132÷200	9,1
КЗТ-12,5	BP 85-77-11,2 BP 85-77-12,5	470	845	132÷200	9,1

ОПРОСНЫЙ ЛИСТ



на вентилятор производства ООО НЭМЗ «Тайра»

Опросный лист

на вентилятор производства ООО НЭМЗ «Тайра»

1. Наименование организации: _____

2. Адрес организации: _____

факс (____) _____, телефон (____) _____, e-mail - _____

3. Требуемые технические параметры:

№ п.п.	Вопросы	Ответы
1.	Тип вентилятора Примечание: 1. (радиальный, одностороннего, двухстороннего всасывания, пылевой, коррозионностойкий, взрывозащищенный, крышный). 2. Если заказчик затрудняется в выборе конкретного типа вентилятора, то он определяется поставщиком, исходя из других требований опросного листа.	
2.	Конструктивное исполнение Примечание: без ходовой части – исполнение 1, с ходовой частью – исполнение 3, с клиноременной передачей – исполнение 5.	
3.	Назначение вентилятора и наименование агрегата (установки), для которого она применяется. Примечание. Указать систему вентиляции - приточная, вытяжная, дымоудаления.	
4.	Угол разворота спирального корпуса, град Примечание: угол отсчитывается от горизонтальной плоскости в сторону вращения рабочего колеса, если смотреть со стороны всаса вентилятора	
5.	Количество вентиляторов: Требование к направлению вращения рабочего колеса – правое, левое. Примечание: Правое вращение рабочего колеса – вращение по часовой стрелке, левое – против, если смотреть со стороны входного всаса вентилятора	
6.	Требования к экономичности – желательный КПД, % не менее	
7.	Вид климатического исполнения по ГОСТ 15150	
8.	Расчетные параметры:	
8.1.	Требуемая производительность, м ³ /ч	
8.2.	Температура перемещаемой среды, °С	
8.3.	Полное/ статическое (нужное подчеркнуть) давление при производительности по п. 8.1 и температуре перемещаемой среды по п. 8.2, Па	
8.5.	Барометрическое давление окружающей среды в месте установки вентилятора, мм рт. ст.	

9.	Характеристики перемещаемой среды	
9.1.	Концентрация твердых примесей абразивной пыли и т.д., г/м ³	
9.2.	Склонность к отложению на лопатках рабочего колеса примесей, содержащихся в перемещаемых газах	
9.3.	Содержание агрессивных компонентов в перемещаемых газах в процентах или рекомендуемая марка материала	
9.4.	Предельная температура перемещаемой среды, °С	
10.	Характеристика привода	
10.1.	Частота вращения рабочего колеса (желательная), об/мин	
10.2.	Метод пуска Примечание: с пусковым устройством, плавное регулирование, без пускового устройства	
10.3.	Тип (асинхронный короткозамкнутый, асинхронный с фазным ротором, синхронный)	
10.4.	Установочная мощность электродвигателя, кВт (проектная)	
10.5.	Степень защиты по ГОСТ 17494 или исполнение двигателя – открытое, закрытое и т.д.	
10.6.	Напряжение сети, В	
10.7.	Частота тока, Гц	
10.8.	Дополнительные требования (режим работы по ГОСТ183, количество пусков и т.д.)	
11.	Требования к комплектности	
11.1.	Комплектация датчиками температуры и вибрации для вентиляторов 3 и 5 исполнения. Примечание: указывается тип датчиков, если это необходимо для согласования со щитом управления	
11.2.	Комплектация ЗИП (требуется, не требуется)	
11.3.	Комплектация опциями (да, нет): - монтажная рама; - входной патрубок; - гибкие вставки; - виброизоляторы; - щит управления.	
12.	Специальные требования (наличие дополнительных лючков, внешней теплоизоляции, сливных патрубков и т.д.)	

Контактный телефон: (____) _____

Ответственный исполнитель: _____

на проектирование и изготовление щита управления вентилятором

Запрос предложения на проектирование и изготовление щита управления вентилятором

(Отправлять в отдел продаж ООО НЭМЗ "Тайра" тел./факс (383) 345-17-33, 334-69-29, 334-70-62, e-mail: ta@taira.ru)

Дата запроса	Контактный телефон	E-mail
<input type="text"/>	<input type="text"/>	<input type="text"/>
Контактное лицо	Организация	
<input type="text"/>	<input type="text"/>	
Объект, адрес объекта		
<input type="text"/>		
Менеджер ОП ООО НЭМЗ "Тайра"		
<input type="text"/>		

Общие данные

Макс / Мин рабочая температура, [°C]	Высота над уровнем моря, [м]
<input type="text"/>	<input type="text"/>

Параметры электродвигателя

Основной (I) блок наименования	Дополнительный (II) блок наименования	
<input type="text"/>	<input type="text"/>	
Мощность, [кВт]	Скорость вращения, [об/мин]	Количество, [шт]
<input type="text"/>	<input type="text"/>	<input type="text"/>

Параметры питающей сети

Напряжение, [В] / Количество фаз, [шт]	Частота, [Гц]
<input type="text"/>	<input type="text"/>

Параметры нагрузки

Маркировка вентилятора (согласно данным из каталога)	Расход Q, [м ³ /ч]	Давление	Давление, [Па]
<input type="text"/>	<input type="text"/>	<input type="text"/>	<input type="text"/>

Параметры щита управления

Тип пуска	Действие при получении сигнала о пожаре
<input type="text"/>	<input type="text"/>
Пост дистанционного управления ПДУ	Алгоритм работы второго вентилятора
<input type="checkbox"/>	<input type="text"/>

Особенности плавного пуска

Частота пусков (в час)	Проектное время плавного пуска	Интенсивность использования
<input type="text"/>	<input type="text"/>	<input type="text"/>

Особенности частотного регулирования

Входной дроссель	Выходной дроссель	Тормозной резистор
<input type="checkbox"/>	<input type="checkbox"/>	<input type="checkbox"/>

Опции

Интерфейс связи с "верхним уровнем"	Тип управления от внешнего устройства
<input type="text"/>	<input type="text"/>
<input type="text"/>	<input type="text"/>

Специальные требования

Подпись _____ (расшифровка подписи) _____

Ответственность за заполнение опросного листа несёт заказчик

Примечание: Клеммники для подключения ПДУ предусмотрены во всех исполнениях

ОПРОСНЫЙ ЛИСТ (ПРИМЕР ЗАПОЛНЕНИЯ)



на проектирование и изготовление щита управления вентилятором

Запрос предложения на проектирование и изготовление щита управления вентилятором

(Отправлять в отдел продаж ООО НЭМЗ "Тайра" тел./факс (383) 345-17-33, 334-69-29, 334-70-62, e-mail: ta@tayra.ru)

Дата запроса: 12/12/2012
 Контактный телефон: +7 (123) 4567890
 E-mail: email@email.com

Контактное лицо: Иванов Иван Иванович
 Организация: ООО "Семь ветров"

Объект, адрес объекта: _____

Менеджер ОП ООО НЭМЗ "Тайра": _____

Общие данные

Макс / Мин рабочая температура, [°C]: +40/-10
 Высота над уровнем моря, [м]: 1000

Параметры электродвигателя

Основной (I) блок наименования: АДМ 1П 112 М В 6 Б УХЛ1
 Дополнительный (II) блок наименования: 220/380 В 50 Гц IM 3081 IP55

Мощность, [кВт]: 4,0
 Скорость вращения, [об/мин]: 1000
 Количество, [шт]: 1

Параметры питающей сети

Напряжение, [В] / Количество фаз, [шт]: 380/3
 Частота, [Гц]: 50

Параметры нагрузки

Маркировка вентилятора (согласно данным из каталога): ВР85-77-7,1
 Расход Q, [м³/ч]: 12000
 Давление: Pv
 Давление, [Па]: 600

Параметры щита управления

Тип пуска: Частотное регулирование
 Действие при получении сигнала о пожаре: Останов

Пост дистанционного управления ПДУ:
 Алгоритм работы второго вентилятора: Нет

Особенности плавного пуска

Частота пусков (в час): _____
 Проектное время плавного пуска: _____
 Интенсивность использования: _____

Особенности частотного регулирования

Входной дроссель:
 Выходной дроссель:
 Тормозной резистор:

Опции

Интерфейс связи с "верхним уровнем": RS485
 Тип управления от внешнего устройства: НПСК

Специальные требования

Подпись: _____ (расшифровка подписи)

Ответственность за заполнение опросного листа несёт заказчик

Примечание: Клеммники для подключения ПДУ предусмотрены во всех исполнениях

